

系管用

添訂

第59回講演会

講演予稿集

昭和51年5月24日～5月27日

於 理化学研究所

日本地球電気磁気学会

東京都文京区弥生二丁目1番16号
東京大学理学部地球物理学教室内

電話(八一二)二二二一内線六四七六

日本地球電気磁気学会

日本地球電気磁気学会

第59回総会並びに講演会プログラム

日時 昭和51年5月24日(月)～27日(木)

講演会場および懇親会場 理化学研究所

機械棟会議室および事務棟第2会議室

埼玉県和光市広沢2-1

TEL (0484) 62-1111

	会場	AM				PM						
		9:30	10	11	12	1	2	3	4	5	6	
5月24日 (月)	1				エッロゾル ・オゾン		オゾン・大気光・ VLF位相・HF			運営委員会		
	2				室内実験		機器開発・ロケット・衛星					
5月25日 (火)	1	ISレーダ・ダイナモ領域					電離圏・惑星・磁気圏理論			評議員会		
	2	惑星間空間・宇宙線					宇宙線・岩石磁気					
5月26日 (水)	1	地磁気脈動・ELF放射					特別講演	総会		懇親会		
	2	古地磁気										
5月27日 (木)	1	磁気嵐・極域					オーロラ・VLF放射・ ホイッスラー					
	2	地球内部I					地球内部II					

講演は11分以内、質疑応答は3分以内を厳守のこと

第1日 5月24日(月) 11:00-12:30

第1会場

開会の辞

エアロゾル・オゾン

- | | | |
|-----|---|---|
| 1-1 | 藤原玄夫, 板部敏和, 広野求和(九大理) | Fuego噴火後の成層圏エアロゾル層(III) - 福岡におけるライダー観測 - |
| 2 | 板部敏和, 藤原玄夫(九大理) | Fuego噴火後の成層圏エアロゾル層(IV) - 減衰係数と後方散乱係数の比較 - |
| 3 | Y. Iwasaka, A. Mita, K. Isono
(Nagoya Univ.) | Measurements of Stratospheric Aerosols
by Two-colour Lidar |
| 4 | 内野 修(九大工) | エアロゾルの平衡粒径分布
- 凝集の卓越する領域 - |
| 5 | 広野求和, 長沢親生, 藤原玄夫, 板部敏和
(九大理) | 成層圏エアロゾルとオゾン濃度変化の相関(1) |
| 6 | 等松隆夫, 岩上直幹(東大理), 気象庁高
層課(協力) | 偏西風帯における大気オゾン観測
- ドロップソンデ法 - その2 |

第1日 5月24日(月) 11:00-12:30

第2会場

室内実験

- | | |
|---|----------------------------|
| 1 加藤愛雄, 大西信人(東海大工) | 高透磁率円柱コアを用いた誘導磁力計の感度と周波数特性 |
| 2 中村良治, 伊藤富造(東大宇宙研) | スペースシャープのための新しいプラズマ源 |
| 3 松本治弥, 賀谷信幸, 山中明(神大工) | プラズマ計測用計数型プローブおよび分割型プローブ |
| 4 筒井稔(京大工), 宮武貞夫(電通大),
松本絃(NASA Ames Research Center),
山岸久雄, 吉門信(京大工) | FM法によるプラズマ波群速度測定の基礎実験 |
| 5 中村正治, 中村良治, 伊藤富造(東大宇宙研) | 二成分イオンプラズマ中のイオン波モード |
| 6 松本治弥, 賀谷信幸, 山中明(神大工) | Wake 効果の模擬実験 |

第1日 5月24日(月) 13:30-17:30

第1会場

オゾン・大気光・VLF位相・HF

- | | |
|--|---|
| 1-7 小川利紘(東大理) | 中間圏オゾンの季節変化 |
| 8 鈴木勝久, 小川利紘, 等松隆夫(東大理) | 中間紫外線地球大気アルベドの緯度変化 |
| 9 金田榮祐(東大理) | 紫外域アルベド観測 |
| 10 渡辺 隆(東教大理), 小川利紘(東大理)
中村正年(東教大理) | OH, O ₂ 夜間大気光の高度分布 |
| 11 福山薫(京大理) | Diurnal Variations of Airglow
Emissions and Dynamics |
| 12 斎藤文一, 進藤典夫(新潟大理) | 昼間時地球コロナ水素バルマー・アルファ線発光
(I) |
| 13 三沢清敏(防衛大物理), 竹内郁夫(託開
高専数学) | GaAs 光電面を使用した大気光観測機 |
| 14 岩坂泰信(名大水圏研), 山下喜弘(気象
庁気象衛星) | Solar Proton Event と地球大気の熱構造 |
| 15 加藤厚雄, 米沢利之(中部工大) | NWC 22.3 kHz VLF 電波信号にあらわれた太
陽フレア効果(序報) |
| 16 柴田 喬(電通大) | VLF(NWC 22.3 kHz) 波の船上受信観測 |
| 17 鎌田哲夫(名大空電研), 大瀬正美, 竹内
鉄雄(電波研) | 南極昭和基地における V L F 電波位相観測 |
| 18 村岡良和(兵庫医大) | V L F 長距離伝搬にあらわれる冬季異常 |
| 19 満保正喜, 長野 勇(金沢大工), 中村清
実(国鉄) | V L F 波の地上観測による下部電離層電子密度の
推定 |
| 20 木村磐根, 中村昇一(京大工) | 下部電離層へのビーム状入射電磁波に対する
Full Wave Analysis |
| 21 福原裕成, 柴田 喬, 奥沢隆志(電通大) | 菅平における HF ドップラ観測 |
| 22 一ノ瀬琢美, 狩野哲也(同志社大工), 筒
井稔, 小川徹(京大工) | Large Scale TID の伝搬速度(II) |

第1日 5月24日(月) 13:30-17:30

第2会場

機器開発・ロケット・衛星

- | | | |
|-----|---|---|
| 1-7 | 河島信樹, 佐々木進, 岡村 良, 中村幸男,
大林辰蔵(東大宇宙研) | 相対論的大電流電子ビームを用いた宇宙空間での
Active Experiment |
| 8 | 中村良治, 伊藤富造(東大宇宙研) | ロケット搭載用イオン温度測定器(R.P.A.)
の開発 |
| 9 | 森 弘隆, 小川忠彦, 宮崎茂(電波研) | S-310-2 により観測された電子密度ゆらぎの
高度分布および波数スペクトルの解析結果 |
| 10 | 大家 寛, 森岡 昭, 小野高幸(東北大理)
鎌田哲夫(名大空電研) | K-9M-53 Plasma Wave Experiments(Ⅰ) |
| 11 | 長野 勇, 満保正喜(金沢大工), 木村磐
根(京大工) | K-9M-53 号機による下部電離層の電子密度の
結果およびE-F Valleyの推定 |
| 12 | 渡辺勇三, 江尻全機, 大林辰蔵(東大宇宙
研) | K-9M-54 号機による電離層電子密度の観測結
果と搭載用インピーダンスプローブの特性 |
| 13 | 向井利典, 平尾邦雄(東大宇宙研) | K-9M-54 号機による磁気共役点光電子の観測 |
| 14 | 小山孝一郎, 平尾邦雄(東大宇宙研) | K-9M-54 号機(日・加国際共同観測ロケット)
による電子密度, 電子温度および熱的電子エネ
ルギー分布の測定 |
| 15 | 金子 修, 中村幸男, 佐々木進, 久保治也,
村里幸男, 河島信樹(東大宇宙研) | 電子ビーム放出によるロケット電位制御実験(K
-10-11, K-10-12) |
| 16 | 大林辰蔵, 鶴出浩一郎, 前沢 洵(東大宇
宙研), 小川俊雄, 森田 護(京大理) | K-10-12号機による電離層DC電界測定実験の
解析 |
| 17 | 中村純二(東大教養) | K-10-12号機による昼間の風の観測 |
| 18 | 小山孝一郎, 平尾邦雄(東大宇宙研) | E層における Hot Electron の存在 |
| 19 | 小山孝一郎, 平尾邦雄(東大宇宙研) | 地磁気赤道(Jicamarca)におけるレーダー法お
よび in situ プローブ法による電子温度測定 |
| 20 | 平尾邦雄, 小山孝一郎(東大宇宙研) | 夜間における電離層電子温度の異常上昇
—「たいよう電子温度観測」第一報— |
| 21 | 加藤愛雄(東海大工), 平尾邦雄(東大宇
宙研), 清水 修(東海大工) | 科学衛星「たいよう」の軌道変化から求めた外圍
大気の密度及び温度の変化 |
| 22 | 大林辰蔵(東大宇宙研) | SEPAC/SPACELAB Ⅰ 実験計画 |

第2日 5月25日(火) 9:30-12:30

第1会場

ISレーダ・ダイナモ領域

- | | | |
|------|--|--|
| 1-23 | 佐藤 亨, 深尾昌一郎, 木村磐根(京大工) | IS電波を用いた電離層大気のリモートセンシング |
| 24 | 深尾昌一郎, 青木謙一, 木村磐根(京大工) | Interpretation of IS Radar Echoes from the Lower Ionosphere |
| 25 | 津田敏隆, 加藤 進, 麻生武彦, 深尾昌一郎(京大工), R. M. Harper (Arecibo Observatory, NAIC), W. E. Gordon (Rice University) | Middle Atmospheric Studies Using Jicamarca IS Radar Data (I) |
| 26 | 加藤 進, 麻生武彦, 深尾昌一郎, 津田敏隆(京大工), R. M. Harper(アレシボ観測所) | アレシボISレーダ実験 |
| 27 | 若杉耕一郎, 深尾昌一郎, 木村磐根
(京大工) | ISレーダにおける信号処理
—レーダーシステムの散乱スペクトルに対する影響— |
| 28 | 田中敬史, 橋詰庄一郎(防衛技研飯岡) | 25.54MHz RadarによるE領域の Field - Aligned-Irregularitiesの観測 |
| 29 | 田中敬史, 橋詰庄一郎(防衛技研飯岡) | 25.54MHz RadarによるスポラディックEの観測 |
| 30 | 鈴木 亮, 前田 坦(京大理) | 電離層ダイナモ電流のUT変化(まとめ) |
| 31 | 白木正規(地磁気観) | 地磁気日変化と準二年周期変化 |
| 32 | 白木正規(地磁気観) | IMFセクター構造と中緯度の地磁気日変化 |
| 33 | 前川絃一郎(京教大), 前田 坦(京大理) | 極域電離層電流(N) |
| 34 | 前田憲一(京産大理) | 電離層ダイナモの検討 |

第2日 5月26日(火) 9:30-12:30

第2会場

惑星間空間・宇宙線

- | | | |
|------|--|--|
| Ⅱ-23 | 斉藤馨児, 冨田弘一郎 (東京天文台) | ウエスト彗星(1975 n)シンクロン構造と彗星核の自転について |
| 24 | 小島正宜, 渡辺 堯, 柿沼隆清, 石田善雄, 丸山一夫 (名大空電研) | 惑星間空間シンチレーション観測装置の改良とData処理システム |
| 25 | 柿沼隆清, 渡辺 堯, 小島正宜, 録目信三, 柴崎清登, 石黒正人, 田中春夫 (名大空電研) | 1975年9月-12月の回帰性Coronal Holeと高速太陽風流 |
| 26 | 坂 翁介, 北村泰一 (九大理) | 太陽風内での電流層の分布 (Explorer 34) |
| 27 | 永井正男 (地磁気観) | 惑星間空間磁場のセクター構造と地磁気嵐 (第1報) |
| 28 | 寺沢敏夫 (東大宇宙研) | Oblique MHD Shock Wave (fast mode) による粒子の反射・加速の素過程 |
| 29 | 寺沢敏夫 (東大宇宙研) | MHD Shock Waveに伴うFermi加速のモデル |
| 30 | 斎藤尚生, 渡辺 榮 (東北大理) | Two-Hemisphere ModelによるSector構造消滅論の一般化 |
| 31 | 奥谷晶子, 和田雅美 (理研) | Solar Cycle No.20における宇宙線強度変化 |
| 32 | 森 覚, 安江新一, 赤羽重信 (信大理), 一之瀬匡興 (信大教養) | 宇宙線異方性と惑星間空間磁場 |
| 33 | 一之瀬匡興 (信大教養), 森 覚 (信大理), 村上一昭, 和田雅美 (理研) | 高エネルギー宇宙線の異方性と惑星間空間磁場 |
| 34 | 須田友重 (気象研), 和田雅美, 村上一昭 (理研), 三島 靖 (愛媛大理) | Forbush Decreaseの解析 |

第2日 5月25日(火) 13:30-18:00

第1会場

電離圏・惑星・磁気圏理論

- 1-36 前田佐和子(京大理) 現実的な大気モデルを使った電離圏内重力波の励起に関する数値計算
- 36 小川俊雄(京大理), 藤田晃(甲南大理), 安原通博(京教大) 中緯度の水平電場
- 37 井上隆義(京大理) 電離圏F領域の赤道異常に及ぼす中性風の効果
- 38 半田駿・前田坦(京大理) 中緯度F層でのダイナモ電場による Lunar Tide の数値計算
- 39 亀井豊永, 前田 坦(京大理) Dst の G.L.A. (UT) 変化について (I)
- 40 清水幹夫(東大宇宙研) 原始地球大気の進化
- 41 清水幹夫(東大宇宙研) 金星・火星の上層大気構造
- 42 足原 修, 清水幹夫(東大宇宙研) 木星熱圏の構造 (II)
- 43 大家 寛, 森岡 昭, 近藤 実, 近藤哲郎 (東北大理) Observation of Jupiter Decameter Waves Using 40m - Baseline Interferometer
- 44 森岡 昭, 大家 寛(東北大理) 木星デカメータ波放射と太陽活動との相関関係一 (I)
- 45 斎藤尚生, 大家 寛, 桜井 亨, 湯元清文 (東北大理) 三種類の Planetary Magnetosphere と Two-hemisphere Model
- 46 菊地 弘(日大理工, 名大プラズマ研) パルサー磁気圏の電子工学的モデル—電子・陽子銃とPN接合
- 47 南部充宏(九大教養) Whistler Turbulence と Alfvén Turbulence の相互作用 (I)
- 48 渋谷仙吉(山形大理) Syrovatskii と Alfvén-Carlqvist との加速理論の類似性
- 49 玉尾 孜, 野田 彰(東大理) 非一様磁化プラズマ中の電磁流体振動
- 50 玉尾 孜, 國分 征(東大理) 低周波波動による粒子フラックスの Modulation
- 51 山本 隆(東大理) On the Formation of Electrostatic Shock Waves Associated with Auroral Electron Precipitation

第2日 5月25日(火) 13:30-18:00

第2会場

宇宙線・岩石磁気

- | | |
|--|---|
| 1-35 宗像義教(中部工大), 森 覚(信大理) | 宇宙線中性子強度の南北非対称性 |
| 36 高橋八郎(岩手大教育), 矢作直弘(岩手大教養), 長島一男(名大理) | 太陽自転周期の間の宇宙線の Spherical Zonal Components |
| 37 千葉敏躬(岩手大教育), 小玉正弘(理研) | 宇宙線異方性の27日周期変化 |
| 38 北村正丞, 池上比呂志(気象研) | 宇宙線日変化の解析 |
| 39 村上一昭, 井上 葵(理研), 鷲坂修二(信大理), 三島 靖(愛媛大理), 長島一男(名大理) | 地下宇宙線に対するレスポンス関数 |
| 40 長島一男, 榊原志津子(名大理) | 空気チェレンコフ式望遠鏡で観測される宇宙線のレスポンス |
| 41 長島一男, 榊原志津子, 近藤一郎, 関戸弥太郎(名大理) | 空気チェレンコフ式宇宙線望遠鏡による恒星時非等方性の観測 |
| 42 長島一男, 上野裕幸, 藤井善次郎, 藤本和彦, 榊原志津子, 近藤一郎(名大理), 小島浩司, 花井荘太郎(名古屋保爾大) | 乗鞍および名古屋における Small Air Shower の観測 |
| 43 川崎信吉, 和田雅美(理研) | 乗鞍中性子資料の気圧補正 |
| 44 小玉正弘, 和田雅美, 川崎信吉(理研) | 宇宙線雪量計の開発(Ⅱ) |
| 45 田中秀文(東工大理), 河野 長(東大理) | 600°Cで酸化や環元を受けた磁性鉱物の Texture の変化 |
| 46 諏訪兼位(名大理), 久米昭一(阪大教養), 伊藤晴明, 時枝克安(島大文理) | Kimberlite の自然残留磁化 |
| 47 杉浦直治(東大理), 永田 武(極地研) | やまと隕石の磁氣的性質; とくに χ_0/I_s について |
| 48 松本徳夫(長崎大), 永田 武(極地研), 島 誠(理研) | やまと隕鉄について(速報) |
| 49 T.Nagata and F.C. Schwerer (Nat'l Inst. of Polar Res. and U.S. Steel Corp. Res. Lab.) | Ferromagnetism and Superparamagnetism of Lunar Surface Materials: Characterization of the Lunar Crust |
| 50 堂面春雄(山口大教育) | 簡易熱磁気天びんの自作 |
| 51 浜 真一(東大理) | DRMの温度依存性 |
| 52 浜野洋三(東大理) | 堆積残留磁化の固化機構について |

第3日 5月26日(水) 9:30-12:30

第1会場

地磁気脈動・ELF放射

1-52 北村泰一, 石津美津雄, 蓮尾隆一, 飯島哲二(九大理)

53 蓮尾隆一, 坂 翁介, 北村泰一(九大理)

54 下道正則, 荒木 徹, 菊池 崇(京大理)

55 桑島正幸(地磁気観)

56 桑島正幸(地磁気観)

57 桑島正幸(地磁気観)

58 國分 征(東大理)

59 加藤愛雄, 高橋隆男(東海大工)

60 湯元清文, 斎藤尚生, 小山幸男(東北大理)

61 桜井 亨, 高橋主衛(東北大理)

62 佐藤夏雄(東大理)

63 佐藤夏雄, 林 幹治(東大理)

SQUID磁力計による地磁気脈動の観測(I)

SQUID磁力計による磁気脈動の観測(II)
(観測例と予備的解析)

電離層内磁気流体波の水平方向伝播

中低緯度における磁気脈動の特性(I)-Pc3型
磁気脈動

極光帯におけるPi 脈動と関連現象(III)-オー
ロラ活動とPi との対比

極光帯におけるPi 脈動と関連現象(IV)中低緯
度及びプラズマ・ポーズにおけるPi とのスペク
トルの対比

自己帰帰モデルによる地磁気脈動およびオーロラ
脈動のスペクトル解析

カナダ北極圏極冠帯及びオーロラ帯に於ける地磁
気脈動の観測とその結果

Ps6型Pi3磁場変動の磁気圏における伝搬特性
磁気圏および磁気圏境界領域におけるHM-波動
の特性

地磁気脈動とELF放射(I)

-SMエミッションの発生領域, 発生メカニズム-
ELF放射の到来方向(I)

-エミッション強度と到来方向の関係-

第3日 5月26日(水)

第1会場

特別講演 13:30-15:30

土屋 清(宇宙開発事業団)「気象衛星の経過と将来計画」

島 誠(理化学研究所)「宇宙空間物質」

総会 15:30-17:30

第3日 5月26日(水) 9:30-12:30

第2会場

古地磁気

- | | |
|--|--------------------------------------|
| 53 小嶋 稔, 木田勝彦, 斎藤和男(東大理) | 北西太平洋磁氣的静穏帯の年代 |
| 54 斎藤尚生, 桜井 亨, 湯元清文(東北大) | 地磁気逆転遷移期および Excursion 期における古地磁気圏 |
| 55 行武 毅(東大基礎研) | 古地磁気極の "Excursion" と "Dipole Wobble" |
| 56 室井 勲(大阪科教セ), 安川克己(神大理) | 大阪湾の堆積物の磁化測定(その1) |
| 57 林田 明(京大理) | 古琵琶湖層群中の Matuyama-Brunhes 境界について |
| 58 佐藤高晴, 末石 勉, 川井直人(阪大基礎工), 小林和男(東大海洋研) | 深海底堆積物による地磁気の変動の研究 |
| 59 鳥居雅之, 中島正志, 浅井 至, 小出圭司, 畠原信義, 川井直人(阪大基礎工) | 堺市大野地区須恵器古窯跡群の考古地磁気 |
| 60 浅海英三(島大文理) | 山陰及び九州地方の古窯跡の考古地磁気(Ⅱ) |
| 61 野村 哲(群大教養) | 長野県野尻ローム層の磁化とその安定性の問題 |
| 野尻湖古地磁気グループ(10名) | |
| 62 広岡公夫, 酒井由美子(福井大教育), 横山卓雄(同志社大工) | 関東ローム層の古地磁気 |
| 63 常面春雄, 宗岡 浩, 横山 敬, 木村正嗣(山口大教育) | 山口県東南部新第三紀安山岩の古地磁気学 |
| 64 伊藤晴明, 時枝克安(島大文理) | 白亜紀および第三紀花崗岩の古地磁気 |

第4日 5月27日(木) 9:30-12:30

第1会場

磁気嵐・極域

- | | | |
|------|--|--|
| 1-64 | 家森俊彦, 佐藤文彦, 前田 坦, 亀井豊永
(京大理) | 惑星間プラズマパラメータとDst Indexとの定量的関係式について |
| 65 | 荒木 徹(京大理) | 磁気嵐急始部の構造 |
| 66 | 丸橋克英(電波研) | 地磁気あらし後のプラズマ圏の回復 |
| 67 | 恩藤忠典(電波研) | 磁気嵐の局所的開始の特性 |
| 68 | 青木孝夫(名大理) | Sun-Earth Line と地球のDipole 軸とのなす角の Auroral Electrojet の発達に対する影響 |
| 69 | 飯島 健(東大理), T.A. Potemra
(APL/JHU) | Large Scale Characteristics of Field-Aligned Current Associated with Substorms |
| 70 | 飯島 健, 藤井良一(東大理),
T.A. Potemra (APL/JHU) | Characteristics of Field-Aligned Currents at Southern High Latitudes by TRIAD |
| 71 | 藤井良一, 福島 直(東大理) | 電離層起源の Field-Aligned Current に対する量的評価 |
| 72 | 井上雄二(京産大理) | HM界面波と地磁気 Substorm |
| 73 | 斎藤尚生(東北大理), 佐藤哲也(東大理)
湯元清文(東北大理) | Auroragraph の Radar Aurora 解析への応用と電場測定 |
| 74 | 松本治弥, 賀谷信幸(神大工) | 昭和基地における降下電子のロケット観測 |
| 75 | 芳野起夫(電通大), 永田 武(極地研) | 昭和基地における衛星受信(速報) |

第4日 5月27日(木) 9:30-12:30

第2会場

地球内部 I

- | | | |
|------|--|--|
| 1-65 | 浜野洋三, 小嶋 稔 (東大理) | 大気の進化と大陸地殻の発展 |
| 66 | 大島章一 (海上保安庁水路部) | 日本海溝付近での海洋地殻の沈み込みに関する磁気学的考察 |
| 67 | 加藤愛雄, 遠山文雄, 武藤俊明 (東海大工)
瀬戸正弘, 早坂 孝 (東北工大) | 大気球による東北地方及び三陸沖の磁場観測 |
| 68 | 小林和男, 中田正夫 (東大海洋研) | 四国海盆南部 (27~30°N) の地磁気異常 |
| 69 | 植田義夫 (海上保安庁下里) | 日本周辺地球磁場の経緯度多項式近似について |
| 70 | 渡辺秀文 (東大理) | 非等方性乱流のダイナモ作用 |
| 71 | 全 賦 在 (朝鮮大理) | 地球磁場の成因および宇宙抵抗 |
| 72 | 水野浩雄 (国土地理院) | 年変化量分布の変動と $Gau\beta$ 係数 |
| 73 | 水野浩雄 (国土地理院) | 野外磁気測定におよぼす表層土質の磁性の影響 |
| 74 | 地磁気移動観測班 (笹井洋一, 石川良宣)
(東大震研) | 房総半島全磁力くり返し測量: 1968-
1976 |
| 75 | 笹井洋一, 石川良宣, 高橋春男 (東大震研) | 1953年房総沖地震 $M=7.5$ に伴う
Induction Vector の異常変化 |
| 76 | 山下 済, 横山 泉 (北大理) | 「東北日本電気伝導度異常」について |

第4日 5月27日(木) 13:30-17:00

第1会場

オーロラ・VLF放射・ホイッスラー

1-76 佐藤哲也(東大理)

77 三浦 彰, 佐藤哲也(東大理)

78 小口 高(東大理)

79 林 幹治, 國分 征, 小口 高(東大理),
鶴田浩一郎(東大宇宙研)

80 南極ロケットプラズマ波動観測グループ

81 橋本弘蔵, 木村磐根, 熊谷 博(京大工)

82 玉尾 孜(東大理), 田村和士(木更津高
専)

83 中村義勝, 恩藤忠典, 丸橋克英, 村上利光
(電波研)

84 渡辺成昭, 恩藤忠典(電波研)

85 鶴田浩一郎, 池田 慎, 西田篤弘(東大宇
宙研), 林 幹治(東大理)

86 林 幹治(東大理), 鶴田浩一郎, 池田慎,
西田篤弘(東大宇宙研)

87 池田 慎, 鶴田浩一郎, 西田篤弘, 渡辺勇
三(東大宇宙研), 林 幹治(東大理)

88 上籠 実, 村上利光, 恩藤忠典(電波研)

89 岡田敏美, 岩井 章(名大空電研)

拡散型レーダーオーロラと二流体不安定波の非線
形機構(付 電子計算機によるアニメーション)
オーロラの渦巻き運動とプラズマのシア不安定
性

オーロラの動態-I(II)

Pulsating Auroraの入射電子の共役性

VLF方探による

Auroral Arc-Auroral Hiss, Diffuse

Aurora-Chorusの位置-到来方向の対応

南極ロケット S-310JA-1による波動観測

ホットプラズマ中でのRay Tracing(I)

プラズマポーズを越える電磁波のモード

LHRヒスから得たプラズマポーズ近傍でのイ
オン組成変化の定常対流電場モデルによる解釈
重水素ホイッスラーの D^+ サイクロトロン共鳴及
び, エコーの計算スペクトラ

Triggered EmissionのCut off周波数につい
て

Siple信号受信強度の df/dt 効果

VLF電波の到来方向と磁気圏プラズマ運動

石垣島におけるホイッスラー観測

Dynamic Spectrum比較法によるWhistler
Dispersionの測定

閉会の辞

第4日 5月27日(木) 13:30-16:00

第2会場

地球内部Ⅱ

- Ⅱ-77 白木正規, 柳原一夫(地磁気観)
78 力武常次(東工大理)
79 佐藤七郎(岩手大工), 加藤愛雄(東海大工)
80 本蔵義守, 吉野登志男, 行武 毅(東大震研), 瀬戸孝夫(国土地理院)
81 行武 毅, 吉野登志男, 木本栄次, 下村高史, 渡辺秀文, 畠田久司(東大震研)
82 (山崎断層電磁気総合実験班)
乗富一雄(秋大鉱), 横山 泉, 山下 濟, 田中安守(北大理), 鍋谷祐夫(弘前大理), 三品正明, 青木一郎(東北大理), 柳原一夫, 大地 洋, 森 俊雄(地磁気観), 行武 毅, 山崎良雄, 本蔵義守, 吉野登志男, 小山 茂(東大震研), 河野 長, 浜野洋三, 石戸恒雄(東大理), 瀬戸孝夫, 井内登(国土地理院), 陶山淳治, 小野吉彦, 駒井二郎, 高木慎一郎, 花岡尚之, 村上裕(地調), 加藤愛雄, 大西信人(東海大工) 早坂 孝(東北工大), 鈴木 亮(京大理) 住友則彦(京大教養), 宮腰潤一郎(鳥取大教養)

柿岡のCA変換函数の日々の変化

日本地下の電気的モデル

東北日本に於ける誘導地電流(ΔE)及び誘導電磁場の振幅比($\frac{\Delta E}{\Delta H}$)の分布と地下構造

1970年秋田県南東部地震前後の地電流変化

伊豆大島三原山周辺の電気抵抗測定

山崎断層周辺における電磁気総合観測について

- 1) 地磁気三成分連続観測
- 2) 地磁気短周期変化観測
- 3) 磁気測量
- 4) 比抵抗法による深部構造探査
- 5) 人工電流分布の調査実験
- 6) 地電流連続観測

第59回総会・講演会の会場案内

【会場】 理化学研究所

機械棟会議室 および 事務棟第2会議室

埼玉県和光市広沢2-1 TEL (0484) 62-1111

会場および交通案内図

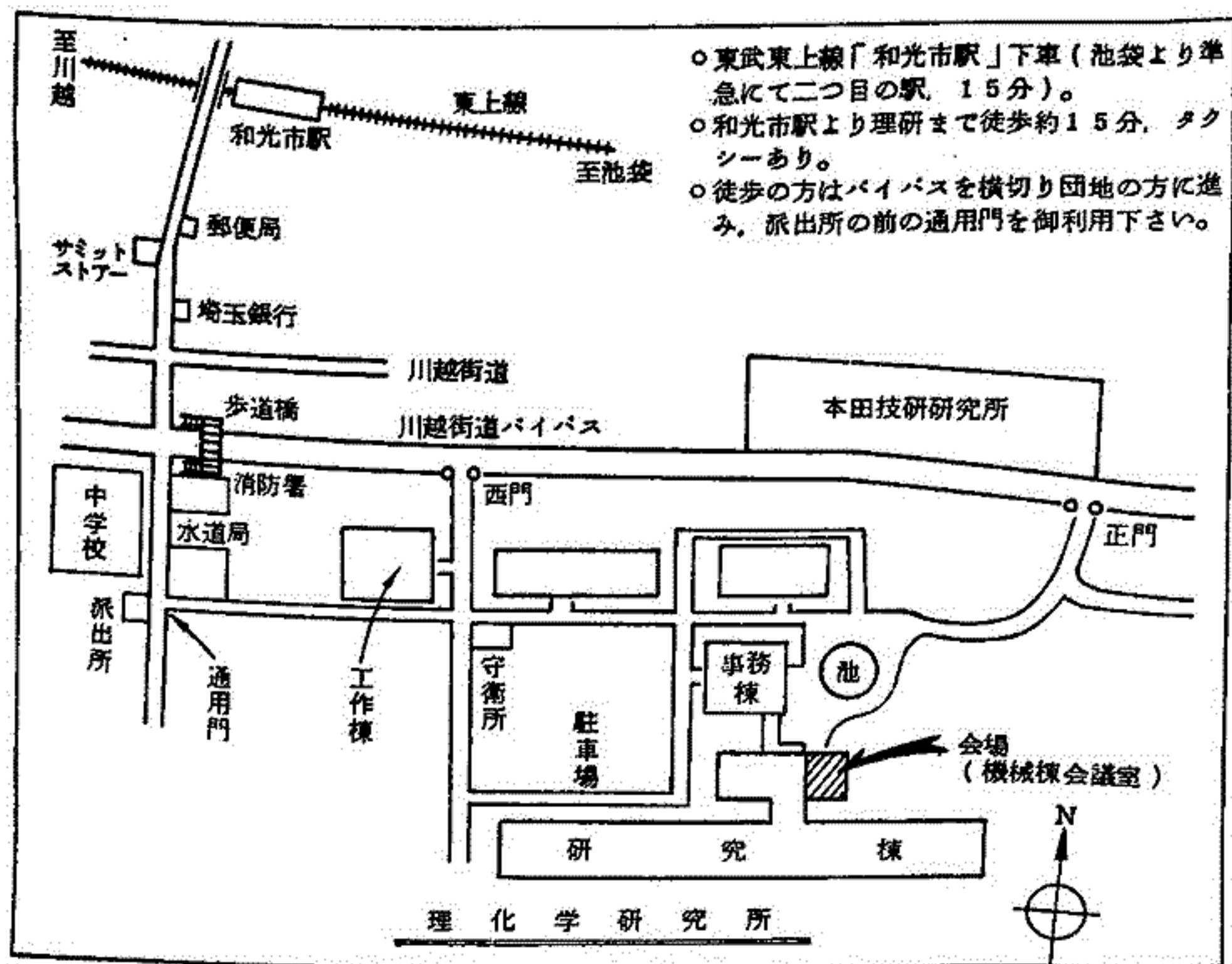

第 1 会 場

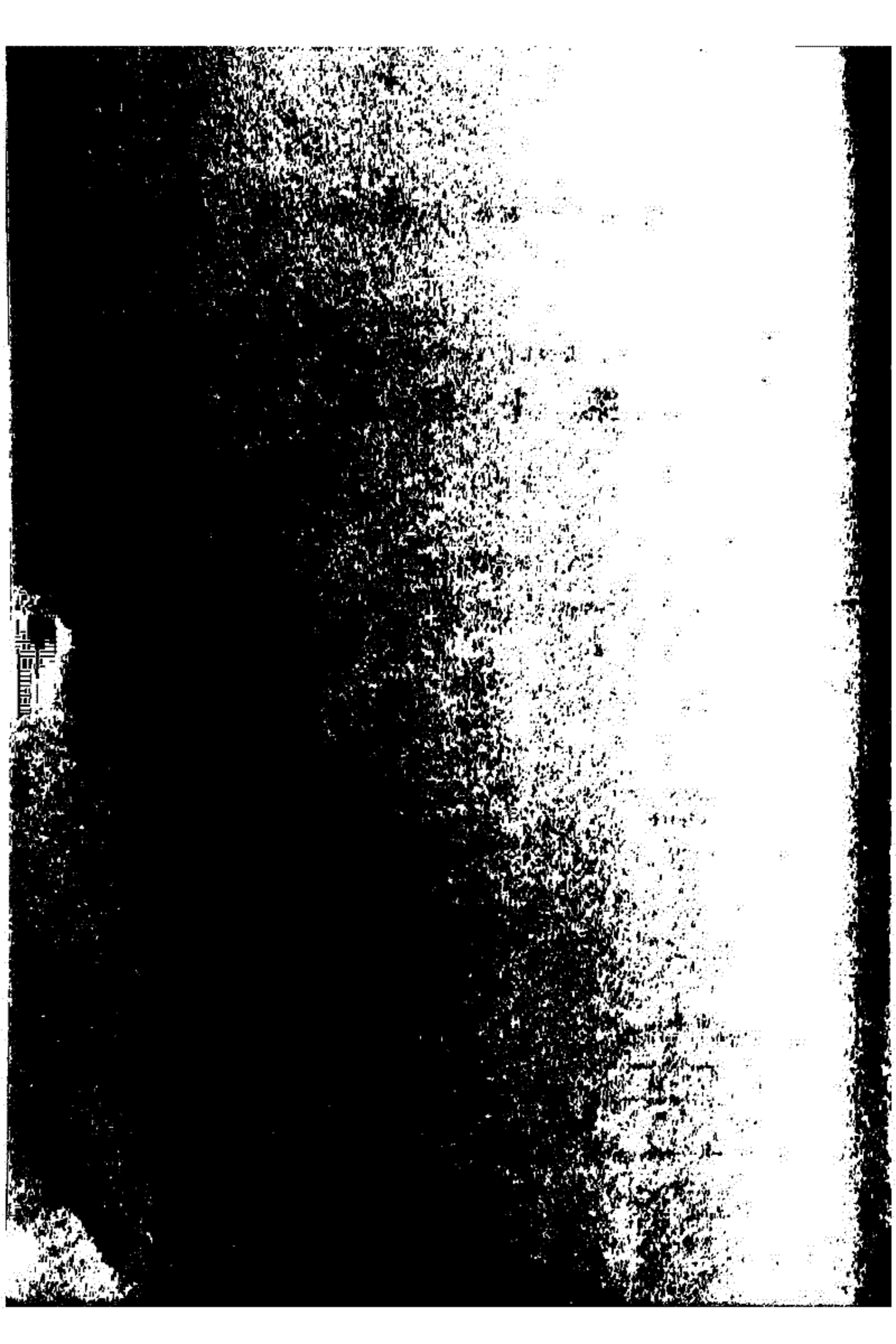

— 福岡におけるライダー観測 —

藤原玄夫・板部敏和・広野不和

九大・理

1974年10月、Fuego火山 (Guatemala; 14.5°N, 90.9°W) の大噴火によって多量の火山物質が成層圏に投入され、以後2~3ヶ月以内に、世界各地でライダーまたは薄明観測によって成層圏エアロゾルの顕著な増加が検出された。この様に成層圏にまで汎世界的な擾乱を引き起こした火山噴火は、ライダーが成層圏観測に適用されてから初めてのことである。ここでは前回に引き続いて Fuego 火山噴火以後の福岡における成層圏エアロゾルのルビィライダーによる観測とその検討結果を報告する。

福岡では噴火の1ヶ月後に、高度17~19 km にピークを持つ異常に強い散乱層を検出した。そのエアロゾル後方散乱係数 β_M のピーク値は1974-75年冬には大きく変動しながら、その最大値は火山擾乱検出以前の10倍にも達した。以後 β_M ピーク値は以前の2~3倍程度に減少し、比較的安定な形で存続していたが、1975-76年冬には再び増加の傾向を示し、変動も大きくなった。1963年 Agung 火山噴火1年後に Grams & Fiocco^{*} が行った観測結果も冬期増大の傾向を示しており、この冬期増大は、火山噴火後数年間の比較的エアロゾルの量が多い時期の一般的傾向と言えるようである。1974-75年冬の増大は汎世界的な風系との相関を示し、 β_M の増加は福岡上空における流線の低緯度側からの流入に対応しているので、この時期におけるエアロゾル量の増大は、それが流入された低緯度地方からの輸送機構の変化に起因するものであろう。1975-76年冬に関しては、高層天気図との対応を調査中であるが、この時期の再増加は注目すべき事象である。Gudiksen et al.^{**} の2次元モデル計算によれば、赤道地方高度18 km に注入された保存量は、子午面循環、渦拡散の季節的变化を考慮に入れても各緯度で減少の一途をたどり、再増加することはない。この計算結果は W 185 の下部成層圏注入後の観測結果と中低緯度については合致している。従ってこの様な事実はエアロゾル粒子の *in situ* formation (火山性気体からの核生成、凝集、凝縮) の重要性を示唆していると考えられる。この様な時間的変動の要因に関しては各種気象要素等の比較調査結果と併せて報告する。

β_M の増大は、エアロゾル粒子の光学的特性(形状、屈折率等)や粒径分布が変化しないと仮定すれば、個数密度の増大を表わす。この仮定の妥当性をライダー観測のみによって確認することは、困難であるが偏光度測定、多波長観測等によって、光学特性、粒径分布による情報もある程度まで得ることが出来る。昨年10月に行った偏光度測定結果によると、成層圏エアロゾルの偏光度は非常に小さく、殆んど球形均質粒子(液滴)とみられることができる。しかし21 km 以上では、大気分子による偏光度の数倍の値を得ており、これについて、追々調査を行っての検討結果を併せて報告する。

文献

- * G. Grams & G. Fiocco, J. Geophys. Res. 72 3525 (1967)
 ** P. H. Gudiksen, A. W. Fairhall & R. J. Read,
 J. Geophys. Res. 73 4461 (1968)

— 減衰係数と後方散乱係数の比較 —

板部敏和 藤原玄天

九大 理

成層圏エアロゾル層 (Junge layer) は、'74年10月の Fuego 火山 (Guatemala) の噴火後、その影響により、異常な増加を示し、九大理、世界各地のレーザレーザ観測網で、観測が続けられ、その時間変化が追尾されている。レーザエアロゾルは、特に光散乱で、重要な sub-micron 領域の粒子に関して、正確な知識を得るには、エアロゾルの種々の parameter を決定する必要がある。例えば、粒子の粒径分布、成分及び成分比、粒子の相及び形状等である。レーザレーザで測定される量は、(1)式で示される様に、最小粒径 r_L から、最大粒径 r_U まで、粒径で積分した単位体積当りの aerosol 後方散乱断面積 (non-Rayleigh back scattering coeff.) $\beta(r, \lambda)$ が測定される。

$$\beta(r, \lambda) = 4\pi \int_{r_L}^{r_U} \left(\frac{d\sigma}{d\Omega} \right)_{\theta=\pi} n(r, h) dr \quad (1)$$

ここで $d\sigma/d\Omega$: 波長 λ の光で、粒径 r , 屈折率 m の aerosol 1個当り、単位体積当りの後方散乱断面積、

$n(r, h)$: 高度 h での粒径分布関数

である。 $\beta(r, \lambda)$ は、測定量であるが、 $\beta(r, \lambda)$ を満足させる様に、 $d\sigma/d\Omega(m, \lambda, r)$, $n(r, h)$, r_L , r_U は種々の組み合わせで取るべきが可能であり、特に光散乱では、 m , $n(r, h)$ が重要な parameter で (1)式からだけでは決定できない。そこで parameter を消去してゆく為には、多波長レーザレーザ、または bi-static laser radar で散乱角を変化させて測定する等の必要が生ずる。今回は、小川等⁽¹⁾によって、Solar Ocultation method による減衰係数 (extinction coeff.) の観測がなされているので、これと比較する。特に粒径分布について議論する。小川等によって測定された aerosol 減衰係数 β_{ext} は (1)式と同様に次の式で示される。

$$\beta_{ext}(h, \lambda_2) = \int_{r_L}^{r_U} (\sigma_0 + \sigma_{ab}) n(r, h) dr \quad (2)$$

ここで、 σ_0 , σ_{ab} はそれぞれ波長 λ_2 で、粒径 r , 屈折率 m の aerosol 1個当りの全断面積、吸収断面積である。 σ_0 , σ_{ab} , $(d\sigma/d\Omega)_{\theta=\pi}$ 等は、 m を仮定して均質球形の aerosol と考える場合、Mie の理論より計算できる。屈折率 m は、成分及び成分比に依存する量で、ここでは重量濃度 75% の硫酸水溶液と考えて $m=1.41$ を使う。(1)及び(2)の残りの parameter は $n(r, h)$ であり $\beta(r, \lambda_1)$, $\beta(r, \lambda_2)$ を満足する $n(r, h)$ について、Fuego 噴火前と後で議論する。 β , β_{ext} から $n(r, h)$ を決定する場合、 $n(r, h)$ は、 β , β_{ext} の測定精度に強く依存する。測定精度に与える適用限界について考察し、これらの考察の追討の意味を、2波長 (0.69 μ , 0.59 μ) レーザレーザを準備中であり、併せて報告することを予定している。

参考文献

- 1) Ogawa T. et al. Measurements of Stratospheric Aerosols by the Solar Ocultation Method ; to be published Nature

Y. Iwasaka, A. Mita and K. Isono (Nagoya University, Water Research Institute)

Many atmospheric lidar experiments have previously reported single wavelength results. We will present here the backscattered light of stratospheric aerosol measured by two-colour lidar.

Most previous lidar observation of stratospheric aerosols were based on an analysis of the back scattered single wave lidar only, and, as such, were quite limited in information content. Therefore, little progress has been made from such studies toward inferring aerosol size distributions. We constructed the two-colour lidar at Nagoya University for the purpose of studying the size and density distribution of atmospheric aerosols. The analytical method to determine the size distribution using the two-colour lidar was previously discussed (Isono and Iwasaka, 1974). The characteristics of our lidar are listed in table 1.

Table 1

<u>Transmitter</u>	Laser wavelength	0.694 m (Ruby) 1.06 m (YAG)
	Out put energy	1.5J/pulse (Ruby) 0.25J/pulse (YAG)
	Pulse duration	20nsec (Ruby, YAG)
	Maximum pulse repetition rate	0.2/sec
	Telescope	40 mm /
	Beam divergence	1 mrad
<u>Receiver</u>	Telescope	40 cm / (Newton)
	Field of view	1 mrad
	Filter bandwidth	10A (Ruby) 50A (YAG)
	Photomultiplier	R649 (Ruby) R314 (YAG)
<u>Display</u>	A scope	
	Range gated threshold discriminator and digital counter	(10 channel)

エアロソルの平衡粒径分布
—凝集の卓越する領域—

内野 修

九大工

成層中で nucleation によって生成されたエアロソルが、凝集・拡散場に置かれたときの時間的振舞は次式で表わされる。

$$\frac{\partial n_i}{\partial t} = I(r_i) + \frac{1}{2} \sum_{j+k=i} K(j,k) n_j n_k - n_i \sum_{j=1}^{\infty} K(i,j) n_j - \text{div}(n_i v_i) \quad (1)$$

ここで

n_i = 半径 $r_i \sim r_i + \Delta r_i$ 中のエアロソル粒子密度

$I(r_i)$ = 生成項

$K(i,j)$ = 半径 r_i と r_j の粒子間の凝集定数

$\text{div}(n_i v_i)$ = 重力や eddy による拡散項

今拡散項が重視できるから... 小さくて、凝集が卓越する領域の平衡粒径分布を調べる。(1)式である粒径より大きき粒子が少なくて考慮しなくていい... という近似のもとでは、

$$n_i = \frac{I(r_i) + \frac{1}{2} \sum_{j+k=i} K(j,k) n_j n_k}{\sum_{j=1}^{\infty} K(i,j) n_j} \quad (2)$$

となる。②式で $K(j,k) = \text{const}$ のときにはすでに解がわかっていて $n(r) \propto r^{-2.5}$ なるいわゆる power law 分布を示す。しかし実際には $K(i,j)$ は粒径の函数であって下部成層圏 20 km においては gas kinetics で表現できる領域

$$K_G = \pi (r_i + r_j)^2 (v_{ai}^2 + v_{aj}^2)^{1/2} \quad (3)$$

$$v_{ai} = \left(\frac{8kT}{\pi m(r_i)} \right)^{1/2}, \quad m(r_i) = \frac{4}{3} \rho r_i^3$$

と、拡散で表現できる領域

$$K_D = 4\pi (r_i + r_j) (D_i + D_j) \quad (4)$$

$$D_i = \frac{3}{8 r_i^2 n_A} \left(\frac{kT}{2\pi m_A} \right)^{1/2} \quad A: \text{air}$$

と、その混合領域³⁾

$$1/K_M = 1/K_G + 1/K_D \quad (5)$$

とに別れる

③, ④, ⑤) のそれぞれの場合について ②式を iteration method で解く。その結果と、始めにエアロソルに流体力学における次元解析を適用して Friedlander¹⁾ の結果とを比較検討する。

参考文献

1) Friedlander^{SK}: J. Meteor., 18, 753-759 (1961)

2) Quon, J. E., and Mockros, L. F.: Intern. J. Air Wat. Poll. 9, 299-290 (1965).

3) Walter, H.: Aerosol Sci., 4, 1-15, (1973)

一方、拡散項として重力による落下が重要となる粒径の大きい領域では Atkin 粒子との凝集が主である... とを考慮して平衡分布函数を求めてみる。⁴⁾

4) Uchida, O and M. Hirano: J. Geomag. Geoelectr., 27, 201-215, (1975)

広野永和, 長沢親生, 藤原玄夫, 板部敏和
九大・理

成層圏エアロゾルとオゾンとの相関については, まだ確定的な法則が見出されてはいない。Grams and Fiocco (1967)⁽¹⁾は, Massachusettsで1964年から約1ヶ年, レーザレーダーによって成層圏エアロゾル濃度の高度分布を観測し, ちょうどその間に行われたオゾンの観測値と比較して, 14~22 kmの高さ領域では, -0.5程の負の相関があり, 全オゾン量と下部成層圏エアロゾルの間の相関係数は負で, 16 km付近では, -0.7に達することを示している。Rosen (1968)⁽²⁾は, 1965, 1966年に, バルーンについた測定器で, オゾンとエアロゾル(半径 $r > 0.1 \mu m$)の同時観測を行ない, 圏界面と赤道圏界面との高さの間では, 両者の間に著しい正の相関があることを示している。

Cadle et al. (1975)⁽³⁾によればエアロゾル粒子が, H_2SO_4 , H_2O 以外に不純物を含むときには, オゾン消滅に導く触媒としてふるまう可能性をもち, その反応速度は O_3 の濃度を $[O_3]$ とすれば, 次の式が示唆されている。

$$-\frac{d[O_3]}{dt} = \frac{1}{4} \left(\frac{8RT}{\pi M} \right)^{\frac{1}{2}} \frac{3C_m}{\rho_T} \gamma [O_3]$$

ここに, R はガス定数, M は O_3 の分子量, C_m はエアロゾル濃度, ρ はその比重, r は平均半径, $\gamma \sim 10^{-4}$ であり, C_m が一定のときは, エアロゾルの平均半径が小さい程, 触媒として有効となる。

Podzimekは, 最近開発された Stratospheric Aerosol Nuclei Detection System (SANDS) とオゾン測定器を航空機に搭載して Aitken 粒 (AN, $r < 0.1 \mu m$) とオゾンの同時測定を行い, 中緯度圏界面以上では, ANとオゾンに著しい負の相関を, 以下では正の相関を見出している。

前回は, 藤原 et al. によりエアロゾルとオゾン量の負の相関が報告されているが, 今回は, さらに, AN濃度変化を, 長期間にわたるホイオン濃度の増減によって推定し, これとオゾン量との相関を議論することにする。Fuego 爆発後のエアロゾルによる影響についても, 述べる予定である。

参考文献

- | | | |
|----------------------|--------------|--------|
| (1) Grams and Fiocco | JGR 72, 3523 | (1967) |
| (2) Rosen | JGR 73, 479 | (1968) |
| (3) Cadle et al. | JGR 80, 338 | (1975) |

偏西風帯における大気オゾン観測

— ドロップゾンデ法 —

その2

等松隆夫 岩上直幹
(東大理) (東大理)

協力・気象庁高層課

前回の学会で観測結果のおさしを述べたが、その後詳しい解析を行なったので報告する。

1975年10月9日三陸大気球観測所から放球した大気球 B5-66 によって 成層圏、対流圏内のオゾン垂直分布を観測した。 今回の実験では観測球に積んだゾンデによる観測だけでなく レベルフライト中の観測球から投下した手ゾンデ2個によっても観測を行なった。 また気象庁高層課の協力により 同日に同型のゾンデを用いて 札幌、館野、鹿児島島の3点において オゾン垂直分布の観測を依頼して比較研究を行なうことができた。 測定器はRSII-KC68型オゾンゾンデを改良したもので、ヨウ化カリウム溶液とオゾンとの反応を利用してオゾン密度を得るものである。

下図は当日9時の気象庁の観測データから求めた 東経140°線上における渦位 (Potential Vorticity) の垂直分布及び各地におけるオゾン垂直分布で、図中16~18 km付近の点線は気温減率から求めた対流圏界面、7 km付近の点線は気温の逆転面である。 またこのときの偏西風の中心は秋田の上空10 km付近を通過していた。 渦位は断熱的に不変な量で、しばしば“対流圏的大気”と“成層圏的大気”の区別に用いられる。 この図は高緯度側から成層圏大気が偏西風の下面に沿って流れ込んでくることを示しており、このことは 札幌の10 km付近、B5-66 の7 km付近にみられるオゾン密度の小極大や、館野と鹿児島島のオゾン分布の非常によく一致、札幌の観測値が他のものと異なる様相を呈していることなどと符合している。 以上のことから 偏西風帯の対流圏におけるオゾンの密度分布は (おそらく高緯度側の対流圏界面と低緯度側の対流圏界面の破れ目を通して) 高緯度側から偏西風帯への成層圏大気の流れと関係する現象で理解できるものと思われる。

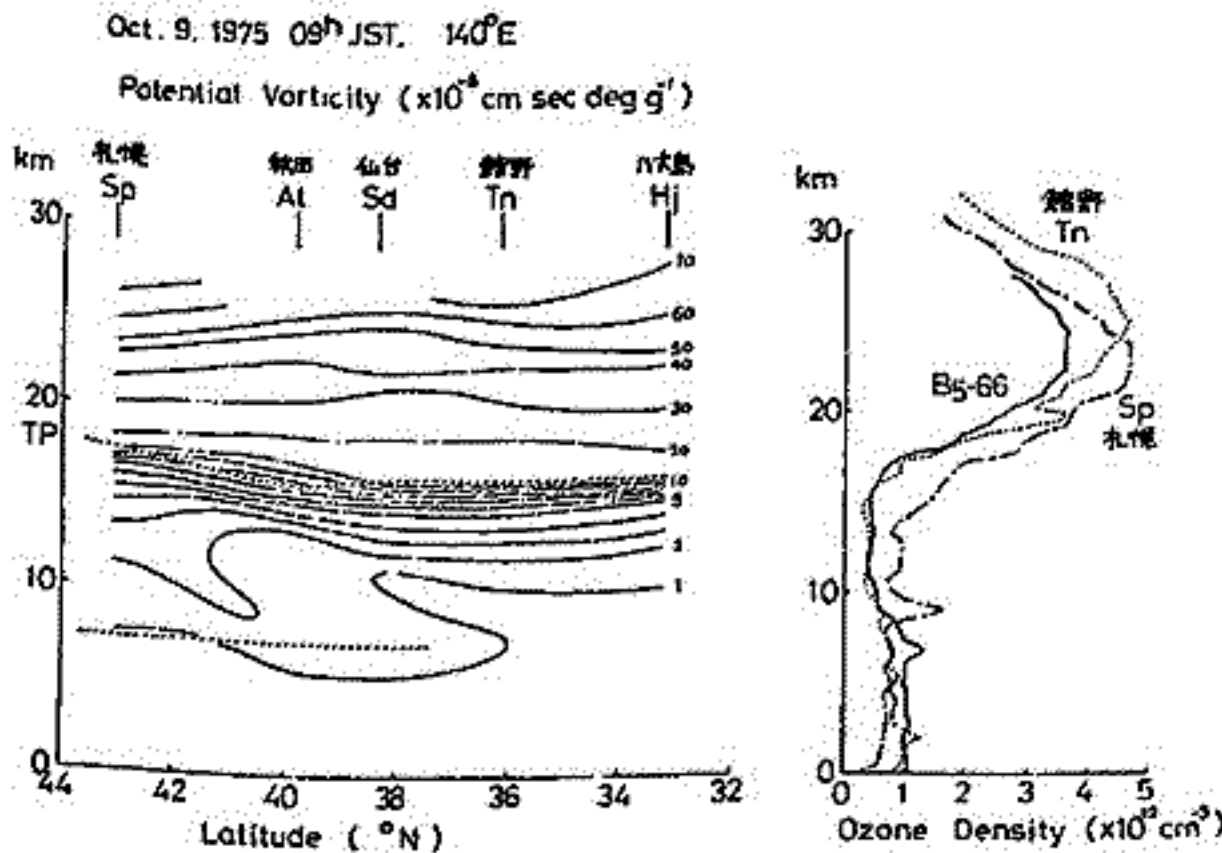

渦位 P

$$P = -Q_z \frac{\partial \theta}{\partial p}$$

Q_z ; 絶対温度の z 成分

p ; 気圧

θ ; 温位

$$\theta = T \left(\frac{1000}{p} \right)^{\frac{\gamma-1}{\gamma}}$$

mb

* 等渦位線の間隔が途中でかわっているのに注意

小川 利紘 (東大理)

観測データ

1970-75にわたる紫外吸光法によるロケット観測。於内之浦(31°N)。

Height (KM)	$n(O_3), cm^{-3}$ ()内はサンプリング数	
	January - February	August - September
50	$6.6 \pm 1.0 \times 10^{10}$ (5)	$3.2 \pm 1.0 \times 10^{10}$ (2)
60	$8.7 \pm 2.0 \times 10^9$ (3)	$4.4 \pm 1.0 \times 10^9$ (2)

50-60 kmにおけるオゾン密度は、1,2月の方が8,9月にくらべ約factor 2大きい。

光化学理論

- 50-60 kmの高度域では、 O_3 はO-Hの光化学反応で支配される。しかも力学的輸送効果($\tau = 10^7$ sec)に比して、 O_x, HO_x の化学反応は $\tau = 10^4, 10^3$ sec(各々に対して)の時間数であるから、光化学平衡理論が適用できる。
- オゾン密度を決めるファクターとしては、大気密度(全密度および O_2 密度)、温度、水蒸気混合比、太陽入射角がある。
- 大気密度、温度(反応速度に影響する)の変動が次の表に与えられる程度であれば、オゾン密度を約20%変化させるだけである。

Height (KM)	Temperature (°K)		Density ($10^{15} cm^{-3}$)	
	Jan.-Feb.	Aug.-Sep.	Jan.-Feb.	Aug.-Sep.
50	272	270	20.6	23.1
60	247	250	6.28	6.99

(Groves, 1971)

- 31°Nにおける夏と冬では、酸素分子の解離率は、高度50-60 kmにおいて20-30%変わりうる。これはオゾン密度に対して20%程度の変動しか起さないし、観測値の変化のセンスと逆の変動となるので、太陽入射角の夏冬の変動では、オゾンの季節変化を説明できない。
- 水蒸気の混合比が約5 ppmV(50-60 kmの高度で)であれば、上のオゾン密度の測定値はよく説明できる。factor 2のオゾン密度の変動を起すには、水蒸気の混合比がfactor 1.5程度変動すればよい(夏に水蒸気が多い)。

示唆

緯度30°N, 高度50-60 kmにおいては、5 ppmV程度の水蒸気が存在し、factor 1.5程度の幅で変動する(冬に極小, 夏に極大)。

等松隆夫 岩上直幹 協力・気象庁高層課
 (東大理) (東大理)

前回の学会で観測結果のおさしを述べたが、その後詳しい解析を行なったので報告する。

1975年10月9日三陸大気球観測所から放球した大気球Bs-66によって成層圏、対流圏内のオゾン垂直分布を観測した。今回の実験では親気球に積んだゾンデによる観測だけでなく、レベルフライト中の親気球から投下した子ゾンデ2個によっても観測を行なった。また気象庁高層課の協力により同日に同型のゾンデを用いて札幌、館野、鹿児島島の3点においてオゾン垂直分布の観測を依頼して比較研究を行なうことができた。測定器はRSII-KC68型オゾンゾンデを改良したもので、ヨウ化カリウム溶液とオゾンとの反応を利用してオゾン密度を得るものである。

下図は当日9時の気象庁の観測データから求めた東経140°線上における渦位 (Potential Vorticity) の垂直分布及び各地におけるオゾン垂直分布で、図中16~18 km付近の点線は気温減率から決めた対流圏界面、7 km付近の点線は気湿の逆転面である。またこのときの偏西風の中心は秋田の上空10 km付近を通過していた。渦位は断熱的に不変な量でしばしば“対流圏的大気”と“成層圏的大気”の区別に用いられる。この図は高緯度側から成層圏大気が偏西風の下面に沿って流れ込んできていることを示しており、このことは札幌の10 km付近、Bs-66の7 km付近にみられるオゾン密度の小極大や、館野と鹿児島島のオゾン分布の非常により一致、札幌の観測値が他のものと異なる様相を呈していることなどとも符合している。以上のことから偏西風帯の対流圏におけるオゾンの密度分布は(おおよそ高緯度側の対流圏界面と低緯度側の対流圏界面の破れ目を通ってくる)高緯度側から偏西風帯への成層圏大気の流れという現象で理解できるものと思われる。

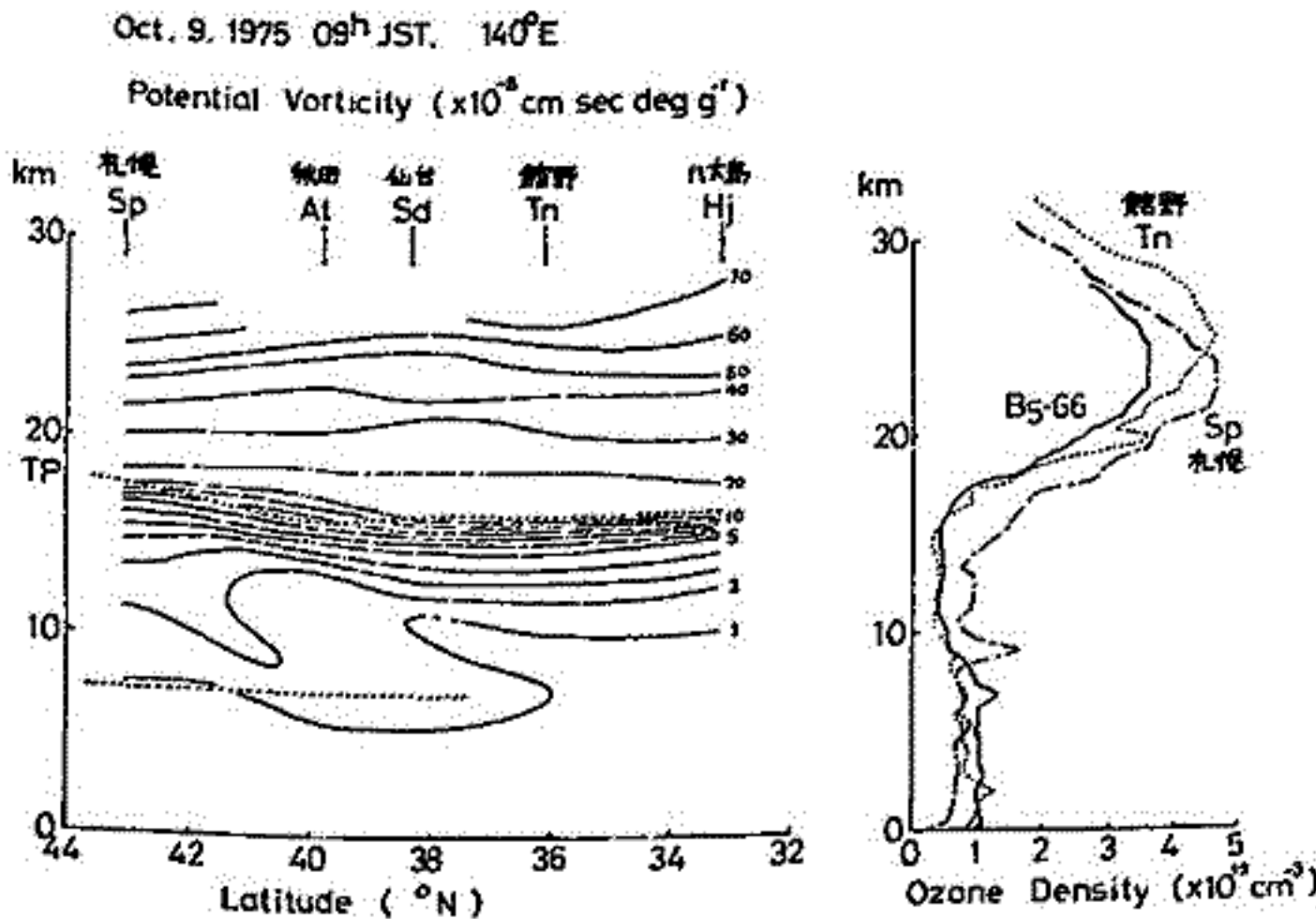

渦位 P

$$P = -Q_z \frac{\partial \theta}{\partial p}$$

Q_z ; 絶対湿度のz成分
 p ; 気圧
 θ ; 温位

$$\theta = T \left(\frac{1000}{p} \right)^{\frac{\gamma-1}{\gamma}}$$

mb

* 等渦位線の間隔が途中でかわっているのに注意

小川 利紘 (東大理)

観測データ 1970-75にわたる紫外吸光法によるロケット観測。於内之浦(31°N)。

Height (km)	$n(O_3), \text{cm}^{-3}$ ()内はサンプリング数	
	January - February	August - September
50	$6.6 \pm 1.0 \times 10^{10}$ (5)	$3.2 \pm 1.0 \times 10^{10}$ (2)
60	$8.7 \pm 2.0 \times 10^9$ (3)	$4.4 \pm 1.0 \times 10^9$ (2)

50-60 kmにおけるオゾン密度は、1,2月の方が8,9月にくらべ約factor 2大きい。

光化学理論

- 50-60 kmの高高度域では、 O_3 はO-Hの光化学反応で支配される。しかも力学的輸送効果($\tau = 10^7 \text{ sec}$)に比して、 O_x, HO_x の化学反応は $\tau = 10^4, 10^3 \text{ sec}$ (各々に対して)の時定数であるから、光化学平衡理論が適用できる。
- オゾン密度を決めるファクターとしては、大気密度(全密度および O_2 密度)、温度、水蒸気混合比、太陽入射角がある。
- 大気密度、温度(反応速度に影響する)の変動が次の表に与えられる程度であれば、オゾン密度を約20%変化させるだけである。

Height (km)	Temperature (°K)		Density (10^{15} cm^{-3})	
	Jan.-Feb.	Aug.-Sep.	Jan.-Feb.	Aug.-Sep.
50	272	270	20.6	23.1
60	247	250	6.28	6.99

(Groves, 1971)

- 31°Nにおける夏と冬では、酸素分子の解離率は、高度50-60 kmにおいて20-30%変わりうる。これはオゾン密度に対して20%程度の変動しか起さないし、観測値の変化のセンスと逆の変動となるので、太陽入射角の夏冬の変動では、オゾンの季節変化を説明できない。
- 水蒸気の混合比が約5 ppmV(50-60 kmの高高度域)であれば、上のオゾン密度の測定値はよく説明できる。factor 2のオゾン密度の変動を起すには、水蒸気の混合比がfactor 1.5程度変動すればよい(夏に水蒸気が多い)。

示唆 緯度30°N, 高度50-60 kmにおいては、5 ppmV程度の水蒸気が存在し、factor 1.5程度の幅で変動する(冬に極小, 夏に極大)。

鈴木勝久、小川利弘、尊松隆夫
東京大学理学部地物研

科学衛星「TAIYO」に搭載された中間紫外線散乱光の強度測定装置は、緯度にして 31° ～ -31° の範囲に渡って散乱光強度の観測を行った。この装置の詳細については、Tomatsu et al. (J.G.G. 1975)で述べられている。観測した中心波長は 2550\AA と 2900\AA でバンド中は約 120\AA である。 2550\AA はオゾンの吸収のピークの波長域に当たっている。この波長域で散乱に最も寄与する大気の高さは 2550\AA で $\sim 55\text{km}$ 、 2900\AA で $\sim 40\text{km}$ である。従ってこの散乱光の強度を測定することによりその高さまでのオゾン密度を求められる。

1回の観測で測定できる範囲は、衛星の姿勢にもよるが、ほぼ 25° までである。今回は球対称なオゾンモデルで、plane parallelとして計算した散乱強度と観測値を比較した。解析の結果、地球中心方向の散乱光の強度は太陽天頂角が $\sim 70^{\circ}$ の範囲で計算とよくあうことが分かった。

図に天頂角をパラメータとする強度の緯度変化を図示した。これによれば赤道付近で、小さな極小が存在し緯度が増に従って散乱強度が強くなっているようである。さらに個々の観測条件に対応する強度を同じく plane parallel モデルで計算し、オゾン分布の緯度構造の解析を行った。

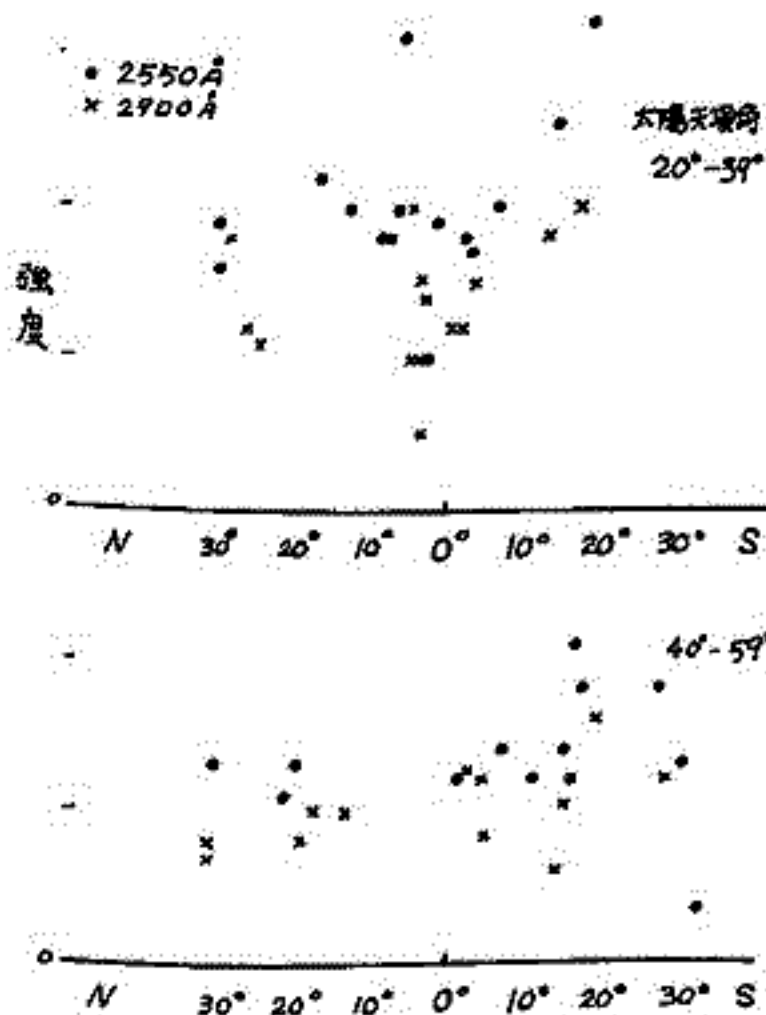

紫外域アルベード観測

金田景祐 (東京理)

オ5号科学衛星 EXOS-A 搭載用真空紫外域オーロラ撮像装置 (ATV) の予備実験として K-10-12 号機搭載 (1976年1月18日 14時20分 (JST) 発射) の AUV による紫外域アルベード観測を行なった結果に就いて報告する。

ATV による EXOS-A の観測に於いては、北半球上のオーロラの全貌と同時に撮像を行う為には必然的に昼側の領域も視野に入る事になる。この際アルベードなどの程度観測の障害になるかを測定する目的で K-10-12 AUV による観測が行われた。AUV はロケット基軸から 135° の方向に向けて取付された真空紫外光及び中間紫外光用の二連のフォトメーター及び附属回路から成り、ロケットのスピンを利用してアルベードの空間分布の観測を行なった。以下に AUV の構成及び主要規格を記す。箇 VUV Photomultiplier の面版、光電面は衛星搭載用のものと同様のものとした。

AUV はフォトメーターの汚染防止の為、発射 120 秒後 (高度 146 Km) に気密性のシャッターを

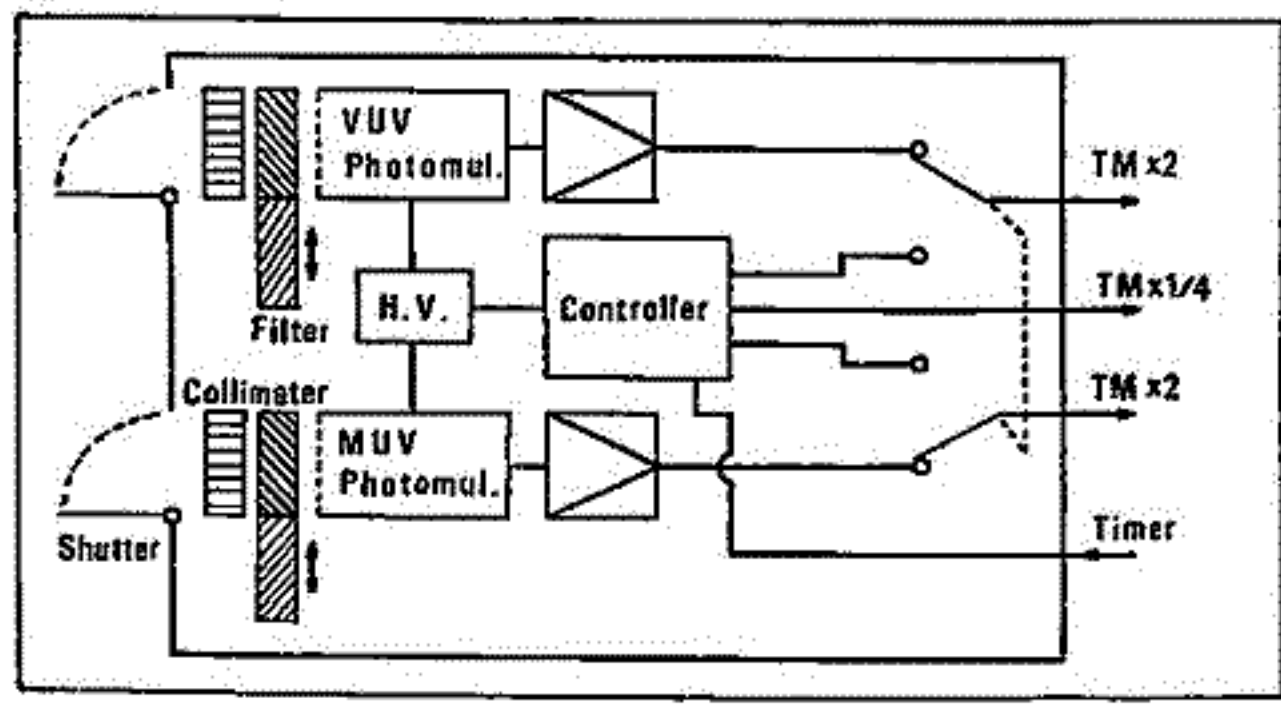

- VUV-フォトメーター
- Photomul. (面版: MgF_2
光電管: KBr)
 - Filter (1. SiO_2
2. Al)
- MUV-フォトメーター
- Photomul. (面版: SiO_2
光電管: $Rb-Tl$)
 - Filter: 金属薄板干渉フィルター
透過中心波長 (1. 2500 \AA
2. 2900 \AA)

開き観測に入り、ナトリウム・セシウム蛍光の為に 362 秒から 375 秒の間には観測を中断し、その後観測を再開し、最後迄正常に動作し紫外域アルベードのデータを取得した。猶、ナトリウム・セシウム蛍光の為に相乗りの MIC 切離しの際、ロケット頭脚部の姿勢が変り、予定外の空間分布を観測する事が出た。

AUV に於いて使用した VUV-Photomul は、ATV の技術的雛形として 1977 年 2 月打上り予定のオ3号試験衛星 MS-T3 搭載用真空紫外多点測光装置 (UVP) に於いて使用されるものと同様の規格のものである。従って、今回の AUV による観測の成功は、UVP に依る観測に付いては、より直接的な保証を与へたと考へる事が出来る。

Height Profiles of OH Meinel and O₂ Atmospheric
Band Emissions in the Airglow

T.Watanabe(Tokyo Kyoiku Univ.)

T.Ogawa(Univ. Of Tokyo)

M.Nakamura(Tokyo Kyoiku Univ.)

The height profiles of OH Meinel and O₂ Atmospheric band airglow have been measured with rocket-borne near infrared photometers at Uchinoura(31°N), Japan. The observations were carried out in September 1969, August 1971 and January 1975.

It was found that the height of maximal emission rate is considerably stable at 91 km for OH Meinel and 94 km for O₂ Atmospheric band, although their half-emission thickness has changed considerably from one observation to another.

K. Fukuyama

福山 薫 (京大・理)

An attempt was made to examine the relationship of the diurnal variations of the 5577 Å, Na and OH-band airglow emissions with the upper atmospheric dynamics. A structure function analysis was made to find predominant periods of the variations of the emission intensities, using hourly data of the emission rates obtained from the ground-based observations at low and middle latitude stations in the northern hemisphere.

The results have revealed the presence of a prevailing semidiurnal variation in the 5577 Å emission at middle latitudes. Amplitude (Fig. 1) and phase (Fig. 2) of this semidiurnal oscillation were computed from the monthly mean diurnal variations by the method of least square. Characteristics of the seasonal variations in both amplitude and phase are extremely in good agreement with those of the solar semidiurnal tidal wind in the meteor region. This suggests that the solar semidiurnal tide may be the main cause for the diurnal variation of the 5577 Å emission at middle latitudes.

The diurnal variations of the Na and OH-band emissions as well as that of the 5577 Å emission are discussed in relation to the dynamical characteristics of the solar tidal waves around the base of the thermosphere.

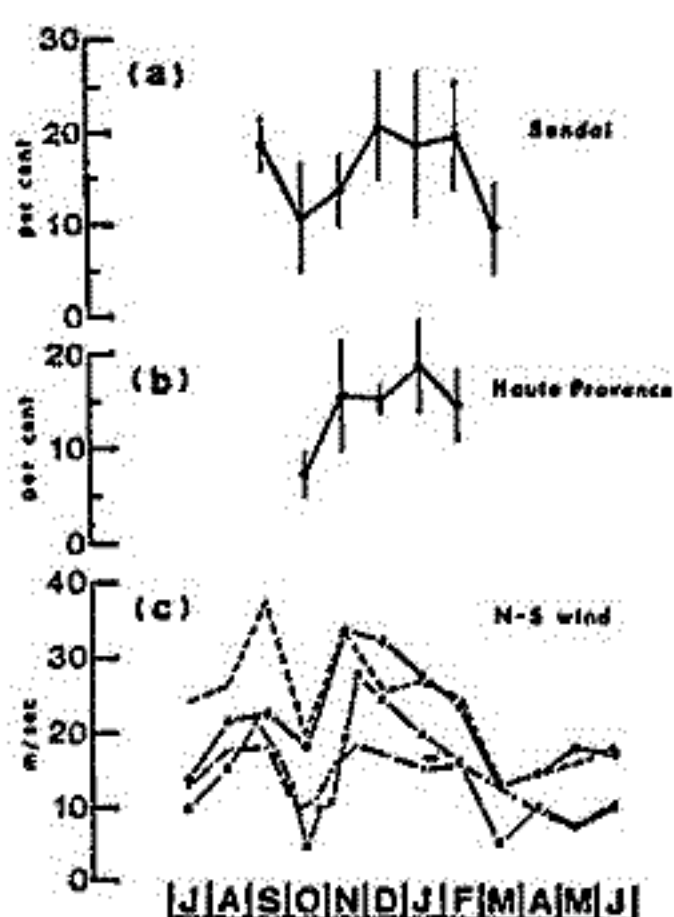

Fig. 1

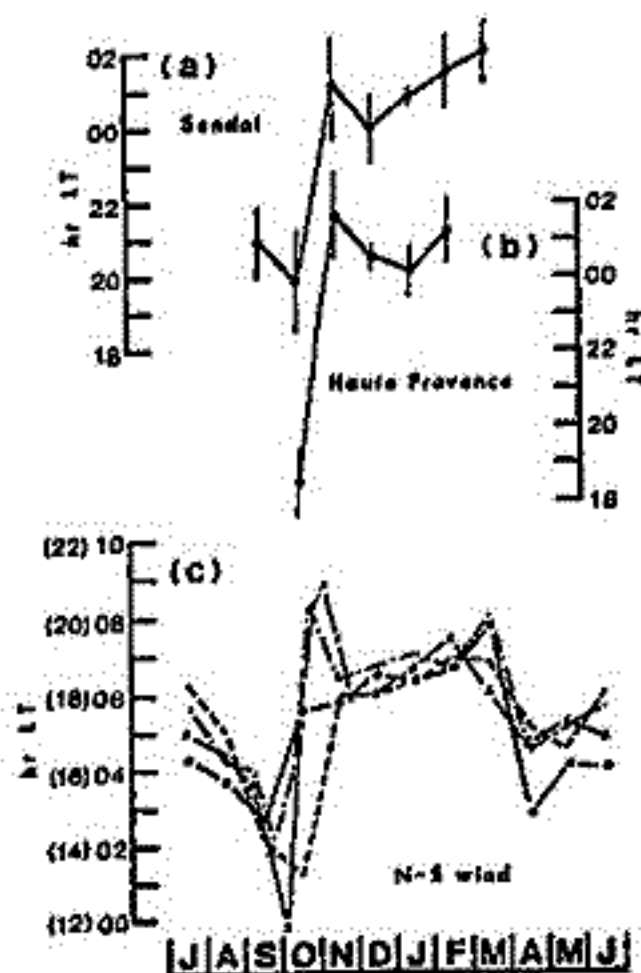

Fig. 2

I-12 昼間時地球コロナ水素バルマー・アルファ線発光(1)

斎藤文一, 進藤典夫
新潟大. 理

昼間時地球コロナにおいて, 水素バルマー・アルファ線発光の機構として, 太陽ライマン・ベータ光束のコロナ内多重散乱による輻射輸送過程を考える。これより

$$強度 I は, \quad 4\pi I(\tau/\mu) = (1-B) \int_0^\tau d\tau' T(|\tau'_\alpha - \tau_\alpha|/\mu) S(\tau'),$$

でここに τ はライマン・ベータに対する光学的厚み, B は Branching Ratio, $T(|\tau'_\alpha - \tau_\alpha|/\mu)$ はバルマー・アルファに対する透過率, $S(\tau')$ は Source Function, $\mu = \cos \theta$ (θ : 観測方向の角度) である。

水素バルマー・アルファ線は, この波長域では地球大気的光学的厚みが薄いことから, 地上でも観測可能であるわけであるが, 更に Fraunhofer 線の故であること, また太陽の高度がかなり下がった時刻を選び, 0.05 \AA 程度の分解能の分光器を用いれば昼間時も検出が期待出来る。

さらに次の地球物理学的な三要素を考慮する必要がある。

a) ライマン・ベータ光による共鳴管光の偏光度特性。これについては plane parallel 大気モデルを仮定し, 無偏光自然光入射, 一回散乱モデルで偏光度の空間分布を見れば,

$$P(\theta) = \frac{\gamma \sin^2 \theta}{\frac{2}{3} - \gamma(\frac{1}{3} + \sin^2 \theta)},$$

ここに γ は超微細構造を考慮した遷移確率によって決定される定数で, 今の場合 ${}^2P_{3/2} - {}^2S_{1/2}$ とし $\gamma = 0.214$ である。

b) Van Rhijn 効果,

c) 地球大気または地表アルベドによるうめこみ効果,

以上の要素を, 考慮しつつ昼間時地球コロナ水素バルマー・アルファ線の検出を目指して居るので, その第一報である。

As光電面を使用した大気光観測機

三沢清敏 竹内郁夫
防衛大・物理 託同高専・数学

ホトマルRCA-C31034A-04を使用して、フィルタ-傾斜型大気光観測機を作った。この観測機の特徴はホトマルとしてC31034Aを使用し光学系には非球面レンズを使用したことにある。すなわち、C31034Aの光電面の分光感度特性は2500Å~8800Åの範囲で殆どフラットであり、この範囲の光の強度測定には理想的なものである。一方C31034Aの受光面は10×4mmと小さいので、これをうまく使いこらすにはかなりの工夫をこらした光学系を使用しなければならぬ。我々はレンズによる光の減光を極小にするために、光学系は3枚の非球面レンズで構成した(図・参照)。非球面レンズは我々が設計し、ある会社で研磨した。

この観測機の製作目的は、酸素緑線・赤線の観測はもとより、主に7000Å~9000ÅにあるOH-bandとO₂-bandとの強度変化を観測することである。7000Å~9000ÅにあるOH-bandは強度が大きいので各lineが正確に観測されやすい。又O₂-band(8645Å)は定期的に観測された例はない。それで、この観測機で得られた結果は意味のあるものであると思う。

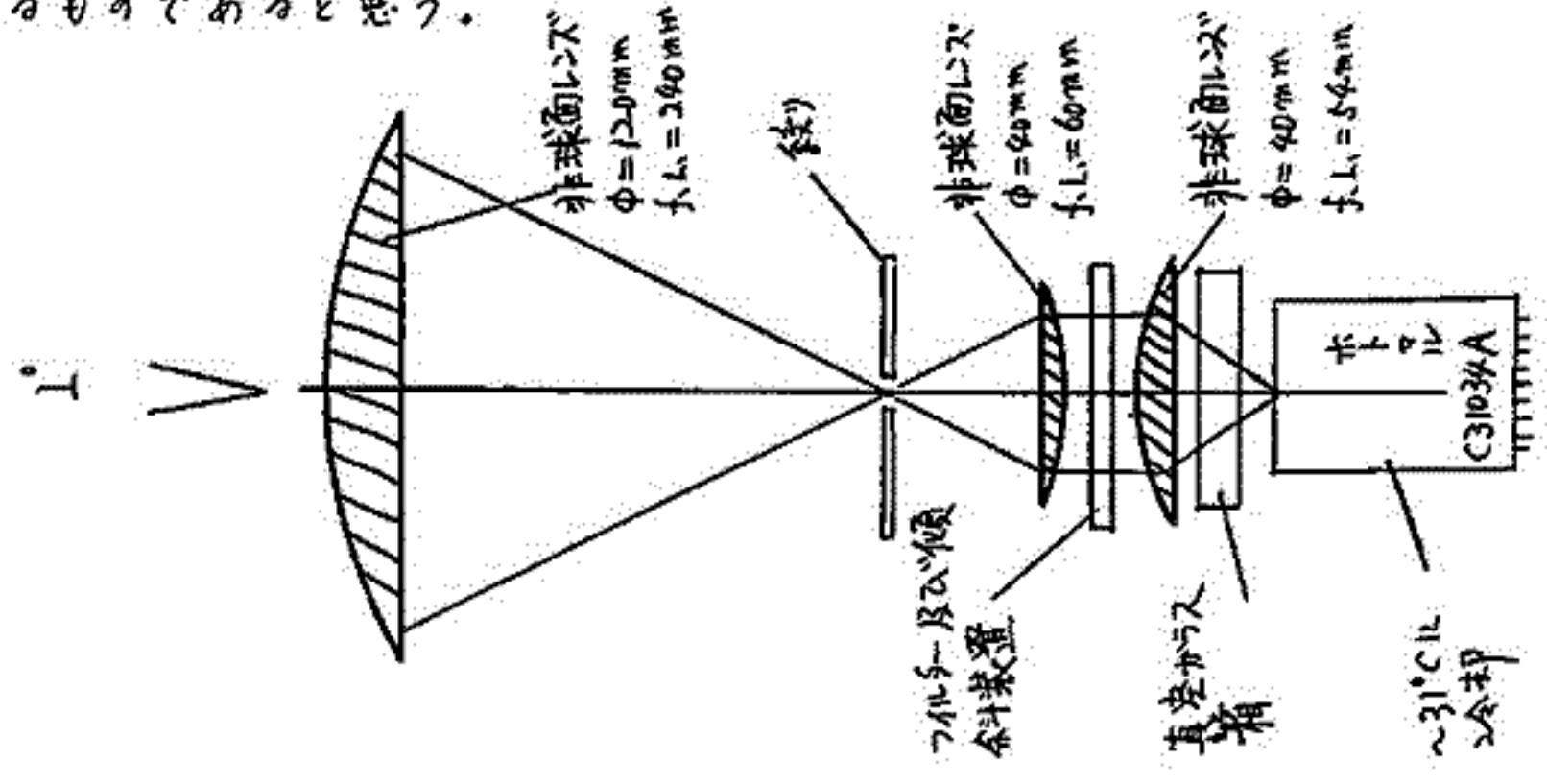

岩坂泰信*, 山下善弘**

* 名古屋大学・水圏科学研, ** 気象庁・気象任星

太陽フレアに伴って放出される Solar Proton (主に, 1~500 MeV の H^+ , He^+ , e 等を含む荷電粒子流) が, 地球の極域 (≥ 60 geom. lat.) の中間圏・成層圏に流入し, その領域のオゾン (O_3) の時間的, 空間的分布に重要な役割を果たしている。このことは, Warnecke (1962)⁽¹⁾ を始めとして数人かの研究者によって指摘されてきた。特に, Crutzen et al. (1975)⁽²⁾ は, Solar Proton が極域中間圏・成層圏に流入すると, そのと二つの NO を増加させ, 更に種々の化学反応を起し, 最終的には成層圏のオゾン (O_3) の濃度の減少をもたらすと考えている。

我々も, 彼等同様, 中間圏・成層圏で Solar Proton の流入で生成した NO と O_3 を結びつける反応は

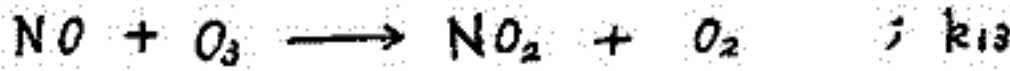

と考える。この化学平衡は, Solar Proton Event の継続時間 (~ 数時間) に較べて, 十分に成り立つので, NO と O_3 の間に:

$$[O_3] \approx [O_2] \left(\frac{J_2 k_2 [M]^{1/2}}{J_3 k_4} \right) + \frac{J_2 [O_2]}{k_{13}}$$

の関係が成り立つ。但し, J_2, J_3 は光解離定数。 k_2, k_4, k_{13}, k_{14} は反応定数。

そこで, (1) 極域大気組成 (N_2, O_2, O) モデルを仮定し, 1966~1972年の間に発生した Solar Proton Events を解析し, 個々の Event の Solar Proton の流量とエネルギー・スペクトルを計算して, 10~30 mb 成層圏のオゾン (O_3) の求めた。

(2) 個々の Solar Proton Event 中の, 10 km ~ 60 km の各高度別に熱源と温度の垂直分布を計算してみ, そのときの 10~30 mb の層厚の変化の解析 (成層圏天気図の求めた) した結果と比較検討した。

詳細な解析と計算結果は会場で報告するが, 1966, Sept. と 1972, Aug. の Solar Proton Event で, 簡単な計算してみると,

- $[O_3]$ の濃度変化としては, 極域 ($\geq 60^\circ$) の中間圏高度 (特に, 30~45 km 以上) で数 10% の減少になる。

- Solar Proton Event の状態までの回復時間は, 約 30 km 高度で, 10 日前後である。

- $[NO]$ の濃度変化に伴う $[O_3]$ の濃度の減少現象は, 約 30~35 km を境にして, それより高い高度では太陽紫外線吸収量の減少 (= Heating rate の減少), 下方では, 増加 (= Heating rate の増加) する傾向にある。

(1) G. Warnecke, Meteorol. Abh., 28 (3), 1962.

(2) C. Zerefos & P. Crutzen, J.G.R., 20 (36), 1975.

(3) P. Crutzen, I. Isabson and G. Reid, Science, 129, 1975.

NWC 22.3 KHz VLF 電波信号に あらわれた太陽フレア効果(序報)

加藤厚雄・米沢利之
中部工業大学

中部工業大学超高層研究所においては1968年12月以来オーストラリアのNWC 22.3 KHz VLF 電波の受信を行ってきた。今回はこの回線にあらわれた太陽フレア効果の中でとくに位相の変動に関して詳細に調べた結果を報告したい。

フレアの際のVLF位相の変動は当然太陽天頂角と太陽直射強度に関係すると考えられるので、位相のずれの最大値を ϕ 、フレア生起時におけるNWC-春日井回線電波通路上の最小太陽天頂角を α_1 、電波通路の中心における天頂角を α_2 、太陽X線強度を I として、 ϕ と α_1 または α_2 および I の間の統計的な関係を探った。太陽フレアおよび太陽X線強度に関するデータはすべて *Solar Geophysical Data* に記載のものを使用した。

1970年1年間の場合には、フレア生起時の太陽X線強度の値がはつきりしているものが110回あったので、これらのデータを統計的に処理して、次のような結果を得た。

- (i) $\phi = 88.2 - 0.01 \cos \alpha_1 - 0.06 I$
- (ii) $\phi = 88.0 - 0.01 \cos \alpha_2 - 0.06 I$
- (iii) $\phi = 88.2 - 0.01 \log_{10} \cos \alpha_1 - 0.004 \log_{10} I$
- (iv) $\phi = 87.9 - 0.02 \log_{10} \cos \alpha_2 - 0.03 \log_{10} I$

ただし ϕ と I の単位はそれぞれ μsec と $\text{erg}(\text{cm}^2 \text{sec})^{-1}$ とする。またこれらの場合にそれぞれ得られた重相関係数および偏相関係数の値は次の表のようになる。ただし、この表で α は場合により $\cos \alpha$ または $\log_{10} \cos \alpha$ ($\alpha = 1, 2, \dots$)を、 I は I または $\log_{10} I$ を意味する。

表1から、フレア時の位相変動は太陽天頂角と太陽X線強度を用いて統計的にはかなりの程度(ある意味で70%程度)表現できること、電波通路の中心点の天頂角よりも電波通路上の最小天頂角を用いた方が相関がよくなること、 $\cos \alpha$ や I そのものよりもその対数を用いた方が相関がよくなることが知られる。

個々の場合の上記公式からの外れが、天頂角やX線強度以外のどのような因子と関係しているかについては目下調査中である。

	r_{ϕ, α_1}	r_{ϕ, α_2}	$r_{\phi, I}$
(i)	0.70	0.59	0.53
(ii)	0.61	0.43	0.54
(iii)	0.71	0.61	0.50
(iv)	0.63	0.49	0.56

表1

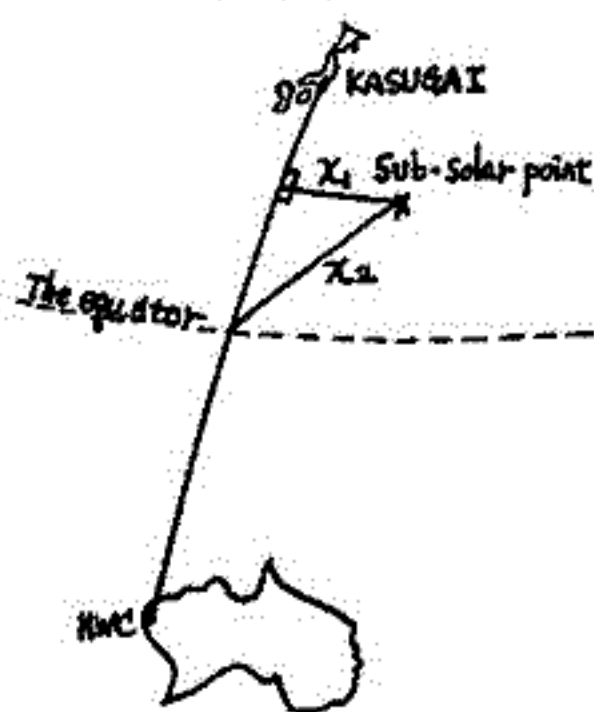

図A

柴田 喬 (電通大)

VLF長距離伝搬波を受信すると、伝搬路上を日出没線が移動してゆくのに対応して、モード干渉によるフェージングが観測される。特に、伝搬路が赤道越えである場合には、磁気赤道付近を日出没線が通過するとき、異常なフェージングが観測されることが知られており、いわゆる赤道異常を示す現象といわれている。Lynn (1970)は、干渉距離D、モード変換係数比 U_{12}/U_{11} の値がそれぞれ磁気赤道付近で異常となるような簡単なモデルをもってこの現象に説明を与えており、さらに、同様のモデルで赤道越え伝搬波の異常日変化の説明も可能なことを、Araki (1973)が示している。Meara (1973)は、Dの値の赤道異常はおもに、 α 2次伝搬モード波の位相速度が磁気赤道付近で低下するためであると述べているが、さらにこれらが、下層電離層の状態そのものの診断に利用するためには、D、 U_{12}/U_{11} 等の値の場所分布をより詳しく知る必要があろう。

本報告は、NWC(22.3KHz)波の、菅平(地理座標 $36^{\circ}31'N, 138^{\circ}19'E$)での定点観測データと、船による移動観測データとを用いて、干渉距離D、モード変換係数比 U_{12}/U_{11} の値の場所分布を実際に決定するところの序報である。

解析方法 Crombie (1964)にしたがい、夜間には α 1・ α 2モードが、昼間には α 1モードのみがそれぞれ伝搬するとして、送信局が昼間、受信局が夜間の場合を考える。受信される α 1・ α 2両モード間の位相差 ψ は、

$$\psi(X) = \arg(U_{12}/U_{11})_X + 2\pi \int_X^R 1/D(x) dx \quad \text{①}$$

とあらわされる。ここでX、Rはそれぞれ日出没線、受信局の伝搬路上の位置である。もし受信局が、同一伝搬路上にA、B2点あるとすると、

$$\psi_A - \psi_B = 2\pi \int_{R_B}^{R_A} 1/D(x) dx \quad \text{②}$$

が得られ、さらにAが定点、Bが移動点とすると、 $\psi_A - \psi_B \equiv \psi$ は、移動点の位置 R_B の関数となり、

$$\psi'(R_B) = -2\pi/D(R_B) \quad \text{③}$$

が得られる。したがって、観測された干渉フェージングから ψ の値を決定すれば、③、①式を用いて、干渉距離Dと $\arg(U_{12}/U_{11})$ の値の場所分布を得ることができる。同様に、フェージングの極大、極小時の電界強度 $|E_{max}|$ 、 $|E_{min}|$ を測定することにより、

$$20 \log \frac{|E_{max}| - |E_{min}|}{|E_{max}| + |E_{min}|} = 20 \log \left| \frac{U_{12}}{U_{11}} \right|_X + \int_X^R (\alpha_1 - \alpha_2) dx \quad \text{④}$$

$$\left[20 \log \left(\frac{|E_{max}| - |E_{min}|}{|E_{max}| + |E_{min}|} \right)_A - 20 \log \left(\frac{|E_{max}| - |E_{min}|}{|E_{max}| + |E_{min}|} \right)_B \right] = \alpha_2(R_B) - \alpha_1(R_B) \quad \text{⑤}$$

なる関係より、モード減衰率の差 $\alpha_2 - \alpha_1$ と、 $20 \log |U_{12}/U_{11}|$ の値の場所分布も得ることができる。

解析結果 今回は、南極観測船ふじが南極へ向う往路で行なった、'75, Nov. 25 ~ Dec. 10の観測データを利用した。結果の報告は講演時にゆずることにする。この期間は、伝搬路と日出没線の角度の関係から、昼間の電離層から夜間のそれへの過渡が緩慢な日没時のフェージングしか利用できなかったため、データの寡少さとも相俟って、得られた結果の誤差は大きい可能性があるが、解析方法の妥当性は充分検証できたと思われるので、今後、日出時のデータの取得と解析をめざしたい。

Araki, T.; JATP, 35, 693 (1973) Crombie, D.D.; J Res. NBS, 68D, 27 (1964)

Lynn, K.J.W.; JATP, 32, 57 (1970) Meara, L.A.; JATP, 35, 305 (1973)

I-17 南極昭和基地における V L F 電波位相観測

鎌田 哲夫, 大瀬 正美, 竹内 鉄雄
(名大空電研究所) (電波研究所) (電波研究所)

南極昭和基地において、郵政省電波研究所と名大空電研究所は協同で、1973年3月より、極域の下部電荷層の振舞を調査するため、電波研が22.3 MHz (NWC局, S 21.82°, E 114.15°), 空電研が17.4 MHz (NDT局, N 34.97°, E 137.02°) の V L F 局の受信を担当し、ルビジューム周波数標準器を用いて、全く同一規格の位相速度受信装置により、位相と強度変化の同時観測を実施している。伝播大円距離は、前者が7124 km, 後者が13871 km である。方位角は前者に対しては、昭和基地より NWC をみた方向(子午線となす角)は、N 83°47' E, NWC より昭和基地をみた^{方向}は、S 22°34' W であり、後者に対しては 昭和基地より NDT をみた方向は、N 92°33' E, NDT より昭和基地をみた方向は、S 25°42' W であり、両大円コース間にはほとんど差がみられないから、受信周波数の相違による位相変動の様相を調らるには極めて有利である。

この学会では、主として1973年9月の極冠擾乱に伴う位相変動の地磁気効果について調査した結果を報告する。

この観測は第14次南極地観測隊員、藪原 尚志に西岸田 一三君によつて行なわれたものであり、こゝに深く感謝の意を表すると共に、この研究に深い理解を示していただいたという極地研究所長に第14次越冬隊長平沢威男氏にも心から謝意を表す次第である。

VLF長距離伝搬にあらわれる 冬季異常

村岡良和
兵庫医科大

VLF冬季異常伝搬については、これまで石井他(1973)、新野(1975)らにより報告され、いわゆる Winter Anomaly と関連があることが指摘されている。今回の講演では、西宮(34.7°N, 135.4°E)で受信されたNLK局(18.6 kHz, Jim Creek)のVLF電波に現われた異常伝搬について報告し、その原因について議論する。

NLK-Nishinomiya 回線(伝搬距離 8.04×10^3 km)において1976年1月10日頃から冬季異常伝搬が発生し、位相の進み(約 $10 \mu\text{sec}$)と強度の増加(約 10 db)が約1週間継続した。又、約3日遅れて国分寺において f_{min} の増加が見られ、下部電離層における吸収が増加していることが示された。このVLF長距離伝搬における位相の進みと強度の増加は、SID時に起こる位相と強度の変化と同様(観測周波数が15 kHz以上の時、Crombie, 1965他)であり、D領域下部において電子密度の増加が起こり、VLF電波に対する反射高が低下したものと考えられる。

Crombie(1965)によれば昼間のVLF長距離伝搬では first mode だけを考えれば充分である。又、Winter Anomaly の発生領域は少くとも 10^6 km^2 程度(Thomas, 1961)であり、今回現われた冬季異常伝搬における位相の進みが $10 \mu\text{sec}$ 程度であったことを考えればVLF電波の反射高の変化は20 km程度になる。従って冬季における昼間のVLF電波の反射高は70~80 km であると思われるから、電子密度の増加が50~60 kmの高さでも起こっていると考えられる。

一方、Wait(1962)らによれば、屈折率 μ が

$$\mu^2 = 1 - (h/L),$$

で与えられ、VLF電波の電離層における反射高はLの値によって決定される。Lの値は有効衝突回数 ν が観測されているVLF電波の角周波数 ω に較べて充分大きい時、

$$L = \omega / \omega_r, \quad \omega_r = \omega_0^2 / \nu$$

で与えられる。ただし ω_0 はプラズマ周波数である。結局、

$$L \propto \nu / N_e$$

であるから、異常伝搬時におけるD領域下部の電子密度 N_e の増加は、静穏時の反射高における電子密度に比較して、反射高の低下による ν の増加を考慮すれば、1桁程度大きい値を示すと予想される。実際に Winter Anomaly 時におけるD領域下部の電子密度は気球(parachute-borne)や partial reflection 法によって観測され(Celrose, 1965, Mitchell et al., 1972)、60 km 高度付近で 10^3 cm^{-3} に達する値が得られている。

このように、VLF長距離伝搬における位相と強度の観測は Winter Anomaly の検出に對して有効である。又、Winter Anomaly の発生によって、SID時に匹敵する電離がD領域下部において起こり、しかも一週間程度その電離が継続することは注目すべきであろう。

I-19 VLF波の地上観測による下部電離層電子密度の推定

満保正喜 長野勇 中村清実
(金沢大学工学部) (日本国有鉄道)

マックスウェルの式は $\frac{dE}{dz} = -j\omega\tilde{T}e$ $e = (E_x, -E_y, H_x, H_y)^T \dots\dots(1)$
 電子密度の変動分 δN に対する e の変動分 δe , \tilde{T} の変動分 $\delta\tilde{T} = \frac{\partial\tilde{T}}{\partial N} \delta N = \tilde{S}p \dots\dots(2)$
 を考えると (1) より $\frac{d}{dz}\delta e = -j\omega\tilde{T}\delta e - j\omega\tilde{S}p e \dots\dots(3)$. この解は遷移行列 \tilde{P} を用いると
 $\delta e(z) = \tilde{P}(z) [\delta e(z_0) + \int_{z_0}^z -j\omega\tilde{P}^{-1}(z') \tilde{S}(z') p(z') e(z') dz'] \dots\dots(4)$. $\frac{d\tilde{P}}{dz} = -j\omega\tilde{T}\tilde{P} \dots\dots(5)$
 したがって電離層の下端 z_0 において $\delta e(z_0) = 0$ に選ぶと e が求まるから (4) は
 $\delta e(z) = \int_{z_0}^z K(z') p(z') dz' \dots\dots(6)$. $K(z') = -j\omega\tilde{P}(z) \tilde{P}^{-1}(z') \tilde{S}(z') e(z') \dots\dots(7)$
 この $K(z')$ を求めるために媒質が一定と見做される薄層に区切って、例として下から j 層目
 の $z_{j-1} < z < z_j$ の領域で $e = \tilde{Q}X$ とおき (1) に代入すると $\frac{d\tilde{Q}}{dz} = -j\omega\tilde{T}\tilde{Q} \dots\dots(8)$
 $\tilde{Q} \frac{dX}{dz} = 0 \dots\dots(9)$. この (8), (9) の解は $\tilde{Q}(z) = e^{-j\omega\tilde{T}_j(z-z_{j-1})}$ $X(z) = X(z_{j-1})$ であり、従って
 $e(z) = \tilde{Q}X = e^{-j\omega\tilde{T}_j(z-z_{j-1})} X(z_{j-1}) = e^{-j\omega\tilde{T}_j(z-z_{j-1})} e(z_{j-1})$
 $\therefore e(z_j) = \tilde{Q}_j \tilde{Q}_{j-1} \dots \tilde{Q}_2 \tilde{Q}_1 \tilde{Q}_0 e(z_0) \dots\dots(10)$, $\tilde{P}(z_j) = \tilde{P}_j = \tilde{Q}_j \tilde{Q}_{j-1} \dots \tilde{Q}_1 \tilde{Q}_0 \dots\dots(11)$
 (7) に (11) を適用すると (6) は薄層の高さを h とし
 $\delta e(z) = \int_{z_0}^z K(z') p(z') dz' = h \sum_{i=1}^n K(z_i) p(z_i) \dots\dots(12)$
 したがって $K(z_i) = \tilde{P}(z_i) \tilde{P}^{-1}(z_i) \tilde{S}(z_i) e(z_i) = \tilde{Q}_i \tilde{Q}_{i-1} \dots \tilde{Q}_{i+1} \tilde{S}(z_i) e(z_i) \dots\dots(13)$
 この (13) の $K(z_i)$ を実際に計算する際、モードに對して他のモードが数値処理
 しないよう、すなわちこのモードに對して直交化を行う。そして $K(z_i)$ は 4 行 1 列の複素ベク
 トルであるが観測値は実数値であるので、次のように複素数を定義する。
 $K_a(z_i) \equiv \text{Re}\{K(z_i)/e\} \dots\dots(14)$, $K_b(z_i) \equiv \text{Im}\{K(z_i)/e\} \dots\dots(15)$
 最下部において境界条件を適用し、例として $E_x^i = 1, E_y^i = 0$ の時

$$e(z_0) = \begin{pmatrix} \cos\theta_1 \\ 0 \\ 0 \\ 1 \end{pmatrix} + \begin{pmatrix} -R_1 \cos\theta_1 \\ -R_2 \\ R_1 \cos\theta_1 \\ R_1 \end{pmatrix} = c_1(z_0) E_1(z_0) + c_2(z_0) E_2(z_0) \dots\dots(16)$$

また $\delta e(z) = (\delta R_{11}, \delta R_{12}, \delta C_1, \delta C_2)^T = \int \tilde{A}^{-1} (c_1 K_1 + c_2 K_2) p dz$
 したがって $\tilde{A} \equiv \begin{pmatrix} -c & 0 & -E_{x1} & -E_{x2} \\ 0 & -1 & E_{y1} & E_{y2} \\ 0 & c & -H_{x1} & -H_{x2} \\ 1 & 0 & -H_{y1} & -H_{y2} \end{pmatrix}$

電子密度を推定するには次のようにする。
 最初に仮定された電子密度分布 $N_1(z)$ を用いた時の理論電磁界 $g(N_1(z))$ は、真の分布の場合の理論界
 即ちこれを観測値 δ_j ($j=1, \dots, n$) に等しいとし、
 この δ_j と δe の相を共に合わせることにし、
 $p(z) = \sum \alpha_i K_i(z) = \delta R_{11} + j\delta R_{12} \dots\dots(18)$ のように使用
 すると仮定すると、
 $\sum_{i=1}^n \alpha_i (K_{i1}(z) \cdot K_{i1}(z)) = g(N_1(z)) - \delta_j = \delta\delta_j$ ($j=1, \dots, n$) (19)
 この (19) より α_i を解き、(18) より N_2 を求める。
 このようにして求めた N_2 を挿入して $\delta\delta_j$ が或一定値
 より小さい値が得られる迄、反復して計算を繰り返す。
 右に数値計算例を示す。入力条件として、図の
 左側収数の $|R_{12}|$, 16 KHz , $\theta_1 = 30^\circ$, 仰角 68° , 5 波角
 $111^\circ E$ を用いた場合、電子密度分布として始め
 図のように指数分布すると仮定して、反復法で上
 述の如くして電子密度分布を求めると、第 1 回
 目で $|R_{12}|$, 電子密度分布とも収束するに成功する。

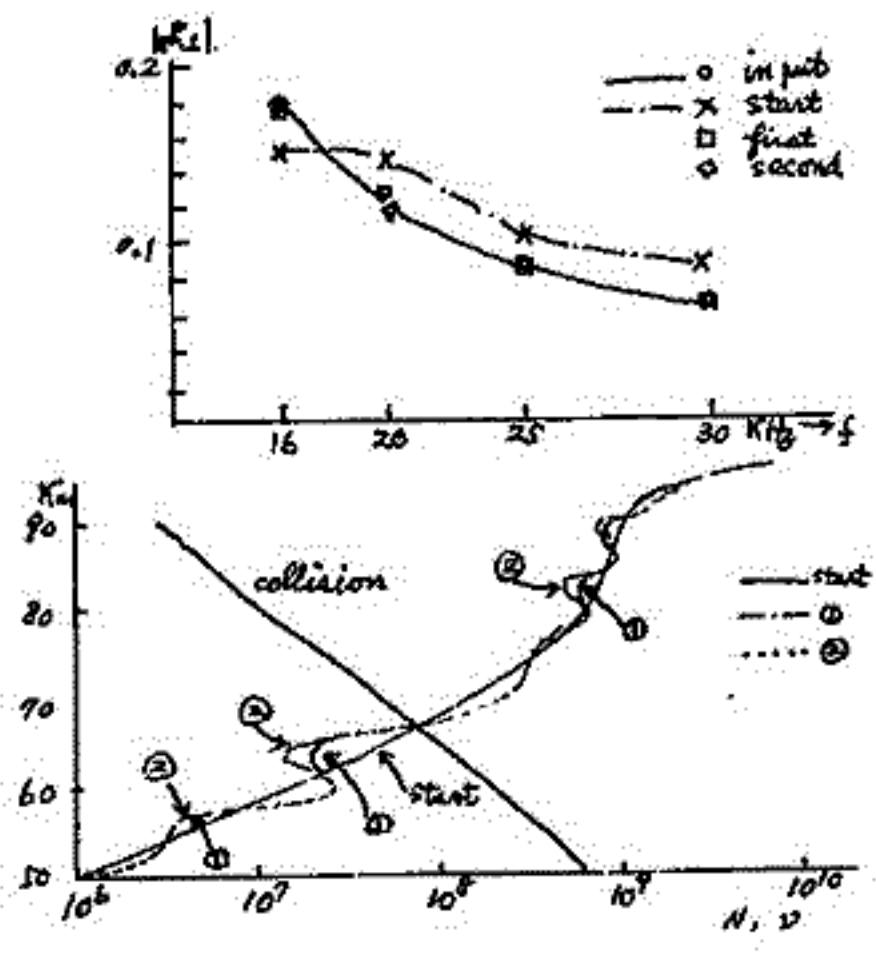

FULL WAVE ANALYSIS

木村 鑑 根・中村 昇 一 (京都大学)

1. まえがき

下部電離層内における VLF 電波の電磁界強度、偏波などを求めるには波動方程式を直接積分する Full Wave Analysis が行われるが、これは平面層状電離層の下から無限平面波(入射強度の水平面内強度が変らず)として取扱う。しかし入射波の水平面内強度分布は通常一杯でなく、又例えばスホラディック E 層などで一部遮蔽された上側での界強度を求める場合には、平面波入射の仮定は不適当である。本研究ではこの様な問題を扱う一つの方法として、例えばビーム状の入射波が平面電離層に入射するときの Full Wave Analysis を行う方法を提案している。この方法はまた WKB 近似が一部成り立たない様な場合に、その層中の ray path を求める問題にも適用できる。

2. 方法

入射波が水平面内の x 方向に強度変化がある場合には、これを x 座標でフーリエ変換すると x 方向の入射波の波数 k_{x0} のスペクトルが得られる。これは入射波が x-z 面内で連続的に異なった入射方向をもつ多数の平面波の合成で表わされることを示す。従って、夫々の k_{x0} をもつた平面波が電離層に入射したとして、Full Wave Analysis を行い、各高さではそれらの合成波の逆フーリエ変換を行えば空間的界強度分布が求められる。通路を求める問題では入射波を例えばガウス形の強度分布をもつ信号とし、各高さで上記の方法で得られた信号強度の水平面内のピークの位置を求め、このピークを繋いでいくことにより求められる。Full wave analysis の際、直接積分法(e.g. Pittway¹⁾)と multilayer 法(e.g. 長野²⁾)があるが、前者では層中のモードが明確に分離しにくく、 ω に対して、後者は各 layer 内で均一降波とするためモード分離が容易であるため後者を用いた。

3. 計算例

簡単な例として、高度 50~110 km 間の指数関数的電子密度分布で衛星回折が比較的小さく一定のモデル電離層に周波数 17.4 kHz の電波が 45° の入射角 (θ_0) で入射したとし、地球磁場は一定でサイクロ周波数 1.1 MHz の場合を計算した。入射波はガウス状ビーム形強度分布

$$E(x, z=0) = E_0 \exp[-x^2/2\sigma^2 - jk_0 \sin\theta_0 x]$$

を持つものとする。 k_0 は真空中の波数である。右図は入射電圧として $\sigma = 5\lambda$ の場合のホイスラーモード波の各高さの電界強度を x 座標とパラメータ x とし示した。又各高さでのピークを連ねて得た通路は、WKB 近似による電波通路の計算結果³⁾と、少くとも反射角以下でよく一致した。この方法による結果は反射角近傍を除いては上下共正しく結果を求むるものと考えられる。

上記の計算には長野氏の Fullwave analysis のプログラムを用いた。又有益な討論に対し謝意を表す。

文献

1) M.L.V. Pittaway, Phil. Trans. Roy. Soc. London. A257, 219 (1965)
 2) I. Nagano et al, Rad. Sci. 10, 611 (1975)
 3) I. Kimura and M. Kuroki, 第57回電磁気学会講演集 I-18 (1975)
 及び IEEE Trans. AP, July 1976 (to be published)

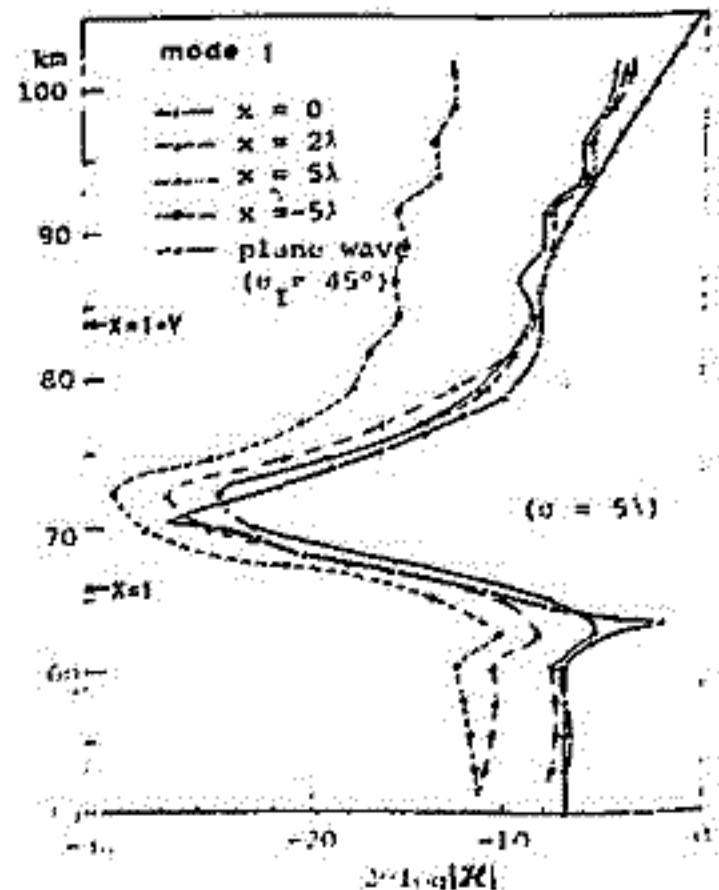

菅平におけるHFドップラ観測

福原裕成, 柴田喬, 奥沢隆志 (電通大)

かねて準備を進めていたJTY電波(2.5, 5, 8 MHzのみ)利用のHFドップラ受信・観測が軌道に乗ったので, その概要と若干の特徴的な観測結果を紹介する。

送・受信系に関するおもな諸元は表1に示すとおりである。送受信間の距離は約150 km, 電離層の反射高を平均的に200 kmと仮定すると, その入射角 $\theta \approx 21^\circ$, i が, $\sec \theta \approx 1.07$ であるから, 垂直入射とそれほど変わらない。おおづかみに言えば, 8 MHzは臨界周波数の日変化のため, 2.5 & 5 MHzは地局(BPV, WWV, WWVH)との混信のため, 安定に受信できる時間帯は昼間に限られる。とりあげるべき観測・解析結果は以下のとおりである。

(1) ドップラ偏移(8 MHz)の時間変動パワースペクトル

毎時25分から9分間の停波のあることを考慮し, 毎時34分より約40分間をサンプリング間隔0.6分で行う短周期成分抽出と, 6.8時間分をサンプリング間隔3分で行う長周期成分抽出の二種類の処理法を併用するFFT解析からは, 10~数十分(±1時間)程度の卓越周期の存在が認められた。これは従来の電カ波理論による予測ならびに最近のEssexによる解析結果(JATP, 37, 1349, 1975)とも一致している。

(2) 垂直打上げデータ(国分寺)との比較

2.5 & 5 MHzのドップラ偏移は時間的にほとんど連続であるが, 同時刻の8 MHzのそれは, ときに断続的で, しかも偏移周波数軸方向に広がって同一時刻に何個も重なり, ソナグラム上全体として乱雑な斑状を呈することがある。このとき国分寺の f_oF_2 は8 MHz以下であり, 常識的には8 MHzを反射しないはずであるのに上述のような到来波が検知され, 同時に記録している電界強度は前後に比べて約30 dBほど低い。同時刻の f_oE_s も2~4 MHz程度でしかない。したがって, これは最近Cornelius et al (JATP, 37, 769, 1975)が注意を喚起している中緯度における下層不規則電離(乱れのスケール, 数十m)による散乱伝搬の昼間版に相当していると考えられるべきでない。

(3) S字状ドップラ曲線とTIDモデル計算

紙幅の都合により, 記載を省略する。

送信局符号	JTY
位置	東京都小金井市(35.7°N, 139.5°E)
電力	500W(8MHz), 2kW
周波数	2.5, 5, 8, 10, 15 MHz
周波数精度	10"
受信局位置	長野県菅平(36.5°N, 138.3°E)
アンテナ	水平半波ダイポール
機帯域幅(3dB)	±200 Hz
感度	1 μV
局用標準周波数安定度	5 × 10 ⁻⁹
記録用磁気テープ回転速度	0.5 mm/sec (録音時) 19 cm/sec (再生時)

表 1

一ノ瀬 琢英 狩野 哲也
(同志社大工)

筒井 稔 小川 徹
(京大工)

前回2点観測によるTIDのデータから両観測点に到達する電波の電離層反射点の違いとその時間差から伝搬速度を求めた。しかし、これは磁場を考慮していないため、実際には磁場が存在する場合の電波のOモード、Xモード分岐による電波通路を計算し、二つのモードの違った反射点をTIDが通過する際の観測データから伝搬速度を求めておく必要がある。

今回はJJYとKyoto間の電離層反射波について磁場が存在し電子衝突を無視した場合の100km以上における電波通路の南北方向のLateral Deviationを計算し、TIDの伝搬速度を求めた。

電波通路の計算にはBookerの理論から導出された4次方程式

$$F(P) = A(P^2 - \cos^2 i_0)^2 + B(P^2 - \cos^2 i_0) + C = 0$$

但し

$$A = 1 - X(1 - Y^2)/(1 - Y^2)$$

$$B = X(2 - 2X - Y^2 - Y^2 \cos^2 i_0 - Y^2 \sin^2 i_0 + 2Y_0 Y \sin i_0 P)/(1 - Y^2)$$

$$C = X^2(1 - X)/(1 - Y^2)$$

P: 位相因子 i_0 : 入射角

$$dy/dx = XY_0 Y_0 \xi / (2A\xi + B)(1 - Y^2), \xi = P^2 \cos^2 i_0 \quad (N-S)$$

$$dx/dx = \sin i_0 / P \quad (E-W)$$

を用いた。

ここで伝搬路は、ほぼ東西方向であるから $Y_0 \approx 0$ において、磁場は電離層内では一応と仮定した。電子密度の高さ分布についてはSatellite Environment Handbook 1965の太陽黒点極小期(極小)を参考にして、近似的に100~300kmについて $N_e = N_0 e^{0.0114(h-100)}$ とおいた。(第1図)

その結果、送信点から360kmの地点で受信できる8MHzの電波のO、Xモードについて第一表のような値を得た。この計算結果から、O、Xモードの反射点に同一のTIDが現われたものとするN-S方向のLateral Deviationが17.6kmであるから観測データより、一例としてJan. 17, 1975については239m/secの伝搬速度と得た。しかし、O、Xモードの反射高度の違いが8kmであるから(第2図)この値より多少遅くなると思われる。この値は2点観測及びTIDモデルから求めた値に近い。

尚、現在TIDの観測データ時のアイオノグラムから $N(h)F_2$ ファイルを求め、実際に即した値を検討中である。

1) 前田・後藤: 電波伝搬、岩波全書(1953)

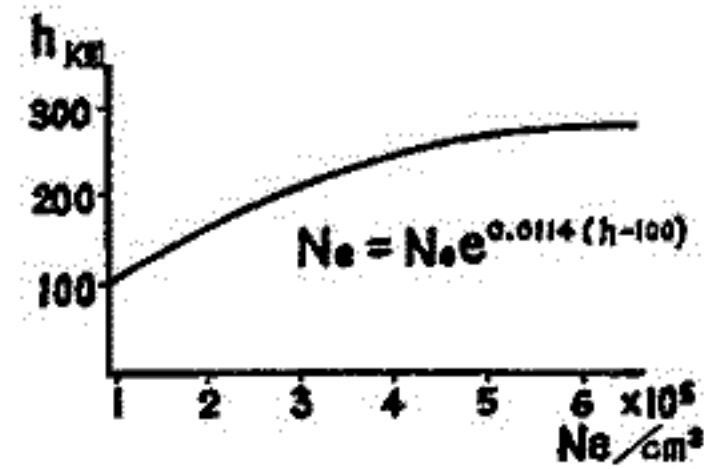

第1図

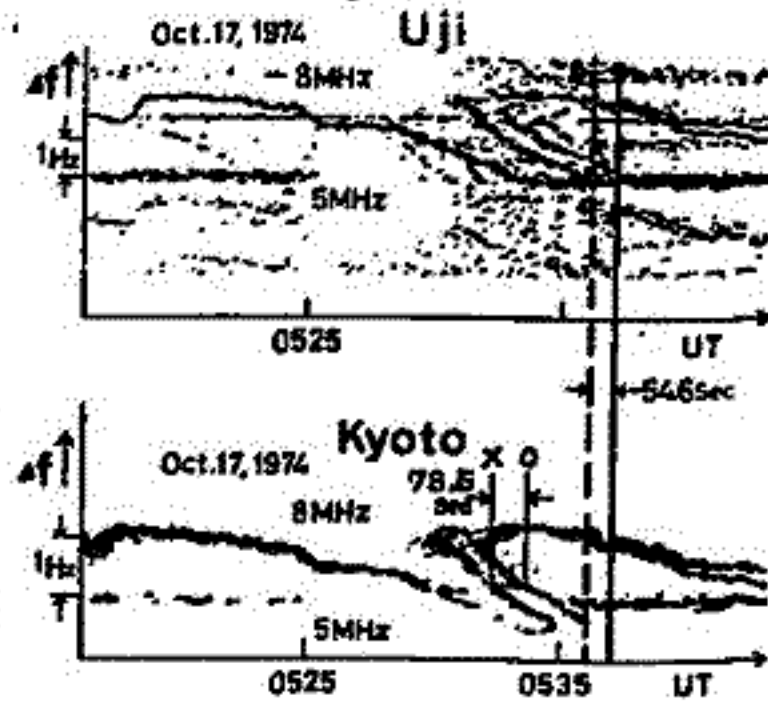

第2図

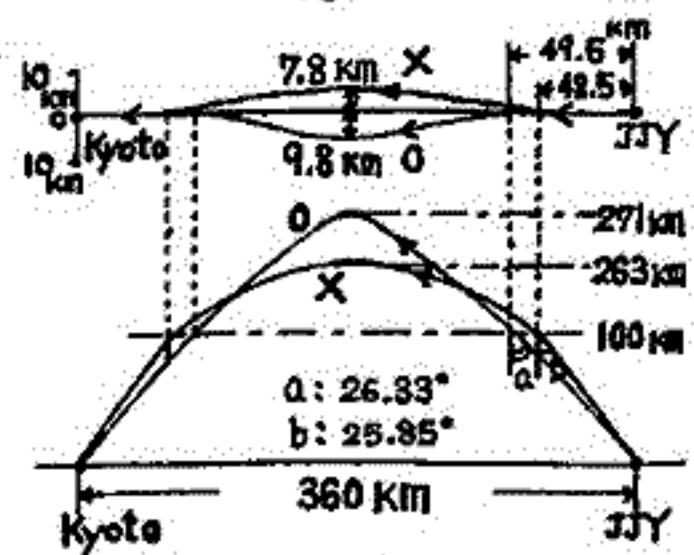

第3図

Di- rection Mode	N-S	Height of Reflection	Angle of Incidence
O	9.8km	271 km	26.33°
X	7.8 km	263km	25.85°

第1表

電離圏大気のリモートセンシング

佐藤 亨 · 深尾 昌一郎 · 木村 磐根

京都大学工学部

プラズマ中にその臨界周波数より十分高い周波数をもった電波が入射すると、電波は熱運動する電子によって散乱され、散乱波は電子の熱速度に応じたドップラー偏移を受ける。従って電子がランダムに運動している場合は散乱のスペクトルは電子の速度分布を写した形になるが、送信波長が媒質のデバイ長より十分長い場合は電子の運動はイオンの拘束を受け、スペクトルはそれに応じた複雑な形になる。この場合散乱のスペクトルには電子及びイオンの温度や組成に関する情報が含まれるので、これを解析することによってプラズマの外部からそのプラズマに関する多くの情報を得ることができると考えられる。

この散乱はその原理からインコヒーレント（非干渉性）散乱と呼ばれ、1958年 W. E. Gordonによって電離層プラズマのレーダー観測への応用が提唱されて以来、電離圏大気のリモートセンシングの有効な手段として、理論的にも実験的にも発展してきた。

ここでは高度100~300kmの電離層を対象に、観測されたACF（Autocorrelation Function, 自己相関関数）を解析して電離層の物理量を求める方法について述べる。この領域においては粒子間の衝突による効果はほぼ無視してよく、存在するイオンは O^+ と NO^+ と O_2^+ （この2種の2原子イオンは分子量がそれぞれ30と32で非常に近く識別が困難なため、仮想的に分子量31の1種のイオンとして扱う）の2種のみであると考える。また日本等の中緯度地方から垂直上方に電波を送受信する場合は地球磁場の影響は無視しうる。

この場合観測データから求めるべき物理量は電子密度 N_e 、イオン温度 T_i 、電子温度 T_e 、 O^+ イオンの比密度 α であるが、このうち N_e は全散乱電力によって求められるので、ACFの形から求めるべき量は T_i 、 T_e 、 α の3つである。ここで問題となるのはこれらの量がACFの形に及ぼす影響が完全に独立とはいえず、どれか1つに関する情報を与えなければすべてを決定することができない、という事である。そこで、 $\alpha=1$ （ O^+ イオン）を仮定してACFから T_i 、 T_e を求め、後に適当な α の値を与えてその影響を補正することを考える。 T_i 、 T_e の値は観測されたACFと、Fejer(1961)の理論に基づいて計算した理論ACFを比較することによって得られる。最初にACFの極値の大きさと零点の位置から T_i 、 T_e が求められるが、精度を向上させるために最小二乗法を用いて観測されたACFに最もよく一致する理論ACFを求めて T_i 、 T_e の値を修正する。さらに、送信波長が媒質のデバイ長より十分長いといえない場合もあるので、その影響の補正を行なう。

以上の方法は α を仮定して T_i 及び T_e を求める方法であるが、 T_i の高さプロファイルがこの領域において通常指数関数的であることを用いて T_i を決定し、上と同様の方法で α と T_e を求める方法もある。この方法は上の方法より得られる情報量が多いが、温度に潮汐による変動が見られる場合等には適用できないので、この場合には上の方法が用いられる。

この解析法のテストとして理論的に計算したACFをデータとして与え、これを解析してよとの物理量が再現できるか、また雑音が入った場合の影響はどうかを計算機シミュレーションによって調べた。その結果、雑音がない場合にはよとの物理量が2%以内の非常によい精度で再現され、また各種の雑音に対して最小二乗法を用いることの有効性が確認された。

一ノ瀬 琢英 狩野 哲也
(同志社大工)

筒井 稔 小川 徹
(京大工)

前回2点観測によるTIDのデータから内波信点に到達する電波の電離層反射点の違いとその時間差から伝搬速度を求めた。しかし、これは磁場を考慮していないため、実際には磁場が存在する場合の電波のOモード、Xモード分岐による電波通路を計算し、二つのモードの違った反射点をTIDが通過する際の観測データから伝搬速度を求めておく必要がある。

今回はJJYとKyoto間の電離層反射表について磁場が存在し電子衝突を無視した場合の100 Km以上における電波通路の南北方向のLateral Deviationを計算し、TIDの伝搬速度を求めた。

電波通路の計算にはBookerの理論から導出された4次方程式

$$F(P) = A(P^2 - \cos^2 i_0)^2 + B(P^2 - \cos^2 i_0) + C = 0$$

但し

$$A = 1 - X(1 - Y^2)/(1 - Y^2)$$

$$B = X(2 - 2X - Y^2 - Y^2 \cos^2 i_0 - Y^2 \sin^2 i_0 + 2Y_0 Y_x \sin i_0 P)/(1 - Y^2)$$

$$C = X^2(1 - X)/(1 - Y^2)$$

P: 位相因子 i_0 : 入射角

$$dy/dx = X Y_0 Y_x \xi / (2A\xi + B)(1 - Y^2), \xi = P^2 \cos^2 i_0 \quad (N-S)$$

$$dx/dx = \sin i_0 / P \quad (E-W)$$

を用いた。

ここで伝搬路は、ほぼ東西方向であるから $Y_x \approx 0$ において、磁場は電離層内では一定と仮定した。電子密度の高さ分布については Satellite Environment Handbook 1965 の太陽黒点極小期(温期)を参考にして、近似的に $100 \sim 300 \text{ km}$ について $N_e = N_0 e^{0.0114(h-100)}$ とおいた。(第1図) その結果、送信点から 360 km の地点で受信できる 8 MHz の電波のO、Xモードについて第一表のような値を得た。この計算結果から、O、Xモードの反射点に同一のTIDが現われたものとするN-S方向のLateral Deviationが 17.6 km であるから観測データより、1例として Jan. 17, 1975 については 239 m/sec の伝搬速度と得た。しかし、O、Xモードの反射高度の違いが 8 km であるから(第2図)この値より多少遅くなると思われる。この値は2点観測及びTIDモデルから求めた値に近い。

尚、現在TIDの観測データ時のアイオノグラムから $N(h)F_2$ プロファイルを求め、実際に即した値を検討中である。

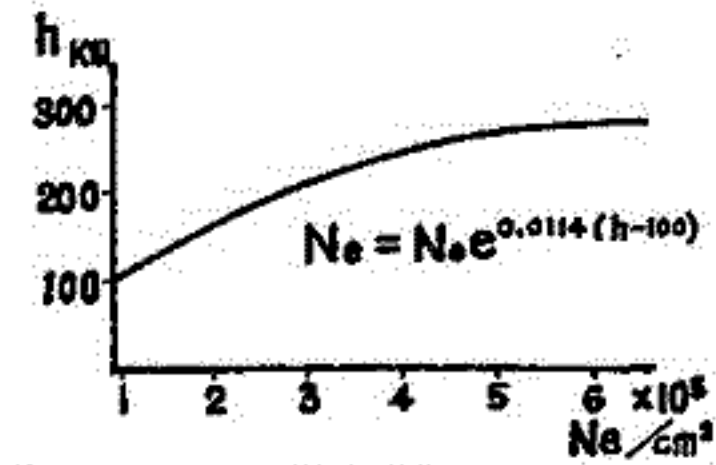

第1図

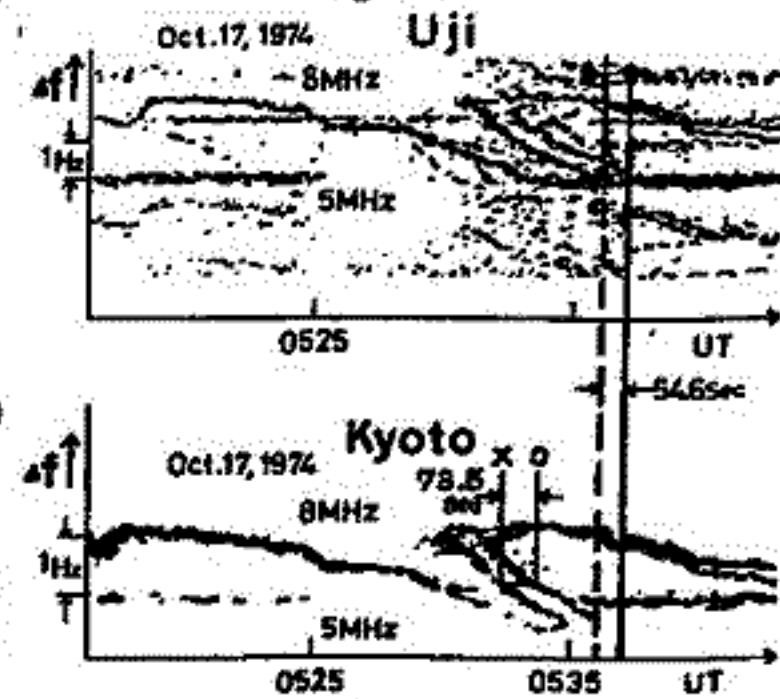

第2図

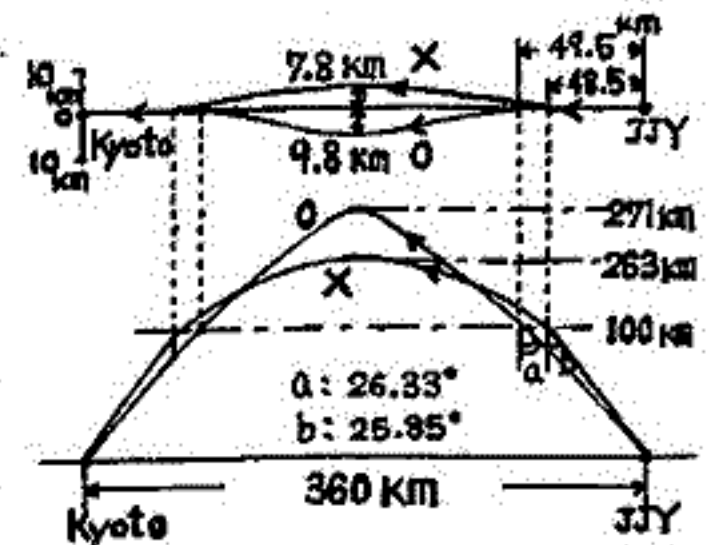

第3図

Di- rection Mode	N-S	Height of Reflection	Angle of Incidence
O	9.8 km	271 km	26.33°
X	7.8 km	263 km	25.85°

第1表

1) 前田・後藤: 電波伝搬, 岩波全書(1953)

IS電波を用いた 電離圏大気のリモートセンシング

佐藤 亨 · 深尾 昌一郎 · 木村 肇根

京都大学工学部

プラズマ中にその臨界周波数より十分高い周波数をもった電波が入射すると、電波は熱運動する電子によって散乱され、散乱波は電子の熱速度に応じたドップラー偏移を受ける。従って電子がランダムに運動している場合は散乱のスペクトルは電子の速度分布を写しE形になるが、送信波長が媒質のデバイ長より十分長い場合は電子の運動はイオンの拘束を受け、スペクトルはそれに応じた複雑な形になる。この場合散乱のスペクトルには電子及びイオンの温度や組成に関する情報が含まれるので、これを解析することによってプラズマの外部からそのプラズマに関する多くの情報を得ることが出来る。

この散乱はその原理からインコヒーレント（非干渉性）散乱と呼ばれ、1958年 W. E. Gordonによって電離層プラズマのレーダー観測への応用が提唱されて以来、電離圏大気のリモートセンシングの有効な手段として、理論的にも実験的にも発展して来た。

ここでは高度100~300kmの電離層を対象に、観測されたACF（Auto-correlation Function, 自己相関関数）を解析して電離層の物理量を求める方法について述べる。この領域においては粒子間の衝突による効果はほぼ無視してよく、存在するイオンは O^+ と NO^+ と O_2^+ （この2種の2原子イオンは分子量がそれぞれ30と32で非常に近く識別が困難なため、仮想的に分子量31の1種のイオンとして扱う）の2種のみであると考える。また日本等の中緯度地方から垂直上方に電波を送受信する場合は地球磁場の影響は無視しうる。

この場合観測データから求めるべき物理量は電子速度 V_e 、イオン温度 T_i 、電子温度 T_e 、 O^+ イオンの比密度 α であるが、このうち N_e は全散乱電力によって求められるので、ACFの形から求めるべき量は T_i , T_e , α の3つである。ここで問題となるのはこれらの量がACFの形に及ぼす影響が完全に独立とはいえず、どれか1つに関する情報を与えなければすべてを決定することができない、という事である。そこで、 $\alpha=1$ （ O^+ イオン）を仮定してACFから T_i , T_e を求め、後に適当な α の値を与えてその影響を補正することを考える。 T_i , T_e の値は観測されたACFと、Fejer(1961)の理論に基づいて計算した理論ACFを比較することによって得られる。最初にACFの極値の大きさと零点の位置から T_i , T_e が求められるが、精度を向上させるために最小二乗法を用いて観測されたACFに最もよく一致する理論ACFを求めて T_i , T_e の値を修正する。さらに、送信波長が媒質のデバイ長より十分長いといえない場合もあるので、その影響の補正を行なう。

以上の方法は α を仮定して T_i 及び T_e を求める方法であるが、 T_i の高さプロファイルがこの領域において通常指数関数的であることを用いて T_i を決定し、上と同様の方法で α と T_e を求める方法もある。この方法は上の方法より得られる情報量が多いが、温度に潮汐による波動が見られる場合等には適用できないので、この場合には上の方法が用いられる。

この解析法のテストとして理論的に計算したACFをデータとして与え、これを解析してもとの物理量が再現できるか、また雑音が入った場合の影響はどうかを計算機シミュレーションによって調べた。その結果、雑音がない場合にはもとの物理量が2%以内の非常によい精度で再現され、また各種の雑音に対しては最小二乗法を用いることの有効性が確認された。

深尾昌一郎・青木謙一・木村繁根
京都大学工学部

This report examines the factors involved in the interpretation of IS radar echoes from the lower ionosphere by means of a least-mean-squares fitting of theoretical autocorrelation functions (ACFs) to the experimental ACFs.

The parameters that influence the IS spectra or ACFs are ion temperature (T_i), temperature ratio (T_e/T_i), ion-neutral collision frequency (ν_{in}) and the relative concentration and masses of the different ion species. Below 120 km, there is little O^+ and the molecular ions O_2^+ and NO^+ dominate. Since it is known that the molecular ions have almost equal concentrations, we have assumed that a single ion species of $m_i=31$ amu exist in the lower ionosphere. As the ion-neutral collision frequency increases rapidly at lower altitudes, it seems possible to assume $T_e/T_i = 1$. Thus the remaining unknowns to be determined are T_i and ν_{in} .

First, the spectra and ACFs for collision-dominated plasmas are numerically obtained according to Tanenbaum's (1968) two-fluid model and the effects of varying T_i and ν_{in} upon the spectra and ACFs are examined. Then the procedure for fitting, in a least-mean-squares sense, the experimental ACFs to the theoretical ones is described. When the best fit is achieved the parameters T_i and ν_{in} are determined and in this way implicitly measured. The fitting procedure is applied to a model of the daytime lower ionosphere. It is shown that T_i and ν_{in} deduced are nearly coincident with those of the model ionosphere; the difference is 2-3% at the most.

津田敏隆, 加藤進, 麻生武彦,
深尾昌一郎¹, R.M. Harper² and W.E. Gordon³

¹ 京都大学工学部

² Arecibo Observatory, NAIC, ³ Rice University

- I. A Japan-US-joint project was started to analyze IS radar echoes from middle atmospheric heights which were observed at Jicamarca, Peru (12 °S, 77 °W).
- II. The Jicamarca IS radar operates at 50 MHz, and has an antenna with a collecting area of $8.4 \times 10^4 \text{ m}^2$. It consists of two superimposed square arrays of 9216 half-wave (3 m) dipoles; each antenna provides a beam about 1.06° wide at half power width. For the present measurements, one antenna is phased to point to zenith, while the other is off-zenith by an angle of 3.6°.
- III. CW pulses of 24 μsec width at 1 MW peak power are transmitted on both the antennas at an interpulse period of 866 μsec . The receivers are nearly matched to the pulse width and the output is sampled in the in-phase and quadrature channels at the 20 altitudes for each antenna. These samples are digitized, and averaged (digitally filtered) over many successively transmitted pulses. Since the signal fading rate is observed to be about 1 sec at the stratospheric heights, the digital filtering is done for 0.4 sec. This process yields a sample every 0.4 sec, which is used to calculate the complex autocorrelation function. Sixteen time delays are calculated, giving a maximum time delay of 6.5 sec. This gives a frequency resolution of about 0.07 Hz and a folding frequency of 2.25 Hz. The height resolution is limited by the pulse width and the receiver bandwidth to about 4 km.
- IV. Some preliminary results will be presented to discuss on the echo power, the spectral width, the doppler velocity of the medium and the power spectra of the deduced vertical and zonal meridional wind velocities.

加藤 進, 森本 武彦, 深尾 昌一郎, 津田 敏院 (京大工) R.M. Harper (NALC, アレシボ観測所)

地球を取り巻く大気の上層, 下層の力学的な結合は重要な問題であるにもかかわらず未解決の部分が多い。これは成層圏から電離圏下部にわたる領域のエネルギーの輸送を担う大気の運動(風)のくわしい観測があまりないことによる。ところが最近 Woodman らは, 従来主として電離圏・磁気圏のプラズマ領域の探測に極めて有効な方法としていたインコヒーレント散乱 (IS) レーダーの技術を応用し, ペルーのヒカマルカにある IS レーダー (周波数 50MHz) を使って所謂 middle atmosphere (15 ~ 80km) の large scale な風の観測を行い興味ある結果を得ている。^{1), 2)} 即ち VHF帯のレーダーにより中層大気の乱れに起因する屈折率の非熱的なゆらぎから得られる散乱エコーのドプラー偏移から風のベクトルを導き, 内部重力波を含む大気波動のスペクトル解析を行った。この場合レーダー波長の1/2のスケールの乱流成分が散乱に寄与すると記述があるが, 散乱強度のレーダー波長依存性は乱流スペクトル或いは乱流によるエネルギー消散率が大気モデルによる為単純ではない。適当なモデル計算によると中間圏では波長が短くなるとかなり弱くなり一方成層圏では逆にレーダー周波数の高い方がエコーがやゝ強くなると予想される。従って電離圏の探測に対して適当であるとされる 400MHz帯の電波により成層圏, 中間圏からのエコーが得られる可能性を実験的に調べることは我が国に IS レーダーの建設を図る上で非常に重要である。このような事から昨年11月アエルトリコのアレシボ観測所に研究調査に赴いた機会を利用してヒカマルカより桁高い周波数 (430 MHz) を使ってこの観測所の専有数の規模の IS レーダーを用いて僅か数時間であったが実験を行う事ができた。

図1に信号処理系のブロックダイアグラムを示す。受信エコーは IF 周波数に変換されパルス幅に match したフィルターを通過したのち base band mixer に導かれ, in phase と quadrature 成分の2出力が各高さ毎にサンプルされ AD 変換器を介して MT に書き込まれる。得られたデータは計算機により平均化及びスペクトル解析がなされる。実験はパルス繰り返し周期 3ms, パルス幅 4/12μs, サンプル高度 15~67km で5つの場合について各々 2~5min の間行なわれた。図2に base band mixer のモニタ出力の一例を示す。15~35km (レンジ) に強いエコーが見られる。各高度でのエコーの性質は統計的処理を行うことにより明らかにされる。

文献 1) Rastogi, P.K. and R.F. Woodman (1974), J.A.T.P. 36, 1217-1231
 2) Woodman, R.F. and A. Guillen (1974), J.A.S. 31, 493-505



図 1

BLOCKDIAGRAM OF THE SIGNAL PROCESSING FOR THE MIDDLE ATMOSPHERE PROGRAM

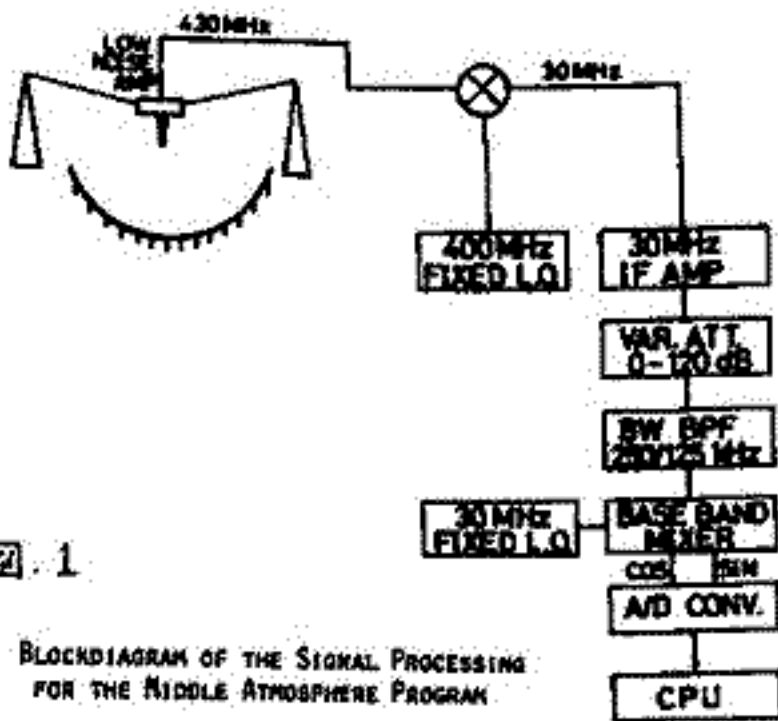

図 2

— レーダシステムの散乱スペクトルに対する影響 —

若杉耕一郎・深尾昌一郎・木村磐根

京都大学工学部

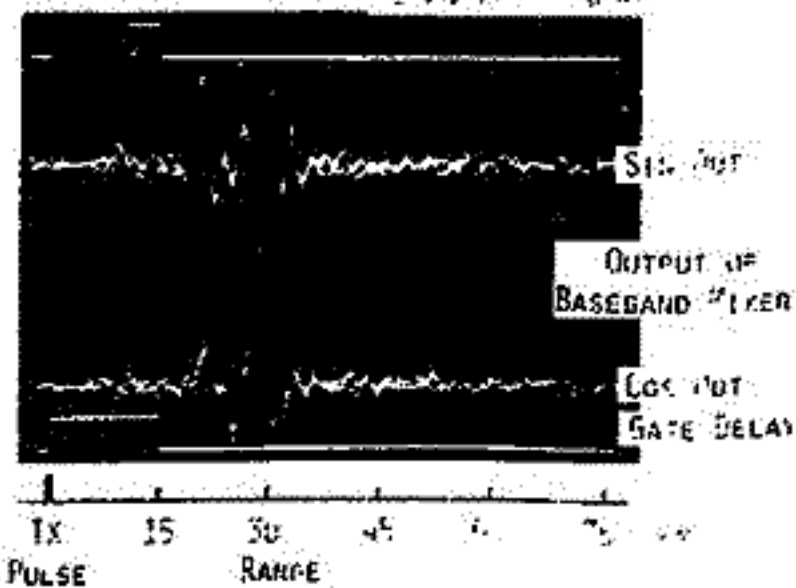
IS レーダーでは散乱スペクトルの型及び受信電力などより、プラズマや中性大気の種類パラメータを測定する。受信方式には次の2つがある。a) フィルタバンクによるスペクトルの直接観測 (FBM), b) 散乱信号の時間相関を用いる相関関数法 (CFM)。観測精度の観点から距離及び周波数分解能 $\Delta h, \Delta f$ と積分時間 Δt の値は小さい方が良い。パルス方式のレーダーではパルス波形の選択が、これらに大きく影響する。また、信号が弱い場合雑音やクラタ (Clutter) の補正も必要である。送受信システムが観測量にどのように影響するかを以下では radar ambiguity function $\chi_{uv}(\tau, \omega)$ を用いて記述する。この関数は次式で定義される。

$$\chi_{uv}(\tau, \omega) = \int_{-\infty}^{\infty} u(s) v^*(s+\tau) e^{-j\omega s} ds \quad (1)$$

ただし、 $u(t), v(t)$ は各々送信信号及び受信機の応答関数の複素包絡線である。

高さ r [m] での電子密度のゆらぎを $\tilde{f}_s(t, r)$, クラタを $\tilde{f}_c(t, r)$, 白色雑音を $\tilde{v}(t)$ とする。時刻 t での受信信号 $\tilde{x}(t)$ は次のようになる。ただし、 \tilde{x} は信号とクラタ成分の和である。

$$\tilde{x}(t) = \sum_{r_c} \int_{r_s} \tilde{f}_s(t - \frac{2r}{c}, r) u(t - \frac{2r}{c}) dr + \tilde{v}(t) \quad (2)$$

FBMにより観測されるスペクトル $S_{FB}(\omega, t)$ と散乱スペクトル $S_{ss}(\omega, r)$ とは、次の関係にある。

$$S_{FB}(\omega, t) = \sum_{r_s, r_c} \int \int dr_1 dr_2 \left\{ P_s \left(\frac{r_1+r_2}{2} \right) \Theta(r_1-r_2) S_{cc}(\omega, r) e^{-j\omega(r_1-r_2)} \chi_{vu}^*(t - \frac{2r_1}{c}, -\omega) \chi_{uv}(t - \frac{2r_2}{c}, -\omega) \right\} + \sigma_n^2 \int |\tilde{V}(\omega)|^2 d\omega \quad (3)$$

$P_s(r) \propto N(r)/r^2$ ($N(r)$: 電子密度), $\Theta(r_1-r_2)$: 空間の2点 r_1, r_2 の相関関数, $S_{cc}(\omega, r)$: クラタのスペクトル, $\tilde{V}(\omega)$: $v(t)$ の Fourier 変換とする。3) より FBM では送受信の影響が周波数に関する合成積となるため Δf を良くするためにパルス幅を大きくすると, ambiguity function の性質より Δh が悪くなり両者は独立でない。また, $\Delta f = 1$ [kHz] の時, $\Delta h \approx 70$ [km] にもなるため FBM は F 層より上の観測にしか適さないことがわかる。

CFM では、時刻 t_1, t_2 での受信機出力の相関関数 $R_{RF}(t_1, t_2)$ より、パラメータの推定を行う。

$$R_{RF}(t_1, t_2) = \sum_{r_s, r_c} \int \int \int dr_1 dr_2 d\omega \left\{ P_s \left(\frac{r_1+r_2}{2} \right) S_{cc}(\omega, r) \Theta(r_1-r_2) \chi_{vu}^*(t_1 - \frac{2r_1}{c}, \omega) \chi_{uv}(t_2 - \frac{2r_2}{c}, \omega) \times e^{j\omega(t_1-t_2)} e^{-j\omega(r_1-r_2)} \right\} + \sigma_n^2 \int |\tilde{V}(\omega)|^2 d\omega \quad (4)$$

E 層以上では $\Theta_s(r_1-r_2) = \delta(r_1-r_2)$ と近似できる。つまり空間の各点の散乱信号は無相関と考える。また送信パルスが適当な間隔があった複数個のパルスより成り立つとする (i.e. $u(t) = \sum_n b(t - T_n)$, T_n : パルス間隔)。この場合、4) の ambiguity function の積は単純化され、たとえば信号成分は次のように書ける。

$$\int \int P_s(r) S_{ss}(\omega, r) e^{j\omega(t_1-t_2)} |\chi_{vu}(t_2 - \frac{2r}{c}, \omega)|^2 dr d\omega \quad (5)$$

このように CFM では送受信の影響は、周波数領域の積で表される。つまり、 Δh を良くするためパルス幅 δ を小さくして Δf には独立である。媒質の特性時間 $\tau(r) \gg \delta$ の場合、 $|\chi_{vu}|^2$ は散乱スペクトルに対し広帯域であるから 5) は $R_{ss}(t_1-t_2) \int P(r) |\chi_{vb}(t_2 - \frac{2r}{c}, \omega)|^2 dr$ となり観測データの補正は容易である。一方、SNR の改善が δ は大きい方がよいが、 $\delta > \tau(r)$ になると逆に $|\chi_{vu}|^2$ の帯域の方が狭くなり散乱スペクトルの情報の一部しか取り出せない。このことより高さ r [m] の観測において使用可能なパルスの最大幅 δ_{Max} は、 $\tau(r) \geq \delta_{Max}$ となることがわかる。また、この条件の成立するパルスに関しては、Barker code によるパルス反転が可能でありさらには Δh を改善できることが知られている。

Field-aligned-irregularities (FAI) の観測

田中敬史・橋詰庄一郎

防衛庁技術研究本部分1 研究所飯岡支所

中緯度における E 領域の FAI (E_s irregularities) は bistatic な伝搬実験⁽¹⁾と mono-static radar⁽²⁾とによって確認されており、高中緯度における Morphology は Basu⁽³⁾によってまとめられた。われわれは 1973 年 12 月以降 25.54 MHz backscatter sounder を使用して FAE (Field-aligned-echo) 観測を実施しており、これまでに得られた結果について報告する。

観測方法 FAE 観測は出現率統計にはマルチペン記録器による湿式記録紙記録を用い、FAE の fine structure と drift を観察するにはオシロスコープによる film⁽⁴⁾を用いた。Range-Azimuth-Intensity (B-scope) 記録は 1 時間に 18 回得られる。方位角固定 Range-Time-Intensity 記録によって FAE の life time は活動期間殆んどの場合数分間以上あることがわかったので、出現率に用いた出現時間のカウントには 1 つの B-scope 上でえられた FAE は 3/3 分の life time としてある。

結果 (1) B-scope 上では U 形配置に出現するが E_s 活動領域の不均一性と空中線仰角パターン(利得)変動のため完全な U 形につながらない。活動の弱い冬などでは孤立して discrete 出現することが多く、活動期には空中線ビームの拡がりや pulse 中の影響もあり diffuse な形で出現することが多い。

(2) FAE 強度は E_s や LF earth backscatter に比べ 5~10 倍の fading rate を持つ。trace の移動から読取った視線速度と spectrum analyzer を用いた doppler 観測⁽⁵⁾の間にはズレがみられるが、前者による測定では一定方向に動く場合、同一領域で同時に反対方向の移動がみられる場合またふらつきがみられる場合がある。何日間の例ではおよそ西向き、50~70 m/s の速度が多いが、180 m/s もみられることがある。

(3) radar 波が地球磁界に直角に近い方向に入射したときに FAE が観測されるとして出現距離-方位計算を行ない、実測値と比較すると off-normal angle ψ は数度である。例として Booker⁽⁴⁾に従い地球磁力線方向にひきのけられた回転楕円体のモデルによる backscatter coefficient $\sigma_B = (2\pi)^2 \frac{\pi^2}{\lambda^2} \left(\frac{4N^2}{N}\right)^2 T^2 L \exp\left(-\frac{8\pi^2 T^2}{\lambda^2}\right) \exp\left\{-\frac{8\pi^2}{\lambda^2}(L^2 - T^2) \sin^2 \psi\right\}$ (L, T: 夫々 E_{||}, E_⊥ 方向の scale length) に $f_p = 3\text{MHz}$ (弱い E_s)、 $\left(\frac{4N^2}{N}\right)^2 = 10^{10}$ 、 $\lambda = 11.75\text{m}$ と FAE に寄与する散乱体積 $V = 2.5 \cdot 10^{10}\text{m}^3$ の各値を用いると観測される最も弱い FAE ($\sigma_B V = 5\text{m}^2$) に対して、FAI は $T = 0.4\text{m}$ 、 $L = 20\text{m} \sim T = 4\text{m}$ 、 $L = 200\text{m}$ の範囲にある。この大きさは他の周波数での観測と比較することによって決定されるだろう。

(4) 出現率: 夏は他の季節より頻度が大きくこれは specular E_s 出現率に対応している。日変化は、日没時~日出前の夜間の頻度が高く、夏は日中も 10% 程度になるが、E_s 出現日変化と逆位相である。高中緯度とは異なり地磁気活動との関係は下明である。

(5) 季節変化, 日変化をもたらすのは σ_B における $f_p \left(\frac{4N^2}{N}\right)^2$ の項で、季節変化は E 領域の f_p , 日変化は電子密度のゆらぎ $\left(\frac{4N^2}{N}\right)^2$ に対応していると思われる。

(6) 夜間に FAE 出現率が高いことから、考えられる発生領域として ①夜間に多発する steep gradient N(z) profile の微細変動部分⁽⁶⁾, ②夜間に発生する $\frac{dN}{dz} < 0$ の E peak 上側の谷と E_s の上部, ③ EXB instability に起因する場合⁽⁷⁾ 観測される drift が西向きであるから N(z) profile の $\frac{dN}{dz} > 0$ (東向き: $\frac{dN}{dz} < 0$) の領域, いずれかではないかと思われる。

文献 (1) Kuriki et al, JGR 72 57 (1967) (2) Dyer et al, JGR 64 1815 (1959), Goodwin, JATP 27 777 (1965) (3) Basu et al, Radio Sci. 8 235 (1973), (4) Booker, JATP 8 204 (1956) (5) Itoh et al, Geophys. Res. Lett. 2 553 (1975) (6) Knight JATP 34 401 (1972) (7) Tsuda et al, Rad. Sci., 1 212 (1966)

田中敬史・橋詰庄一郎

防衛庁技術研究本部第1研究所飯岡支所

日本付近は E_s の発生頻度が大きく、これまで Vertical Sounding と Oblique propagation による研究がなされている。

われわれは Swept-Azimuth Fixed-Frequency Radar (25.54 MHz) Swept-Frequency Fixed-Azimuth Radar (4-64 MHz) を用い、specular reflection earth backscatter の観測を実施している。今回は E_s の出現特性について述べる。

§ 観測装置及び観測方法

表1, 表2に 25.54 MHz RADAR と Granger 4~64 MHz Step-Frequency Sounder の諸元を示した。

25.54 MHz RADAR ではマルチペン記録器による湿式記録紙記録と Range-Azimuth-Intensity (B-scope) film 記録を行なった。

4~64 MHz Sounder では Range-Frequency-Intensity (Ionogram) film 記録を実施した。

§ 結果

(1) 1973年12月~1974年11月の1年間の E_s の出現特性—方位依存性 日 季節変化

(2) E_s の大きさ

(3) E_s の life time

(4) E_s の動き—FAI の動きとの比較

(5) Vertical Sounding との比較

について述べる予定である。

表1 25.54 MHz RADAR

周波数	25.54 MHz
送信電力	40 kwp-p
送信パルス	{ 100 μ s single pulse 11 bit Barker coded 1100 ⁸⁸⁰ μ s
PRF	5.7, 11.4, 22.7, 45.4, 90.9 Hz
最小受信感度	-127 dBm
受信帯域巾	25 kHz
空中線	5素子4段八木
利得, 半値巾	15 dB, 16 degree

表2 4-64 MHz RADAR

周波数	Bバンド	4-8 MHz (200 kHz step)
	C	8-16 MHz (400 kHz /)
	D	16-32 MHz (800 kHz /)
	E	32-64 MHz (1600 kHz /)
送信電力		30 kwp-p
送信パルス		100, 1100 μ s single pulse 11 bit Barker coded 1100 μ s
受信帯域巾		4, 16 kHz
最小受信感度		-107 dBm
空中線		回転式対数周期
利得, 半値巾		11 dB, 77 degree

鈴木 亮 前田 坦

(京大理)

☒ 地表の地磁気データから、電離層及地球内の等価電流系を求める方法と若干の結果について今まで四回にわたって発表した。その際、あるいはIUGG等での発表において色々の方々から御教示をいただいた。それらを考慮に入れて、今回新しいデータも追加解析したので、解析方法と結果のまとのをした。

☒ 前回までの解析は Sep 19 ~ 20, 1964 の地磁気データだったが、今回これに Sep. 12 ~ 15, 1964 の4日分のデータを新たに解析した。いずれも静穏日である。

☒ 観測データの信頼性に差があるのだから、それに重みをつけるべきだという御教示を2, 3の方よりいただいた。この事は当然のことであるが、データとして数字あるいはカーブに付いたものから、その信頼性を見抜いて段階をつけることは至難の技で、ただ3ヶ所の観測所データについて、感度の悪いこと、過度の影響、フィルムコピーの不鮮明、不完全等を理由に0.7倍(通常は1.0)の重みをつけた。

☒ 解析結果の信頼性を示すようにとの御教示もあり、統計学における分散、あるいは標準偏差に相当するようもの表示を検討しているので、発表できる予定である。

☒ Datum line としては日平均値を引く続き用いた。夜間値とか絶対値とかが考えられるが、データ整理が煩雑であったり、データそのものが不完全であったりして実際的ではない。

☒ 解析方法については前回までの *proceeding* に書いた通りであるが、要点のみ記せば、Gauss の方法に基づいて次の改善を行っている。

1. 赤道地方の観測所は除く。
2. H, D, Z 三成分を同時に使う。
3. 観測所の代表する広さに比例してデータに重みをつける。
4. 観測所の疎な領域にチェック用データを置く。

白木正規

地磁気観測所

地磁気日変化は、主として、電離層ダイナモによつて生じると考えられている。このことから、地磁気日変化のふるまいを調べることは、ダイナモ層のダイナミクスや電気伝導度の研究に役立つ。これまでに、地磁気日変化等価電流系を中心緯度をパラメータとして、太陽活動(11年周期)による変化や季節による変化について調べてきた(Shiraki 1973, 1974)。これらの変化は、変化のふるまいからみて、ダイナモ層の電気伝導度や磁気圏上リ、ダイナモ層の風に原因があると考えられる。電流系中心緯度のように電流系の形に關係したパラメータに風の影響が現れやすいようにみえる。

上層大気の風の問題で、赤道上空、下層大気中に特異な現象とみられる準二年周期変化が上層大気中にも存在するかどうか未だ明らかでない。この論文は、地磁気日変化を介して、上層大気中の準二年周期変化の検出を試みた結果について報告する。

解析は、柿岡など三地点から得られた1958-73年の電流系中心緯度の月変化をスペクトル解析して、準二年周期変化にあたるピークがみられるかどうか調べた。スペクトル解析の方法は、最近開発されたMaximum Entropy Methodを用いた。この方法は、分解能が高く、特にデータの長さが比較的短く、スペクトルが接近している場合に優れた方法である。計算で得られたパワースペクトルには、約20か月周期のところにピークがみられる。また、電流系中心の変化と相関のよいパラメータ(1958-73年の相関係数0.88)を1932-73年について解析して得られたスペクトルにも、28か月の周期のところにピークがみられる。これらの周期変化は、下層大気中の準二年周期変化に対応した変化と考えられる。更に、これらの周期変化だけをとりだして、下層大気中の準二年周期変化の周期や位相などの関連も調べる。

IMFセクタ-構造と中緯度の地磁気日変化

白木正規
地磁気観測所

極域の地磁気日変化に、惑星空間磁場(IMF)のセクタ-構造が著しく寄与していることは、Svalgaardらによって見出された。この事実に基づいて、彼らは極域の地磁気日変化から、逆に、IMFのセクタ-構造の推定を行なった。このようなIMFセクタ-構造の影響が、中低緯度の地磁気日変化にもみられるかどうか興味のある問題である。この論文は、柿岡らによる地球の地磁気日変化にIMFセクタ-構造の影響がみられるかどうか調べた結果について述べる。

解析は、Svalgaardらによる推定したIMFセクタ-構造のAwayとTowardに分けて、1958~73年の日陰静穏日の日変化を求め、その違いを調べた。この結果、IMFセクタ-構造は、中緯度の日変化に、その大きさは小さいが、明らかに影響を及ぼしていることが見出された。

- (1) IMFのA(T)構造の日変化を、 S_g^+ (S_g^-)とし、 $\delta S_g = S_g^+ - S_g^-$, $S_g^0 = \frac{1}{2}(S_g^+ + S_g^-)$ とおくと、 $\delta S_g \sim \frac{1}{10} S_g^0$ 。
- (2) δS_g は、擾乱日変化 $S_D (= S_d - S_g)$ にその変化の形が似ている。ただし、 $\delta S_g(D)$ は、 $S_D(D)$ と変化の方向が逆。
- (3) 季節による δS_g の大きさの変化は、equinox > summer > winter。

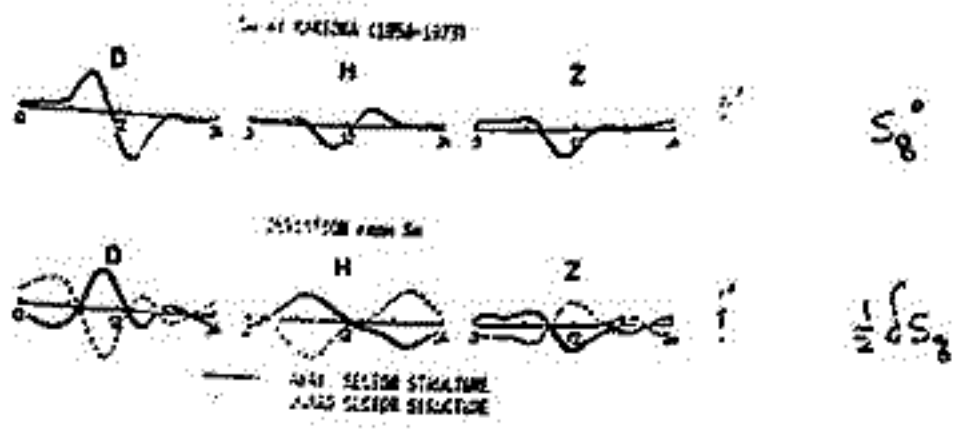

前川 絃一郎
京都教育大・ 前田 坦
京大 理

電離層内に電流の流出[入] ($\pm j_{\parallel}$ とする) がある場合、電流 j の満たす方程式

$\nabla \cdot j = \pm j_{\parallel}$ の解を、次のような条件の下で求めた。

- (1) 電気伝導度分布を、一様な場合から非一様な場合へ、段階を追って変えていき、電気伝導度が電流系分布に与える影響をみる。
- (2) $\pm j_{\parallel}$ の分布およびその総流出[入]量 ($\pm \int j_{\parallel} dS$) の違いが、全体の電流系にどのような影響を及ぼすかを調べ、最終的には、 j_{\parallel} の観測値に基づき、その電流系を求める。
- (3) 更に、ダイナモ電場を印加させる。

(1)(2)(3) による電流系の特長を明らかにしたい。

前田 憲一

京都産業大学理学部

電離層ダイナモの基本関係式には、古くから $\mathbf{j} = (\sigma)[\mathbf{E} + \mathbf{V} \times \mathbf{B}]$ ---- (1) が用いられており、 \mathbf{V} は中性粒子の風の速度とされている。中性粒子を駆動する一次的な力を \mathbf{F} とし、荷電粒子の移動によって生ずる二次的の静電場を \mathbf{E} とすると、 \mathbf{E} によって動く荷電粒子との衝突によって中性粒子の運動は \mathbf{E} の影響をうけるから、 \mathbf{V} は \mathbf{F} と \mathbf{E} の関数となる筈である。 \mathbf{V} を \mathbf{E} による成分 \mathbf{V}' と \mathbf{F} による成分 \mathbf{V}'' にわけると、ダイナモ関係式は $\mathbf{j} = (\sigma)[\mathbf{E} + \mathbf{V}' \times \mathbf{B}] + (\sigma)[\mathbf{V}'' \times \mathbf{B}]$ となり、これを $\mathbf{j} = (\sigma')\mathbf{E} + (\sigma)[\mathbf{V}'' \times \mathbf{B}]$ と書くことができる。この (σ') は (σ) と必ずしも一致しない。この考え方に沿って若干の数式的検討を行う。

1. 基本式

粒子を電子と各1種の正イオンと中性粒子の3種とし、後2者は同一質量を持つとする。現象の時間因子を $e^{j\omega t}$ とし、共通的な運動方程式を書くと

$$\rho_i [j\omega + (\Omega) + (\eta_i)] \mathbf{V}_i + \sum_j N_i N_j \alpha_{ij} (\mathbf{V}_i - \mathbf{V}_j) = \mathbf{F}_i + k_i e N_i (\mathbf{E} + \mathbf{V}_i \times \mathbf{B}) - \rho_i \mathbf{g} \quad \text{--- (2)}$$

とする。記号の説明はここでは省略する。3種の粒子についての(2)式を $\mathbf{j} = e N_p (\mathbf{V}_i - \mathbf{V}_e)$ より、 $\rho = \rho_n + \rho_i + \rho_e$, $\rho \mathbf{V} = \rho_n \mathbf{V}_n + \rho_i \mathbf{V}_i + \rho_e \mathbf{V}_e$ とし、次式が得られる。

$$\rho [j\omega + (\Omega) + (\eta)] \mathbf{V} = \mathbf{j} \times \mathbf{B} + \mathbf{F} - \rho \mathbf{g} \quad \text{--- (3)}$$

$$\mathbf{j} = (\sigma) [\mathbf{E} + \mathbf{V} \times \mathbf{B} + \nabla \rho_e / e N_p - \nabla \rho_p \times \mathbf{B} / \rho_p \nu_n - \mathbf{g} \times \mathbf{B} / \nu_n] \quad \text{--- (4)}$$

プラズマの密度勾配による $\nabla \rho_e / e N_p$ 以下の項を省略すると、形式上(1)と同じものが得られる。さらに(3)と(4)より \mathbf{j} を消去すると \mathbf{V} を与える式を得る。

$$\rho [j\omega + (\Omega) + (\eta) + (\delta)] \mathbf{V} = (\mathbf{F}) \mathbf{E} / B_0 + \mathbf{A} \quad \text{--- (5)}$$

$$\mathbf{A} = \mathbf{F} / \rho - \mathbf{g} + (\delta) \nabla \rho_p / \rho_p \nu_n + (\mathbf{F}) \nabla \rho_e / \omega_i \rho_p + (\omega) / \nu_n [\mathbf{g} - (\mathbf{B} \cdot \mathbf{g}) \mathbf{B} / B_0^2] \quad \text{--- (6)}$$

(5)より \mathbf{V} を求めると、 $\mathbf{V}' = (\beta) \mathbf{E} / B_0$, $\mathbf{V}'' = (\alpha) \mathbf{A} / j\omega$ ($\mathbf{V} = \mathbf{V}' + \mathbf{V}''$) ---- (7) と得るから

$$\mathbf{j} = (\sigma) [1 + (\phi)(\beta)] \mathbf{E} + (\sigma) [\mathbf{V}'' \times \mathbf{B}] = (\sigma') \mathbf{E} + (B_0 / j\omega) (\sigma'') \mathbf{A} \quad \text{--- (8)}$$

と書くことができる。先の(1)は(8)の1式にわたり、 \mathbf{A} , \mathbf{E} , \mathbf{j} の関係は(8)の2式で与えられる。

2. 中性粒子の垂直運動の停止と垂直電流の停止

\mathbf{V} より $\mathbf{V}_{n,z}$ を求め、これをゼロとする。この条件を考慮に入れると、(5'), (5'') は変わってくる。その要素の1例は、 $\bar{\sigma}'_{yy} = \sigma'_{yy} - \sigma'_{yz} \beta_{zy} / \alpha_{zz}$, $\bar{\sigma}''_{yy} = \sigma''_{yy} - \sigma''_{yz} \alpha_{zy} / \alpha_{zz}$ ---- (9) とする。

$\nabla \cdot \mathbf{j} = 0$ の条件より、 $j_z = 0$ と考え、これより問題は2次元となり(5'), (5'') が得られる。その要素の1例は、 $\bar{\sigma}'_{yy} = \sigma'_{yy} - \sigma'_{yz} \bar{\sigma}'_{zy} / \bar{\sigma}'_{zz}$, $\bar{\sigma}''_{yy} = \sigma''_{yy} - \sigma''_{yz} \bar{\sigma}''_{zy} / \bar{\sigma}''_{zz}$ ---- (10) とする。

3. 電場の略算

前節 $j_z = 0$ の条件は、 $\bar{\sigma}'_{zx} E_x + \bar{\sigma}'_{zy} E_y + \bar{\sigma}'_{zz} E_z + (B_0 / j\omega) [\bar{\sigma}'_{zx} A_x + \bar{\sigma}'_{zy} A_y]$ ---- (11) とするから、 E_x と A_x の項を無視する(赤道地帯)と、東西風駆動力 A_y 対 E_y , E_z の大小関係が求められる。この電場は所謂 local 電場で、150KM 附近で最大、250KM 以下 1/5, 300KM 以下 6/100 程度になる。

4. Drift と Ambipolar Diffusion

\mathbf{F} 層での垂直 drift には、従来の理論の E_y によるもの以外、 E_z によるものが若干加わる。ambipolar diffusion にも若干の変化が生ずる。

現実的な大気モデルを使った電離層内重力波の
励起に関する数値計算

前田 佐和子
京大理

前回の講演において、非等方媒質中での重力波の励起について、その基本的性質を議論した。

今回は、現実的な大気モデル(CIRA 1972, mean atmosphere)を採用、上部境界は200km)を使って、極域電離層電流による重力波の励起を、数値計算によって解いた。粘性は、波をダクトする機構に対しては本質的な役割を果たしているわけではないので、媒質は非散逸性とし、その中での perfectly ducted mode の計算をした。

注目している現象である大規模移動性電離層擾乱は、熱圏下部の急激な温度勾配にダクトされた。基本的には表面波であり、下図の分散特性で、G-mode に対応している。従って、impulsive な源に対する G-mode の時間的、空間的変化を調べるのが今回の目的である。

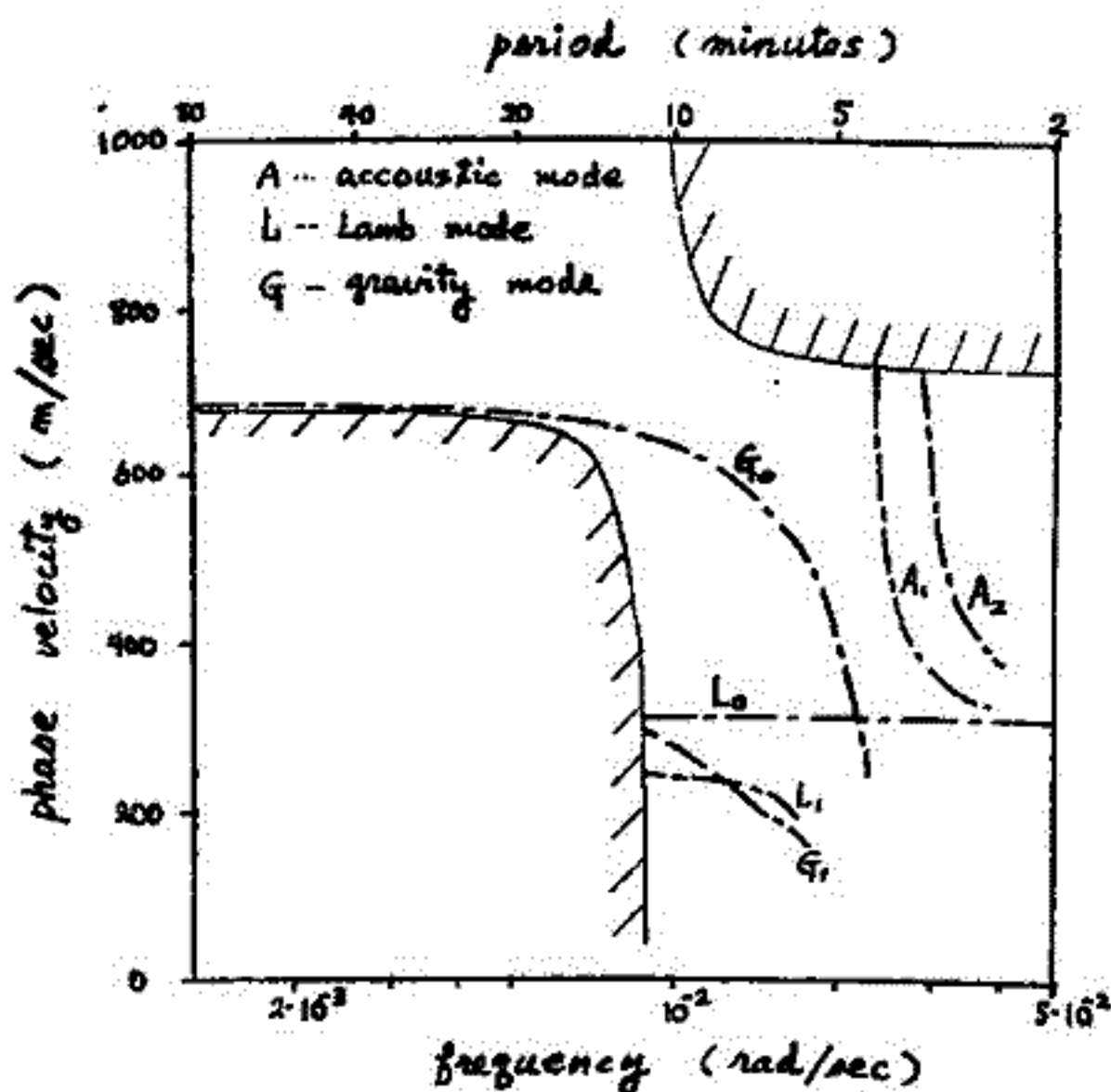

ダクトモードの分散曲線
(斜線部分は cut-off region)

前田 憲一

京都産業大学理学部

電離層ダイナモの基本関係式には、古くから $j = (\sigma)[E + V \times B]$ ---- (1) が用いられており、 V は中性粒子の風の速度とされている。中性粒子を駆動する一次的な力を F とし、荷電粒子の移動によって生ずる二次的な静電場を E とすると、 E によって動く荷電粒子との衝突によって中性粒子の運動は E の影響を受けるから、 V は F と E の関数となる筈である。 V を E による成分 V' と F による成分 V'' にわけると、ダイナモ関係式は $j = (\sigma)[E + V' \times B] + (\sigma'')[V'' \times B]$ となり、これを $j = (\sigma')E + (\sigma'')[V'' \times B]$ と書くことが出来る。この (σ') は (σ) と必ずしも一致しない。この考え方に沿って若干の数学的検討を行う。

1. 基本式

粒子を電子と各1種の正イオンと中性粒子の3種とし、後2者は同一質量を持つとする。現象の時間因子を $e^{j\omega t}$ とし、共通的な運動方程式を書く

$$\rho_i [j\omega + (\Omega) + (\eta_i)] V_i + \sum_j N_i N_j \alpha_{ij} (V_i - V_j) = F_i + k_i e N_i (E + V_i \times B) - \rho_i g \quad \dots (2)$$

となる。記号の説明は2ここでは省略する。3種の粒子についての(2)式と $j = e N_p (V_i - V_e)$ より、 $\rho = \rho_n + \rho_i + \rho_e$, $\rho V = \rho_n V_n + \rho_i V_i + \rho_e V_e$ として次式が得られる。

$$\rho [j\omega + (\Omega) + (\eta)] V = j \times B + F - \rho g, \quad \dots (3)$$

$$j = (\sigma) [E + V \times B + \nabla \rho_i / e N_p - \nabla \rho_p \times B / \rho_p \nu_n - g \times B / \nu_n]. \quad \dots (4)$$

プラズマの密度勾配による $\nabla \rho_i / e N_p$ 以下の項を省略すると、形式上(1)と同じものが得られる。さらに(3)と(4)より j を消去すると V を与える次式を得る。

$$\rho [j\omega + (\Omega) + (\eta) + (\delta)] V = (\gamma) E / B_0 + A, \quad \dots (5)$$

$$A = F / \rho - g + (\delta) \nabla \rho_i / \rho_p \nu_n + (\gamma) \nabla \rho_i / \omega_i \rho_p + (\omega) / \nu_n [g - (B \cdot g) \cdot B / B_0^2]. \quad \dots (6)$$

(5) より V を求めると、 $V' = (\beta) E / B_0$, $V'' = (\alpha) A / j\omega$ ($V = V' + V''$) ---- (7) を得るから

$$j = (\sigma) [1 + (\phi)(\beta)] E + (\sigma'')[V'' \times B] = (\sigma') E + (B_0 / j\omega) (\sigma'') A \quad \dots (8)$$

と書くことが出来る。先の(1)は(8)の1式に変わり、 A, E, j の関係は(8)の2式で与えられる。

2. 中性粒子の垂直運動の停止と垂直電流の停止

V より $V_{n,z}$ を求め、これをゼロとする。この条件を考慮に入れると、 (σ') , (σ'') は変わってくる。その要素の1例は、 $\sigma'_{yy} = \sigma'_{yy} - \sigma'_{yz} \beta_{zy} / \alpha_{zz}$, $\sigma''_{yy} = \sigma''_{yy} - \sigma''_{yz} \alpha_{zy} / \alpha_{zz}$ ---- (9) となる。

$\nabla \cdot j = 0$ の条件より、 $j_z = 0$ と考え、これより問題は2次元となり (σ') , (σ'') が得られる。その要素の1例は、 $\bar{\sigma}'_{yy} = \sigma'_{yy} - \sigma'_{yz} \beta'_{zy} / \alpha'_{zz}$, $\bar{\sigma}''_{yy} = \sigma''_{yy} - \sigma''_{yz} \alpha''_{zy} / \alpha'_{zz}$ ---- (10) となる。

3. 電場の略算

前節 $j_z = 0$ の条件は、 $\sigma'_{zz} E_z + \sigma'_{zy} E_y + \sigma'_{yz} E_x + (B_0 / j\omega) [\sigma''_{zz} A_x + \sigma''_{zy} A_y]$ ---- (11) となるので、 E_x と A_x の項を無視する(赤道地帯)と、東西風駆動力 A_y 対 E_y, E_z の大小関係が求められる。この電場は所謂 local 電場と、150KM 附近で最大、250KM $e^- / 5$, 300KM $e^- / 100$ 程度になる。

4. Drift と Ambipolar Diffusion

F 層での垂直 drift には、従来の理論の E_y による b の外、 E_z によるものが若干加わる。ambipolar diffusion にも若干の変化が生ずる。

現実的な大気モデルを使った電離層内重力波の
励起に関する数値計算

前田 佐和子
京大理

前回の講演において、非等方媒質中での重力波の励起について、その基本的性質を議論した。

今回は、現実的な大気モデル(CIRA 1972, mean atmosphere)を採用、上部境界は200km)を使って、極域電離層電流による重力波の励起を、数値計算によって解いた。粘性は、波をダクトする機構に対しては本質的な役割を果たしているわけではないので、媒質は非散逸性とし、その中での perfectly ducted mode の計算をした。

注目している現象である大規模移動性電離層擾乱は、熱圏下部の急激な温度勾配にダクトされた、基本的には表面波であり、下図の分散特性で、G-mode に対応している。従って、impulsive な源に対する G-mode の時間的、空間的変化を調べるのが今回の目的である。

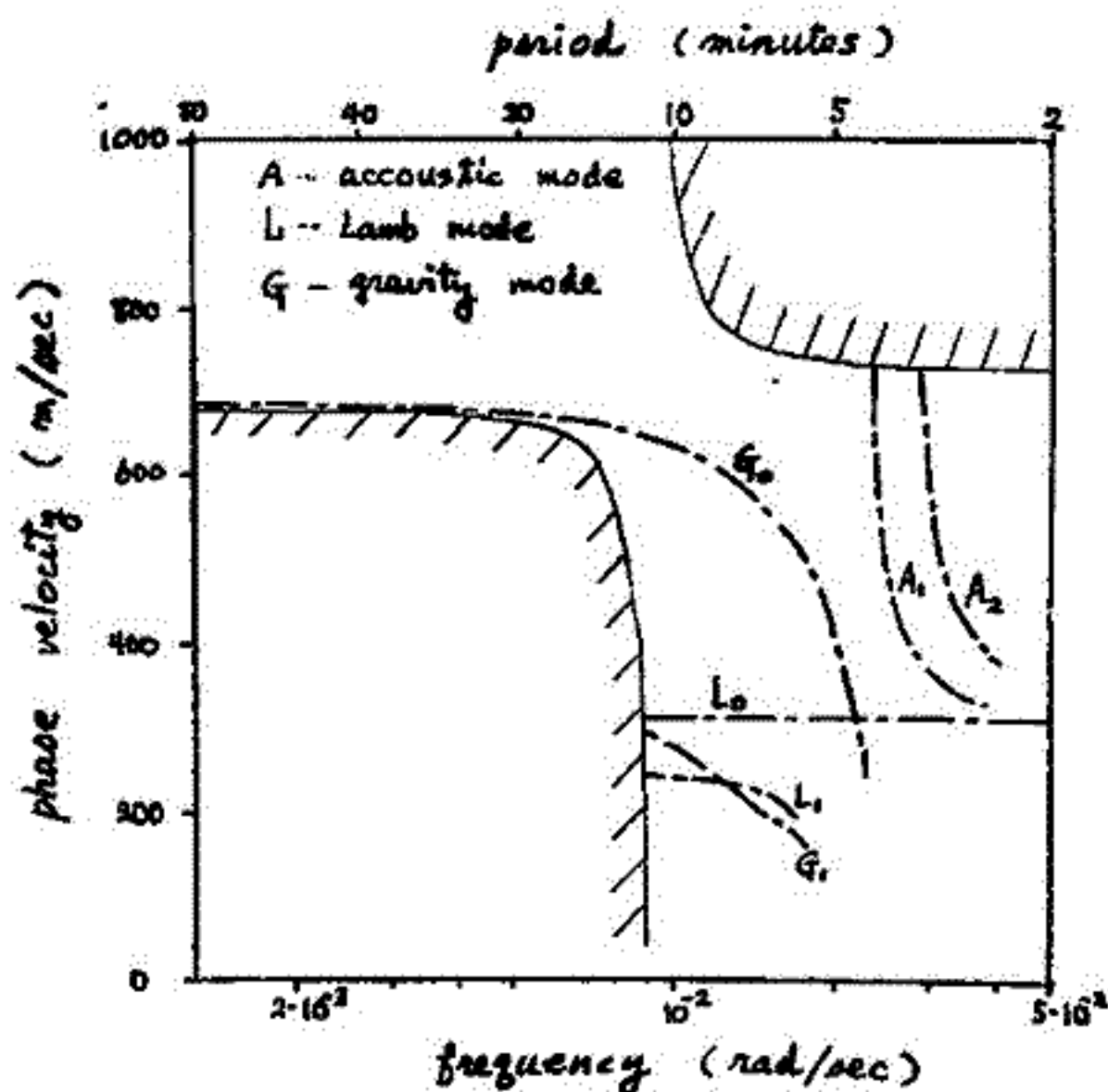

ダクトモードの分散曲線
(斜線部分は cut-off region)

中緯度の水平電場

小川俊雄・藤田 晃・安桑通博
 (京大理) (甲南大理) (京都放研)

1973年10月16~17日と1975年10月6~7日に、大気球を用いて三陸沖海上の成層圏において観測した電場の、合計38時間のデータから、中緯度における大規模水平電場の性質について述べる。水平電場の値は平均9 mV/mで、そのベクトル方向は時計廻りに半日周期で回転する。この回転は midnight 以前にはゆっくり(約45°/6 hr)で、midnight 以後でははげしい(約540°/12 hr)。下図は1975年の観測例を示す。図中Nは短周期変化の重畳、Bは気球高度調節のためのバラスト投下、SRは日出効果、CLOUDは荷電雲の影響があったことを示す。当日の地磁気変化——電離層電流——との関連についても述べる

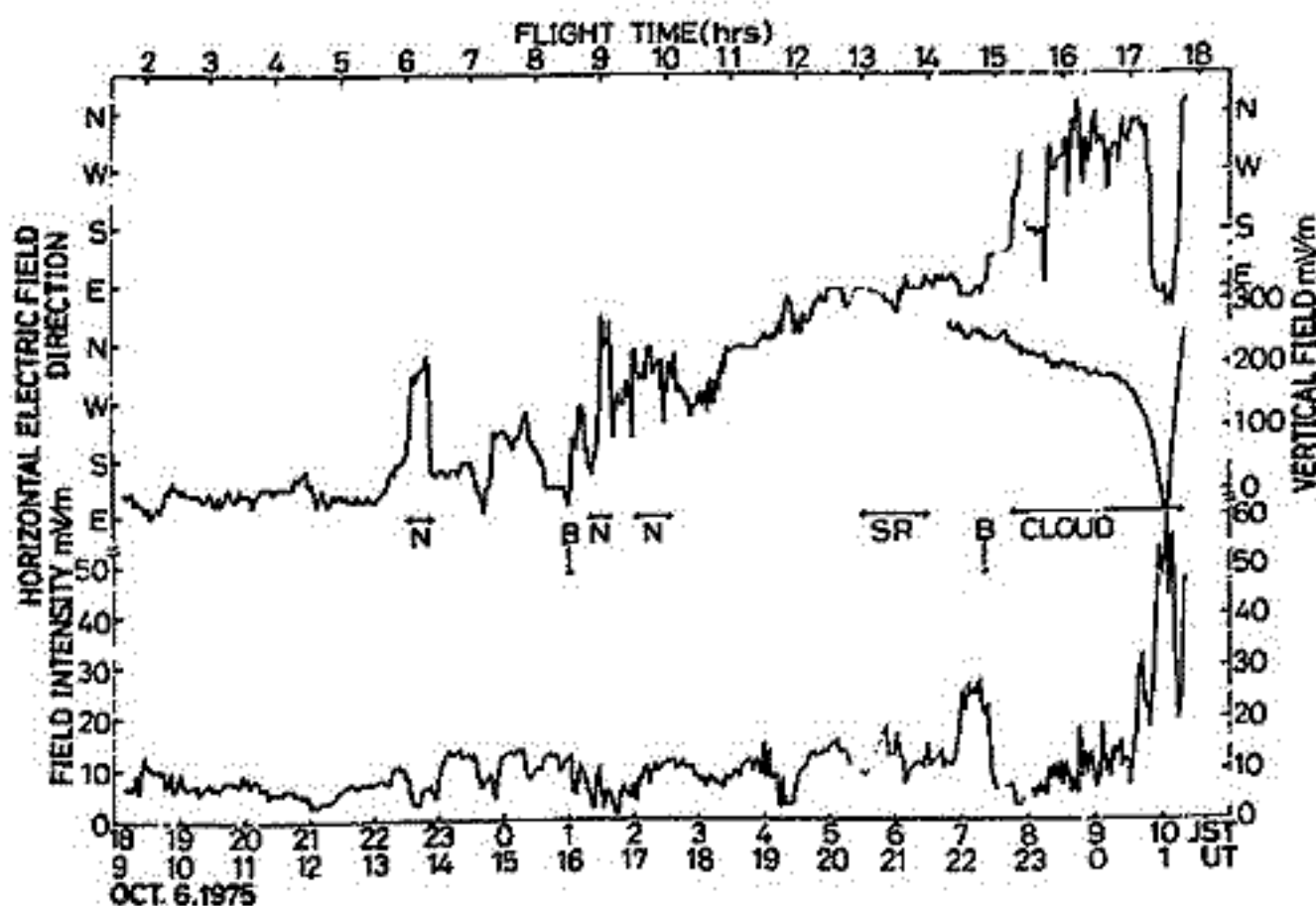

井上 隆義
京大理

電離層F領域の地磁気嵐時の変動(電離層嵐)に関して, その Morphology 及び Mechanism は完全にはわかっていない。また, 赤道域では静穏時に Appleton Anomaly と呼ばれる電子密度の緯度分布を示すが, これの嵐時の変動についても, 現在その Morphology が確定しているとはいえない。一方, 地磁気嵐に auroral region での Joule heating に伴って大規模な中性風の circulation が形成される可能性があり, 実際F領域で赤道向きに速度約 200 m/s の風が観測されている。(SMITH '69, STOFFREGEN '72)

この circulation を想定し, 赤道域で考えられる中性風の profile に伴って電子密度の緯度分布がどのようになるかを考察する。中性風の circulation によってF層電子密度は次のような仕方で影響を受けると考えられる。① auroral region での heating による upward motion によって $[O]/[O_2]$ 比, $[O]/[N_2]$ 比の減少した大気が中低緯度に運ばれることによる電子密度の変化(減少), ② 中性大気の vertical motion に伴う組成構造の変化による $[O]/[O_2]$, $[O]/[N_2]$ 比の変化と, それによる電子密度の変化 ③ 中性風の drag による電子密度分布の変化。等である。

ここでは適当な中性風 circulation のモデルを仮定して, 上述の③の air drag による電子密度の緯度分布の定常解を求め, 経度方向はすべて一様として, 双極子磁場のもとで磁力線座標を使って電子密度 N に関する連続式を数値積分する。

①連続式

$$\dot{q} - L = \text{div}(N\mathbf{u}) = -D_a D_1 N + D_2 N + D_3 N$$

ここで $\begin{cases} D_a D_1 N & ; \text{拡散による項, } D_a: \text{ambipolar diffusion coefficient} \\ D_2 N & ; \text{電場ドリフトによる項} \\ D_3 N & ; \text{Air drag による項} \end{cases}$ D_1, D_2, D_3 は各 operator
 \dot{q} ; production , L ; loss

② 中性風 circulation のモデル

$$\begin{cases} \text{meridional component} \dots V_\theta = V_0 \sin 2\theta, & V_0 = \text{一定} \\ \text{radial component} \dots V_r = 2V_0 (\sin^2 \theta - 1) \left(\frac{H}{r} + \frac{H^2}{r^2} \right) \end{cases}$$

ここで, θ ; colatitude , r ; geocentric distance
 H ; scale height

計算結果によれば, 中性風の air drag によって, それが存在しない時と比べて,
(1) $N_2 F_2$, $h_m F_2$ が増加する, (2) 赤道異常の現われる高度が増加する,
(3) cross (電子密度の緯度分布における peak) の位置がより赤道側に寄る。

中緯度F層でのダイナモ電場による Lunar Tide の数値計算

半田 聡・前田 坦
京大 理

前回 - F層の Lunar tide (序報) - では、F層での Lunar Tide についてのモデル計算の意義・基本方程式系・仮定等について述べたが、今回はその計算結果について報告する。

基本方程式系等は前回とありである。ただ、境界(上部)の高度を 500km にとったが、境界条件のとり方に困難な点が生じたので上部境界については、900kmまで延長した。それに伴ない 500km 高度以上では水素イオンが無視できないので、 H^+ についても連続の式を適用する。

解は F2 peak の高度並びにその電子密度変化、中性大気風速、イオン速度の Lunar 変化として示す。Lunar 変化は、電場の項に ($E_s + E_L$) を入れて計算した結果から E_s のみの場合を引いたものとする。 E_L は Lunar time 変化なので、元にもどるのに約30日かかるが、約10日周_り返す電場がある。

訂正

E_s : dynamo solar 電場

E_L : dynamo Lunar 電場

電場は高高度で減衰しないとは定

D_{st} の GLA (UT) 変化 (II)

亀井 豊永 前田 坦
(京大理工)

静穏時の D_{st} が Geomagnetic Lunar Angle (以下名で地球磁 dipole 軸と月との方位角: D_{st} に対しては UT 的長時間変化と) に対して Semi-diurnal 周期変化する。

前回は 40 箇所を観測所のデータをとり D_{st} から解析したものと、100 箇所各観測所個別に LT 変化を解析したことから GLA 変化を解析した (2 時間分) のを示した。今回は 2 週間分を長期間、各観測所から解析した結果と、その原因について議論する。

- 問題点
- ① Local LT 変化の混入
 - } 座標系、
 - } 観測所の分布
 - ② 擾乱の混入、 etc.

原因と対策

- ① 地球内部 (2P)
- ② 地上伝達 (3P)
- ③ 電離層 (Local LT)
- ④ γ -カオス (磁場の変動、粒子)
- ⑤ 天候等
- ⑥ その他

清水 幹夫

東大 宇宙研

前回の学会で、我々はメタン大気のような超還元大気は 光分解に耐えられないと指摘した。今回は引続き、そのよりや、酸化的な大気、すなわち水素の逸散の問題を考えた。

まず、原始地球大気は打撃了方 = 候補として H_2, CO, CO_2, N_2, H_2O ... を考えよう。1500K 程度の basalt と平均的なガス組成は、その中でも考えられるかも知れない。生命前駆分子の discharge による生成も考えられる。Abelson 型の大気は有効で、その組成は ... である。超還元大気の場合と同様に、dispersion equation of internal gravity wave を解いてみる。大気も ... である。上層大気 ... 水素の逸散 ... 外部加熱、外部冷却 ... CO の逸散 ... CO only の大気 ... 400-500K ... CH_4 の場合 ... CO 大気 ... H_2 と ... CH_4 大気 ...

しかし、大気中の H_2 と ... CH_4 大気の場合と同じように、 H_2 の逸散は ... 上層大気 ... H_2 の逸散 ... CO 大気 ... H_2 の逸散 ... $CO \rightarrow CO_2$ の変換 ... H_2O, CO_2, N_2 ... $abiotic molecule$ の生成 ... $solar nebula$...

水素の逸散 ... $CH_4 \xrightarrow{O_2} CO_2$... Fe^{2+} ... H_2S ... $core-mantle$... 45 ... N_2-O_2 ...

最後に、 O_2 ... $N_2 + e \rightarrow N + N$... $solar activity maximum$... $1500K$... $limiting flux$... $cold trap$... H_2O ... O_2 ...

清水 幹夫

東大 宇宙研

金星や火星の観測から食弱な電離層、弱い酸欠大気光、低い外周温度その他大気の大擾伴による起こり現象があることは、多くの研究者の間に意見が一致するに到る。しかし、その擾伴強度については論争が継続してゐる。

まず金星の場合、マリナー10号による観測から水素ライマン- α 光の強度が、昔のマリナー5号のそれと比べてかなり低くなった。これは turbopause の高くて水素原子の密度が上昇するのを抑えてゐるからであり、水素の逃散損失を計算してこれを補正して初めて正確な値が得られた。一方、観測から得られた eddy diffusion coefficient は $10^8 \text{ cm}^2/\text{sec}$ くらいである。しかし金星の大気光データについては、最近に aerobee rockets を使った酸欠 1304, 1356 Å 線データがあり、強度はかなり強いため、これもマリナー5号のそれと比べては、幾分か低い。これは、我々の観測技術の通りである。また internal gravity wave dissipation を考慮した計算でも、この程度の値が得られる。最近マリナー5号の 1304 Å 線解析から得られた、レイリー散乱からの影響を除いた aerobee rockets データと一致する結果が得られた。しかし紫外データは calibration の難しさから得る問題が残る。もう一つ決定的なデータは、酸欠と光の老成ガス、合計の生成した一酸化炭素分子と二酸化炭素分子の電離を捉えたことに基づいたものである。Aerospac 5 m 望遠鏡を使っての CO 吸収線プロファイル観測結果は、この分子が金星の約 110 km 領域にかなり量存在していることと示し、大気擾伴が異常に強いことを示唆するに至った。これは大気電離の決定の最も重要な問題で、電離過程の確率と金星外周温度の $\sim 400^\circ\text{K}$ の異常な値と一致する。これは $\text{O}_2^+ (\nu=6) + \text{CO} \rightarrow \text{CO}^+ + \text{O}$ という反応の O_2^+ の一部 CO^+ に変換することによって電離率プロファイル、heating efficiency と関連する。全体の

金星の場合にも、eddy diffusion coefficient が異常に高いことが指摘された。これは Oxygen の airglow を解析して得た electron impact excitation と強く関係する。これは F₂ 層の高度分布と一致する。また、高層大気の非平衡観測から得られた 1.27 μ の O_2 (1 σ) 帯の解析も、 O_3 量の上記の理論値と一致する。これは、

右記の上記の議論は木星のデータと一致する。

表 1 金星の eddy diffusion coefficient

K (cm^2/sec)	Venus	Mars	Jupiter
10^9			Prasad
10^8	(Huntten, McElroy, Donahue)	McElroy	
10^7		Ours	Ours
10^6	Ours		Huntten

(理論的上限値)

足原 修・清水幹夫
(東大宇宙研)

前回の号会(電話研)では、それまでに得られた Pioneer 10 の電波掩蔽観測 data に基づき、木星熱圏の電子密度 profile について議論した。その後この1年間に Pioneer 11 の data が得られ (private communication) 従来よりもっと信頼性があると見られる He profile となっている。

Pioneer 10 の He profile については、data の解析の仕方が異なり、2通りの異なる profiles を提示されている。種々の問題があるため、従来の density levels についてはあまり信じておらず、その relative profile を説明するべく試みた。(中性大気温度は低く固定し、電子温度のみを増大させる計算)。[但し Pioneer 11 の data は $n(H_2)$ と仮定) $= 2 \times 10^{14} / cm^3$ level を reference level とすると、He profile の peak での n は H^+ と仮定すると $1000 km$ で $n \approx 10^{10} / cm^3$ 、即ち大気構造は非常に高域にまで伸びていくことになる。これは木星下部熱圏の温度が、従来の多くの計算の $100 \sim 200 K$ という結果とは大きく異なり、EUV による強い熱源があることを示唆している。また Pioneer 11 の電波掩蔽観測でも特徴的なのは、 $1000 km$ での peak layer と、その上 $2 \sim 3000 km$ にかけて constant scale height で減っていく He profile との間にある大きな ledge である。これは我々の考えでは上方からの soft 電子粒子 beam の precipitation が定常的に存在しているためと解釈している。磁気圏内部に於ける $1000 V$ 程度の電位差の存在を示唆するものは、i) Rothman et al (Ap. J. 184, L89 ('73)) の Aerobea Rocket (= F) H_2 Lyman bands の観測、ii) Frank et al (private communication) の Pioneer 10 に F3 105 $km \sim 4.8 kV$ の proton の観測、iii) Carlson et al (Geophys. Res. Lett. 2, 469 ('75)) の Io の Na emission line の説明等がある。

He profile を計算すると、上記のような事情を考慮して電子の continuity eq. には電波掩蔽 data を検討するには不足の計算が追加される。一つは中性大気、電子の連続計算、中性大気温度計算等を経て complete して調べなければならない。この際、非常に重要な観測 data により、木星中間圏、熱圏の構造を調べるため、少なからぬ仮定を伴うが、なかでも一番大事なものは、中性大気温度の加熱の仕組みである。

Pravec (Ap. J. 200, L171 ('75)) は、これによって乱流加熱に依りて、高い T_n profile を得ることができ、その必要とする eddy diff. coeff. は $\approx (1 \sim 3) \times 10^9 cm^2/s$ という値にも大きく他である。185 の議論は最近の adjustable parameters を含み、決定的なことはあり、何れにも eddy heating によって熱圏温度が上がり、それ He profile を作り出すという一理は無いと見られる。

従って中間圏加熱の mechanism はよくわかっていないが、熱的加熱の代わりに eddy heating をここで代表させるなら、eddy diff. coeff. $\approx 3 \times 10^8 cm^2/s$ とし、加熱は soft electron precipitation により、極域域におこり、 T_n, T_e が増大しているものと仮定される。以上の考察、仮定に基づき、得られた結果を報告し、Pioneer mission による電波掩蔽 data との比較検討を行う。

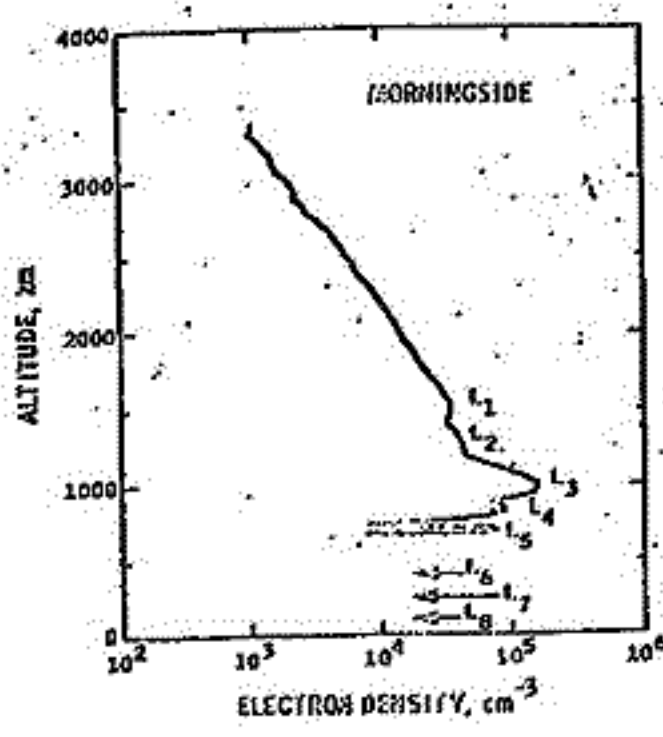

Pioneer 11 電波掩蔽観測
(Fjeldbo, Kliore, Sothel ('75))

INTERFEROMETER

Hiroshi OYA, Akira MORIOKA, Minoru KONDO, and Tetsuro KONDO
 (Upper Atmosphere and Space Research Laboratory, and Institute of Geophysics,
 Tohoku University, Sendai 980)

Jovian decameter waves are observed using an interferometer with 40 m baseline that consists of antennas (see Figure 1) arrayed for the detection of the directional angle with respect to the east-west baseline and the north-south baseline. The detection of the direction angle has been carried out using swept-phase circuit that provides the sweep of the beam direction.

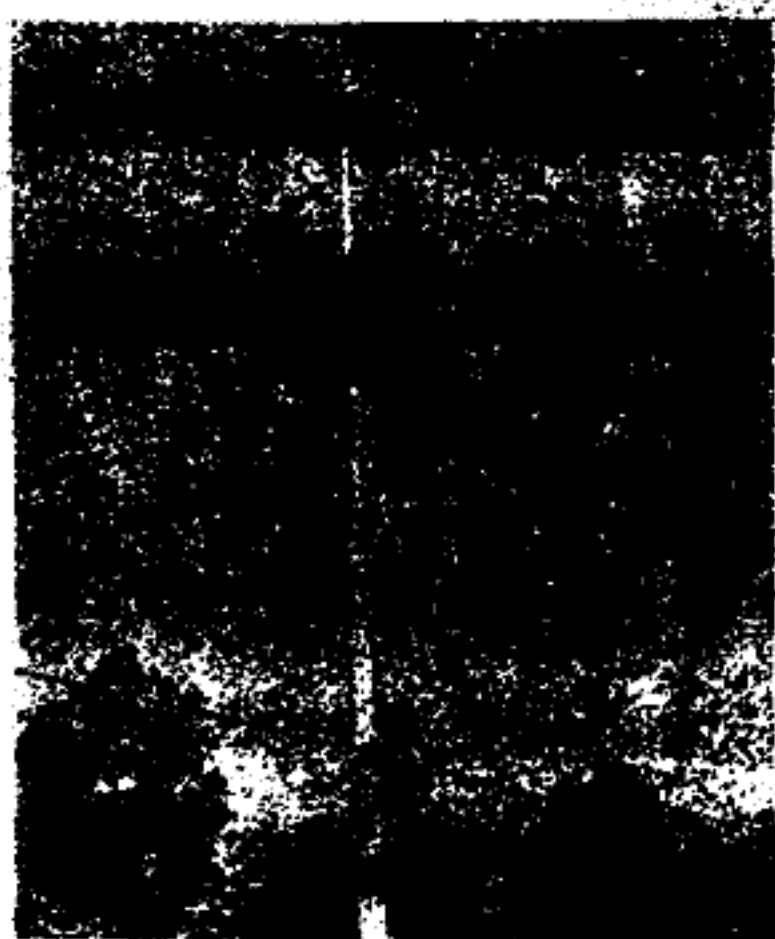
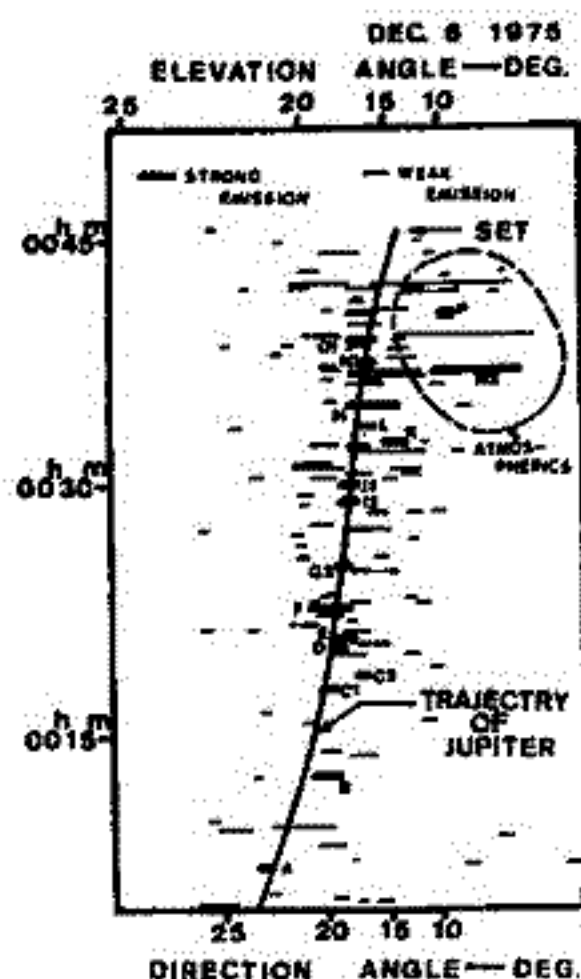

Figure 1.

Cross of the two-element Yagi antennas used for the crossing point of the east-west baseline and the north-south baseline of the interferometer system.

Observation has been started on Dec. 6, 1975; a series of data is obtained indicating that the decameter waves are emitted from Jupiter. In figure 2, the plot of the observed direction angles are indicated versus the local time for the case of Dec. 6, 1975. The evidence that the decameter waves are arriving from Jupiter is confirmed by the coincidence between the Jupiter trajectory and the plot of the emissions.

Figure 2
 Jupiter trajectory and plots of the decameter wave emissions in term of the direction angle with respect to the local time.



木星デカメートル波放射と 太陽活動との相関関係-I

森岡 昭 大塚 寛
東北大学 理学部

1. 序

木星より放射されるデカメートル波は点滅する灯台の光のごとく木星の自転周期に同期して放射されている。実際に木星電波観測装置を駆使してデータを得てみると、デカメートル波の出現は予報からはずれることがあり、時に受信強度が大きく変わる。この様な木星デカメートル波放射の出現特性の原因は

- (1) 木星磁気圏・電離圏の固有の物理状態に依存する部分、および
- (2) デカメートル波放射機構の太陽風変動に依存する部分

にわけて考えられる。特に(2)の効果は、パイオニア10号および11号の観測によって明らかにされた。木星磁気圏の構造は太陽風変動に大きく左右されるという事実と考へあわせると興味深い。そこで、ここでは木星デカメートル波の放射特性と太陽活動の相関関係を調べていくことにする。

2. 方法および資料

木星デカメートル波のデータとして、1974年10月より東北大学理学部で観測されているデカメートル波強度記録、およびNASAのGSFCのAlexander 地による木星デカメートル波観測記録集とを用いた。太陽活動度の資料としてはまずじめに地球での磁場擾乱指数であるKpインデックスを用いることにする。

解析においては、デカメートル波出現とKpインデックスとのcross correlationをとり、地球で感知された太陽活動の変動に対して、木星において太陽風travel timeに相当する時間ズレをもつて対応するデカメートル波放射強度の変動が存在するか否かを調べた。

3. 結果

下図に1975年8月から12月に行たる140日間のデカメートル波の出現頻度とKpインデックスのcross correlationの結果を示す。cross correlation coefficientが最大になるのは $\tau = 10 \sim 17$ 日であることがわかる。このことは地球付近を通過した太陽風変動が16~17日を要して木星に到達し(平均速度400 km/sに相当)、デカメートル波放射頻度を変調するという成分の存在することを示している。

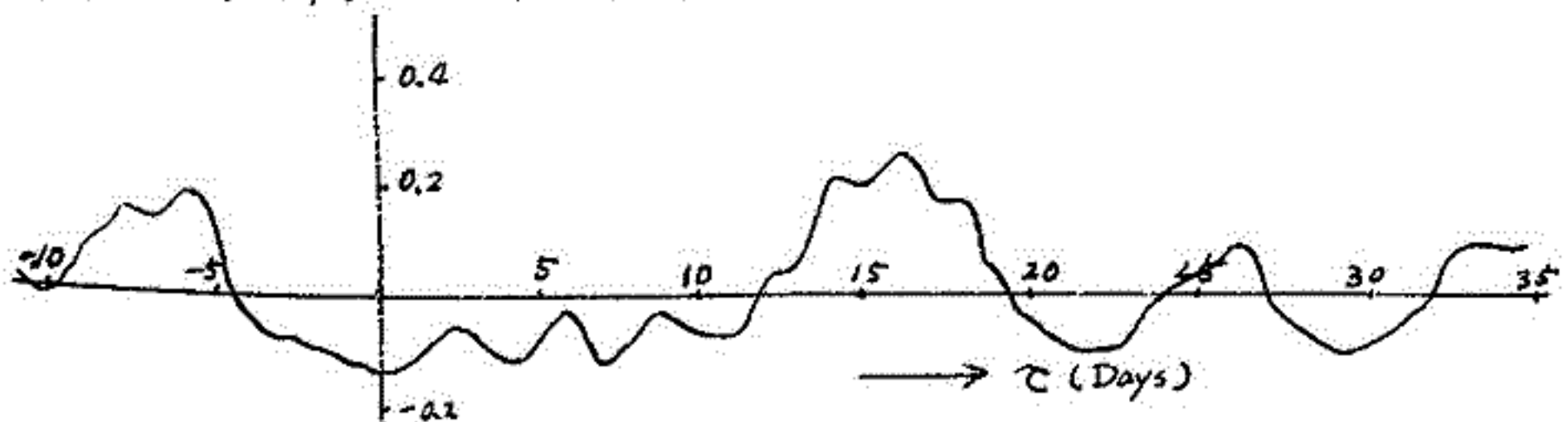

斎藤尚生・大塚寛・石井亨・湯元清文
(東北大・理)

一般に、惑星の自転 vector を $\vec{\omega}$, (virtual) dipole moment を \vec{M} , 太陽風の bulk velocity vector を \vec{V} とした時、三個の vector の向の幾何学的な関係から、惑星磁気圏 (Planetary magnetosphere) を少くとも次の三種類に分けることが出来る。

第1型惑星磁気圏 これは $\vec{\omega} \parallel \vec{M} \perp \vec{V}$ の関係にある惑星磁気圏で、現在の水星・地球・木星および春秋分点付近に在る天王星の磁気圏はこの type に分類されるであろう。第1型は更に、自転効果の小さい A 型 (水星・地球) と自転効果の大きい B 型 (木星) とに分け出来る。

第2型惑星磁気圏 これは $\vec{\omega} \parallel \vec{M} \parallel \vec{V}$ の関係にある惑星磁気圏で、夏至至点付近に在る天王星の磁気圏はこの type に属する。

第3型惑星磁気圏 これは $\vec{\omega} \perp \vec{M}$ および $\vec{\omega} \perp \vec{V}$ の関係にある惑星磁気圏で、過去の地質時代に地球磁場の逆転する途中で、或は地磁気 excursion の途中で、地球の磁気圏 (即ち paleomagnetosphere) は一時的に第3型になったと思われる。 $\vec{\omega} \perp \vec{M}$ になった時期を仮に perpendicular stage と名付ける。

第1図は第3型惑星磁気圏の一例として、perpendicular stage に在った時の地球古地磁気圏の one paleosearch day の間の形状変化を模式的に示したものである。

太陽の一般磁場が逆転する際にも太陽は一時的に perpendicular stage ($\vec{\omega} \perp \vec{M}_\odot$) に入り、一種の magnetic variable star の状態になると考えられる。昨年春および秋の学会において太陽の perpendicular stage に在った時の惑星間空間磁場の sector 構造 (即ち neutral sheet の分布) と two-hemisphere model との関係について述べた。この様な IMF の三次元構造は第3型惑星磁気圏の構造を考へる際に重要な示唆を与えたものと思われる。

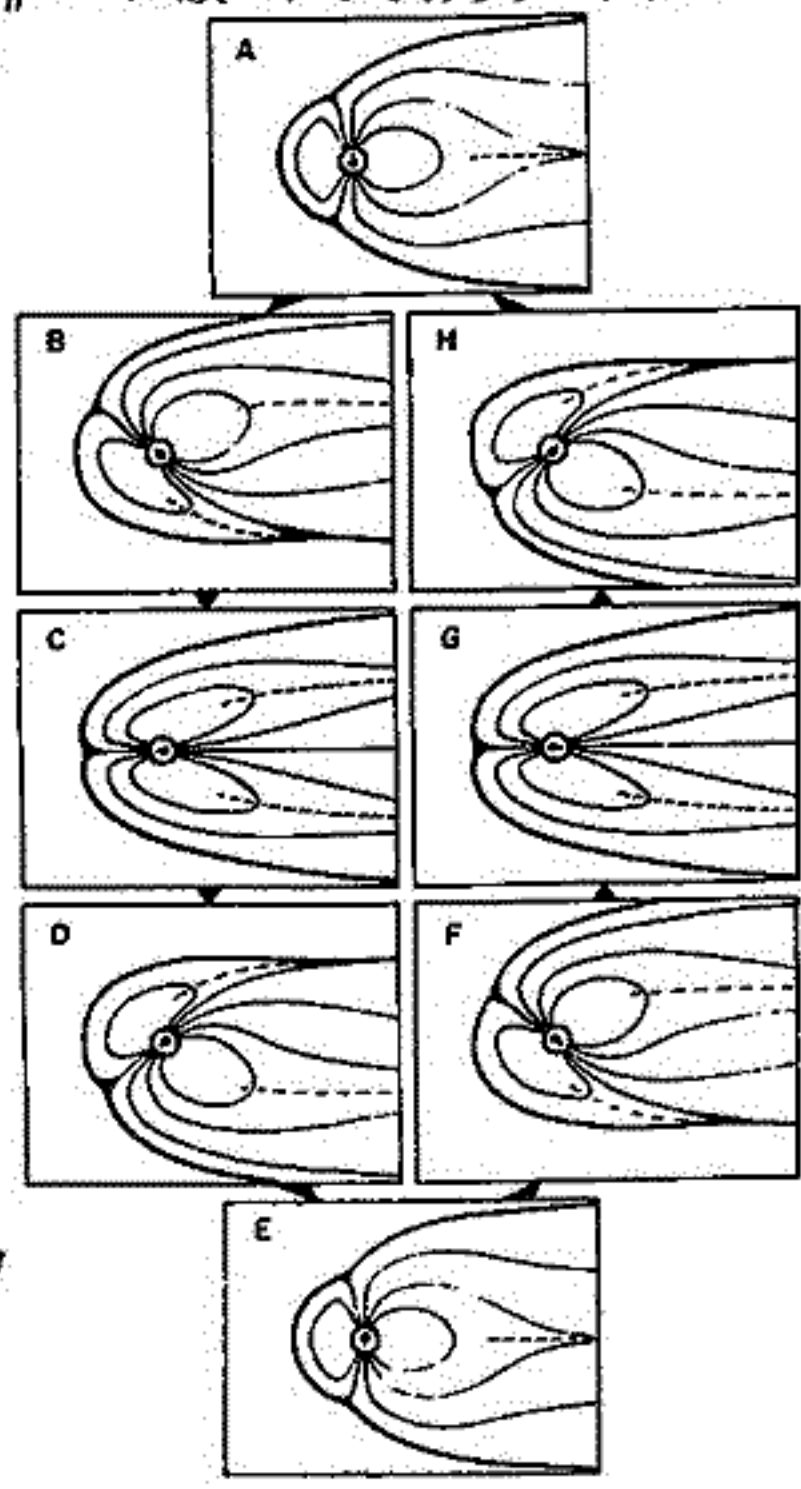

第1図

パルサー-磁気圏の電子工学的モデル-
電子・陽子銃とPN接合

菊 地 弘

日本大学理工学部・名古屋大学プラズマ研究所

パルサー-磁気圏モデルの総合的な理解には、精細なプラズマ物理よりはむしろ電子工学的背景に立脚した直観的な把握が便利である。本報告はこのような観点から、パルサー-磁気圏の構造に、従来の諸説と筆者の見解を交えて電子工学的モデル・手法の適用を試みる。

パルサーは強力な双極子状磁場を有し、高速度で回転している中性子星であり、輻射が何処で起るのかについて2つの説：(1) 光円筒説、(2) 磁極冠説 がある。(1)は、プラズマ流が星の表面上未知の個所から出発して外方に向い、光円筒の領域で輻射を生ずるとするモデル (Gold, 1969)。(2)は輻射が中性子星の表面附近の磁極冠で起るとするもの (Radhakrishnan, Cooke, 1969)で(1)とは対照的なモデルである。Sturrock (1972, 1974)は、"internal elegance" と "理論計算と実験データの比較の容易さ" という観点から(2)の磁極冠モデルを支持している。磁気圏構造を論ずるには更に二種類のモデル：(a) 磁力線モデル (b) プラズマ流モデル が必ず、回転軸が磁軸に平行な軸対称モデルは、"non-pulsing pulsar" であり、輻射は軸方向のみで常時観測される。磁力線は光円筒半径 $R_L = c/\Omega$ (c : 光速, Ω : 回転角速度) の内部で常に閉じて居り、光円筒を超える磁力線は全部開いている (Goldreich-Julian, 1969)。開いた磁力線に沿うプラズマ流が負のコラムと正のコラムの相異なる領域をそれぞれ電子流、プロトン陽子流と成り、これを "電子銃"、"陽子銃" の如き電子極域 (EPZ)、陽子極域 (PPZ) から流出する。このように磁気圏プラズマが荷電分離しているという仮説は、PN接合半導体ダイオードにおけるように電子域と陽子域の接合部に空乏層または空間電荷層と両域間の電位差の存在を意味する。この磁力線モデルは中性子星の制動指数、周期パルス巾分布、タイミング雑音等に関する観測結果に一致しないので、新しいモデルが要求された。Robert-Sturrock (1972) はパルサー-磁気圏には多量の冷たいプラズマが存在し、このガスは遠心力が重力に等しいかそれより大きい場所に集中するのであろうとの予測の下に、磁力線開閉の遷移箇所は光円筒 ($R_Y = R_L$) でなく、重力と遠心力が釣り合う箇所 ($R_Y = R_{FB}$) が光円筒よりは遙か内方であることを指摘し、新しい磁力線モデルを提案した。 $R_Y = R_{FB}$ より速い場所では遠心力が磁気歪に打ち勝つて磁力線は循環状に開き、このために $R_Y = R_{FB}$ において Y 型の磁力線形状を生ずる。この新モデルは中性子星の制動指数、周期パルス巾分布、タイミング雑音、中間パルス、ラジオパルス、X線パルス等の観測結果をよく説明する。"かたパルサー" の場合、星の半径は約 10 Km、光円筒の半径は約 1,000 Km で、閉磁力線より開磁力線への移行は約 100 Km の半径で起る。

EPZ, PPZ からそれぞれ電子流、陽子流を抽出するためには、磁力線方向の電場を必要とし、回転による誘起電場のために星の表面から磁極冠の半径程度の高さ迄は電場の方向は半径方向で、それを超えると磁力線に垂直な方向に漸近する。そこで星の表面近くは空間電荷制限流で、例えば電子流中に於ける陽子の存在は、その一部が電場によって星の表面に押し返されるために二流体不安定性を引き起し、荷電粒子の集群作用を結果する。この効果もまた超高周波電子管における速度変調と集群作用と類似で、このような集群荷電粒子が曲率のある磁力線に沿って動くとき、いわゆるコヒーレントな曲率輻射によるラジオエミッションを生ずる。文献 (1) V. Radhakrishnan & D. J. Cooke, *Astrophys. Lett.* 3, 225 (1969). (2) D.H. Roberts & P.A. Sturrock, *Ap. J. Lett.*, 173, L33(1972); P.A. Sturrock, *Cosmic Plasma Physics Conference, Oxford (1974)*. (3) P. Goldreich & W.H. Julian, *Ap. J.*, 157, 869 (1969).

Whistler Turbulence と Alfvén Turbulence の相互作用について (I)

齊部 元宏
九大・教養・物理

Whistler Mode は 温度異方性 ($n \gg T_{\parallel}$) があると乱れが発生して、非線形相互作用を通して定常状態に達する。(1) この一つの定常状態は永久的にその状態をかえざないであろうか。乱れの振動はソース (線形成長率) の関数であるから、whistler mode だけで閉じた系を許しこも開放系では一般に乱れの状態向移行がひんぱんに起きていると考えられる。更にプラズマは流体と異なり成分系であるから多くのモードが存在するから乱れのエネルギーが whistler mode だけにたまっていくのは考えにくく、むしろ長時間後には様々なモードへ非線形相互作用を通じて分配されてゆくと考えられる。その結果、最終的には k (又は ω) 空間で "全ての領域" (但し $k > \frac{1}{L}$, L : サイズ) が乱れた状態に (又は非平衡状態) 達すると考えてみよう。この方向への研究は最近筆者により、外磁場のない場合 (Langmuir wave と ion 音波) (2)(3), 外磁場のある場合 (Ω_e と Ω_i) (4)(5) に調べられている。

ここでは上記の一般論を更に whistler - Alfvén 系に適用して見よう。

Alfvén wave は線形 Landau 減衰が主なので上記の場合とは異った発展をすると考えられる。現在迄のところ whistler mode の定常的な乱れを含んだ形で whistler - Alfvén 双方の応答関数を得ている。Alfvén 波の非線形相互作用を通じて Alfvén 乱流のスペクトラムが決定され、更に最終的には他周波 Alfvén 乱流は何らかのメカニズムを通じてコヒーレントな状態に移行するのかも知れない。

文献

- (1) 例えは Kennel and Petschek, J.G.R. 71, 1 ('66)
- (2) Phys. Fluids (in press),
- (3) " (上記の訂正並びに高周波への応答関数)
- (4) Phys. Rev. Lett. ('75)
- (5) Phys. Fluids (submitted)

Syrovatskii と Alfvén-Carlqvist との 加速理論の類似性

渋谷仙吉 (山形大・理)

Syrovatskii 理論¹⁾は力学的エネルギーを重視した磁気中性点(又は線)近傍での磁気エネルギー変換を議論しているのに対して, Alfvén-Carlqvist 理論²⁾では磁気中性点(又は線)を必要とせず, 主に磁気エネルギー変換のみを考えたもので, これまでこの二つは別種の粒子加速メカニズムであるように思われていた。

しかし, 粒子密度に対する電流密度の比がある臨界値を越さなければ粒子加速が生じない (Current Limitation モデル) という本質的な観点からすると両理論はきわめて類似した実験的うらすけのある理論であることがわかった。このことは荷電粒子の速度がある限界値より大きくなると不安定になることであり, ある値より強い電場を急に印加したとき, ドリフト運動エネルギーが熱エネルギーより大きくなり, 逃走電子 (Runaway Electron) が発生するという理論と根本的に同一であることが示される。したがって, 両理論とも, 過渡現象を含む電場加速と言える。ただし, その電場の発生メカニズムと, その印加の仕方は異なり, Alfvén-Carlqvist 理論では今まで流れていた (直流的) 電流を急に切断することにより, Syrovatskii 理論ではプラズマ流速の急激な変動と磁場との相互作用によって (交流的) 電場が急に印加される。このことは Syrovatskii 理論で慣性項, Alfvén-Carlqvist 理論で自己インダクタンスが重要な役割をこなしている点を考えるとさらに明確になる。

1) Soviet Astronomy-AJ, 10, 270 (1966)

2) Solar Physics, 1, 220 (1967)

玉尾 孜・野田 彰

東大理 地球物理研究室

長周期地磁気振動発生機構と関連して、非一様高温磁化プラズマ中の結合電磁流体振動の基本的性質を調べた結果を報告する。定常磁場 \$B_0\$ は \$z\$-方向とし、\$x\$-方向に磁場、プラズマ密度の非一様性が存在し、非一様性による粒子のドリフト速度 \$v_d\$ は \$y\$-方向とする。\$y\$-方向の波長の長く粒子のドリフト運動との結合が重要な場合、\$k_x/k_y \sim v_d/v_A \ll 1\$ のドリフト波が重要になる場合とを特別して考へる。\$v_A\$ は Alfvén speed. この場合の結合振動の分散特性、振動の空間分布、polarization 特性等を調べる。

(A) ドリフト運動が重要な場合

三次元振動は二次元振動或は一様媒質中で分離して二モードの混在した振動とする。振動分布の特異性から4つのモードに分けて考へることに出来る。

(a) 連続スペクトルを有する振動 (singular points) (Fig. a の実線)

1) $\omega = \omega_A = k_x v_A(x)$, Alfvén; 2) $\omega = \omega_s = k_x v_A(x) \beta^{1/2} (1+\beta)^{-1/2}$, Ion sound

上記2モードは \$x\$-方向に伝播せず、波長の振幅無限大となる。従って including perturbation の連続スペクトル幅を持つ。夫々の磁力線に沿った上記振動の励起による結果、スペクトルとして連続スペクトルとなる。実際には電離層電荷伝導度有限効果も考慮すべき要あり。

(b) 線スペクトルを有する振動 (regular points) (Fig. a の破線)

(3) $\omega = \omega_f$ (fast magnetosonic); (4) $\omega = \omega_l$ (Slow magnetosonic)

上記2モードは \$x\$-方向にも伝播可能であり、波長の振幅は有限である。このモードの振動が可能となるのは、磁力線に沿った定常振動に加えて、\$x\$-方向の有限領域内でのエネルギーの局在による特殊な分布の要求される。

(B) ドリフトモード (Fig. b)

$v_A \gg v_d$ の限り、fast は殆ど影響を受けず、他の3モードはドリフト運動と結合して drift Alfvén, drift Sound, 及び slow drift mode となる。此の場合も、振動分布の特異性から Alfvén 及び Ion Sound は連続スペクトルを有する。Slow drift は discrete spectrum

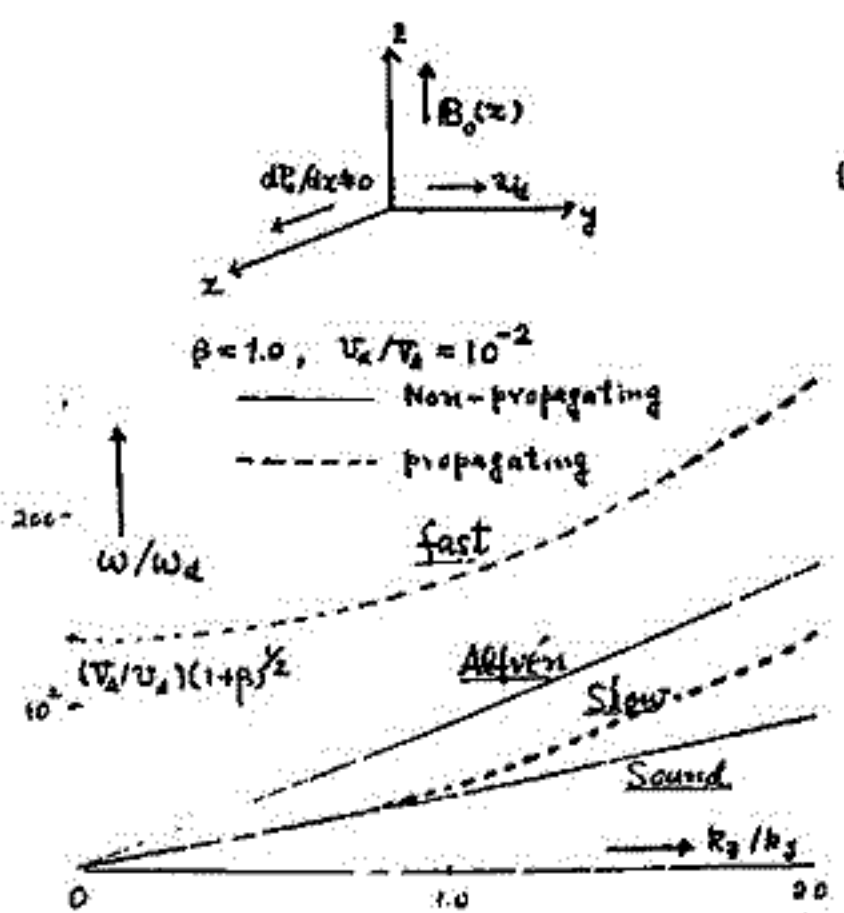

Fig. a HN-WAVES (non-drift modes)

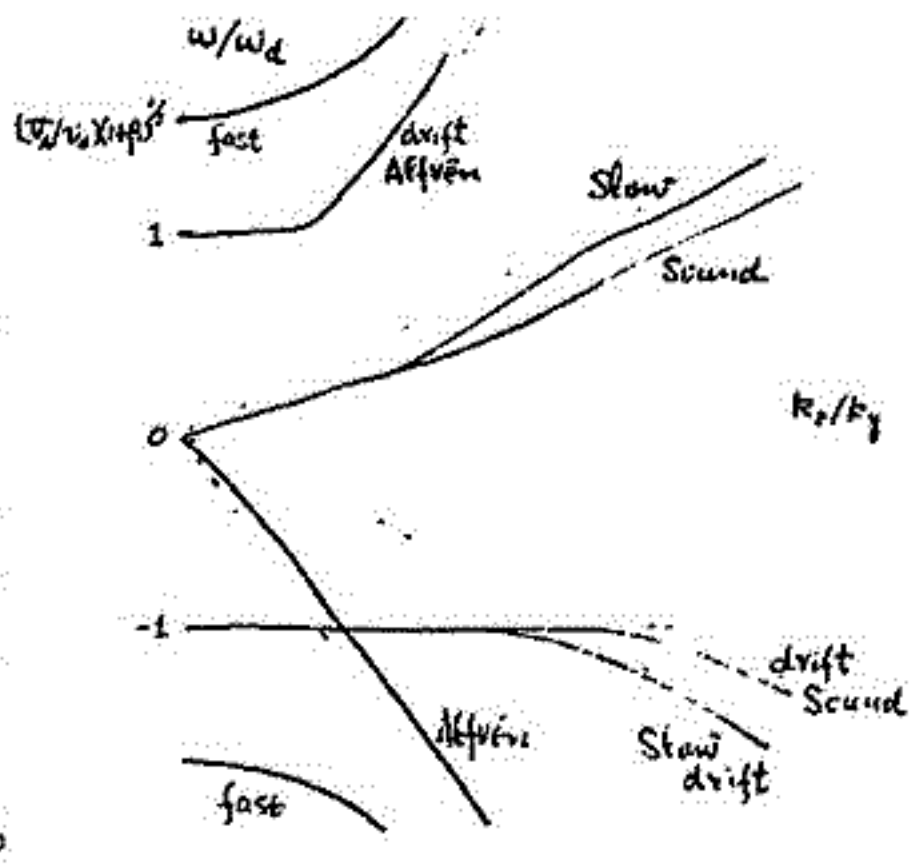

Fig. b DRIFT MODES

modulation

玉尾 孜・國分 征

東大 理 地球物理研究施設

OGO 5 satellite による thermal ion flux ($w_0 \leq 600 \text{ eV}$),

energetic protons ($w_0 \geq 100 \text{ keV}$), electrons ($w_0 \geq 57 \text{ keV}$) 及び磁場成分の同時観測結果による。周期 300 秒程度の地磁気振動による粒子フラックスの著しい modulation の報告がなされた。[Kokubun et al., 1976] 此の種の modulation は午前後のプロトン、午前側の電子に大きく現れ、且つ粒子エネルギーによらずに modulation の大きさが変化する。

以上の事から 磁力線方向に安定な波、azimuthal 方向は進行波と考へる。また低周波波動は、経度方向に v_0 のドリフト運動している粒子のドリフト共鳴による modulation を考へた。この際 波の電磁場の有限の幅を有する粒子軌道の变化を考慮した。波の周波数は粒子の gyro-freq. に比して充分小さい ($\omega \ll \Omega$) 波の波長は Larmor radius に比して充分大きい ($\lambda \gg r_L$)。粒子分布函数 $f(\mathbf{r}, w, \mu, t)$ を考へると以下の結果を得る。

\mathbf{r}_0 : 粒子 guiding center radius vector, w : 粒子エネルギー, μ : magnetic moment, detector の大きさ δ の Larmor radius r_L の充分小さい ($\delta \ll r_L$) 場合には、粒子 flux は $\langle \text{flux} \rangle = \langle \int [v_{\parallel} \hat{e} \cdot \hat{n} + v_{\perp} \cos \alpha (\hat{e} \times \hat{n})] S \rangle$, 但し S は detector の有効開口面積、 \hat{e} は磁力線方向、 \hat{n} は detector 面の法線単位ベクトル、 $\mathbf{v} = v_{\parallel} \hat{e} + v_{\perp} + v_d$ は粒子速度、 v_{\parallel} は磁力線方向、 v_{\perp} はラモア運動速度、 v_d はドリフト速度である。波に乗った系 (相速度 v_{ph}) での f_0 は次の式を満たす。

$$\frac{\partial f_0}{\partial t} + \delta v_x \frac{\partial f_0}{\partial x} + (v_0 - v_{ph} + \delta v_y) \frac{\partial f_0}{\partial y} + \frac{d\omega}{dt} \frac{\partial f_0}{\partial \omega} + \frac{d\mu}{dt} \frac{\partial f_0}{\partial \mu} = 0 \quad (1)$$

但し μ は粒子の bounce phase, $\delta v_x, \delta v_y$ は波による粒子のドリフト速度である。

$$v_d = v_0 - v_{ph} + B_0^{-1} [\delta E \times \hat{e} - \delta B_{\parallel} (v_0 - v_{ph}) - v_{ph} (\hat{e} \cdot \delta \mathbf{B}) + v_0 \delta B_{\perp}] + (\mu / \delta B_0) \hat{e} \times \nabla \delta B_{\parallel} \quad (2)$$

$$\delta E = -\nabla \delta \phi + v_{ph} \nabla \delta A, \quad \delta B = \text{rot} \delta A, \quad A = \text{rot} (\hat{e} \delta A) \times \hat{e} \quad (3)$$

$$v_d = -\text{rot} (\hat{e} \delta A), \quad \mu = B_0^{-1} [\delta \phi + v_{ph} \frac{\partial}{\partial x} \delta A - \frac{1}{2} v_{\perp}^2 \delta A] - (v_0 - v_{ph}) x = \text{const} \quad (4)$$

$$d\omega/dt = -\gamma [v_x \hat{e} \cdot \nabla + (v_0 - v_{ph}) \cdot \nabla] (\delta \phi + v_{ph} \frac{\partial}{\partial x} \delta A) + \delta B_0 v_{ph} dx/dt$$

bounce motion の phase の平均した分布函数の modulation を考へると $\mu = \text{const}$ となる粒子軌道は以下に大別できる。各々の modulation を調べる。

例として $\omega_a = k_y (v_0 - v_{ph})$, $\omega_E = \frac{k_x^2 + k_y^2}{k_x k_y} \frac{v_0 \delta v_y}{v_{ph}} k_x \delta v_x$ 但し $|k_{\parallel}| = |d\ln B_0/dz|$, v_{ph} は guid. B 線のドリフト速度

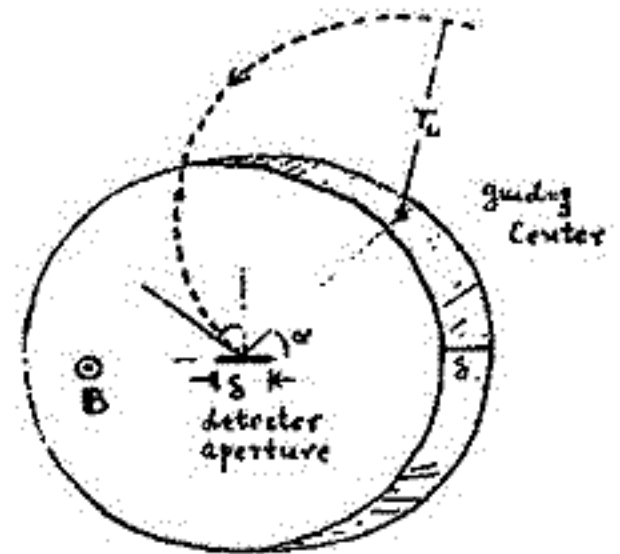
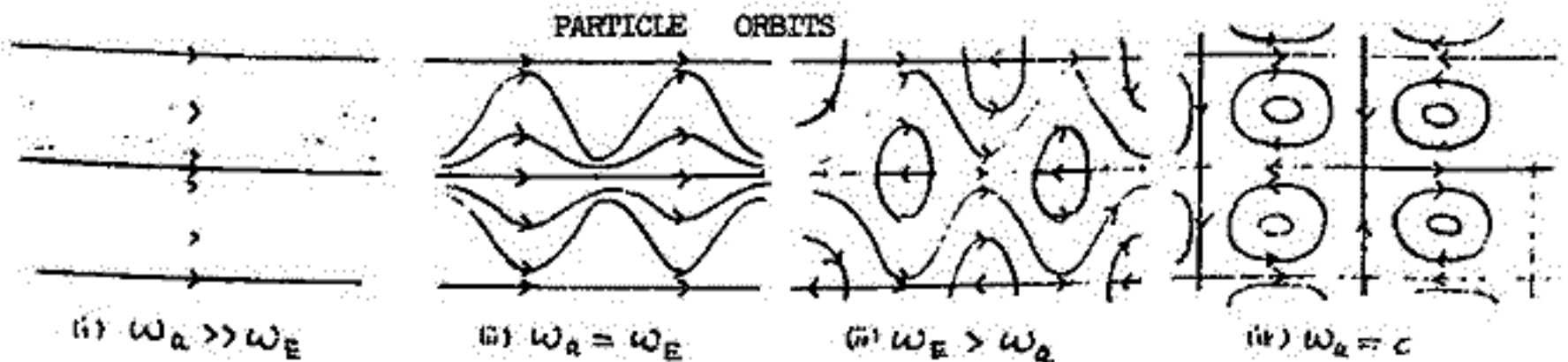

POSITION OF GUIDING CENTER OF PARTICLES CONTRIBUTING TO OBSERVED FLUX

ON THE FORMATION OF ELECTROSTATIC SHOCK WAVES ASSOCIATED
WITH AURORAL ELECTRON PRECIPITATION*

Takashi YAMAMOTO

Geophysics Research Laboratory, University of Tokyo

We have shown that electrostatic shock solutions can exist under the conditions which prevail in the high-latitude plasma sheet. The plasma sheet electrons are energized by the shock potential and are assumed to cause the highly structured auroral arcs. The most feasible shock models in our analyses include the plasma sheet hot ions and ambient cold ions, an upward field-aligned current carried by the plasma sheet electrons in the loss cone, the secondary and backscattered electrons produced by the accelerated beam electrons, and the cold ionospheric ions. The shocks have been assumed to be located at 2500-km altitude and the distributions of secondary and backscattered electrons have been computed according to Evan's model. The resulting total electron flux has a spectral characteristic remarkably similar to an actual auroral electron flux, measured by Frank and Ackerson (1971). In our models, the upward field-aligned current is mainly carried by the accelerated primary electrons, but the plasma sheet ions make negligible contribution to the field-aligned current because most of them are reflected by the shock potential or the magnetic mirror effect.

It is suggested that these electrostatic shock waves might be accompanied by potential fluctuations, whose amplitudes are of the order of 10 eV, in the downstream asymptotic region of the shocks. The existence of them is likely to be necessary for the formation of shocks, because, without them, excessive charge separation in the shock region would be produced by injections of cold ionospheric particles. The feasibility of our shock models is also demonstrated in terms of "stability" to small variations in amplitude of the potential fluctuations downstream.

北村泰一, 石津美津雄, 蓮尾隆一, 飯島哲 =
 九大理学部

このほど, SQUID磁気計 実用試作1号機が完成し, 研究室実験から, 野外実験の段階に入った。観測は管内で液体ヘリウム約2Lをマホービンにつめ, 約10km東北の位置にある九大粕屋演習林迄運搬し, そこで観測小屋で液体ヘリウムが蒸発する迄の2~3日間観測するのも1回の観測とし, 1975年12月から, 大体月に1~2回の割合で試験観測を続けている。

表1 仕様

- センサー; 非接触型, $3\text{cm}\phi \times 4\text{cm}$ のシリンダーに3成分格納
- 固有ノイズ: $10^{-8} \sim 10^{-9} \text{G} (?)$
- 総合ノイズ: $\sim 10^{-7} \text{G}$
- スループット: $2.5 \times 10^{-2} \text{G/sec}$

観測はこれまで1回毎に改良を加えついである段階であるが, 今回は序報としての観測結果を報告する。

試作機の仕様を表1に, フロックスアップグラムを表1図に示す。表1中, センサーの固有ノイズは 10^{-8}G 以下が期待されるが, 実験室内では高ジュエタルシールド ($30\text{cm}\phi$ 100cm 高) 内でも猶かなりのノイズのため, 結局 10^{-7}G 以下の精度では測定できなかった。

特長

1. 高感度のため, 従来測定できなかったレベル以下の微小変化を測定できる。スライドにて Fluxgate との比較をし, SQUID の優位性を示す。
2. 3成分測定ができる。

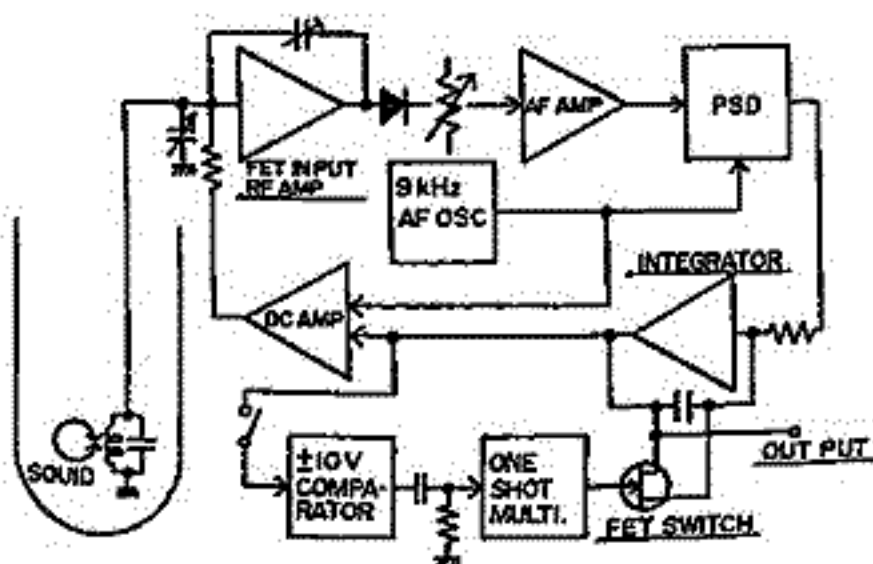

3. 測定機自体は比較的安価である。試作機の材料費は数十万円。但し素子製作のための設備には費用がかかる。飛行機搭載の場合には, ガラスマホービンと金属製に替えて高信頼化の為に数倍の費用が必要であろう。
4. 消費電力 概100mW (記録部分を除いて)。液体ヘリウム消費は1日約1L (~800円)
5. 応用範囲が広い。極微少地磁計, 微気圧計, 微塵力計等地球物理計測機全般に利用されること以外に, 心臓磁場, 脳磁場, 生体磁場計測等生体医学計測に有効。

SQUID磁気計による磁気脈動の観測(Ⅱ)

(観測例と予備的解析)

鹿尾隆一, 坂 翁介, 北村泰一
九大理学部

前項で述べたSQUID磁気計において、観測された例の若干を示す。観測地は九大粕屋(Kasuya)演習林 [= 篠栗(ササグ)演習林] で九大の東北約10kmの地帯である。

観測は「いずれも夜間のもので」昼間はnoiseのため余りよい記録がとれない。

- 図1, 2の3つのトレースは上からFluxgate, SQUID(いずれも粕屋)及び鹿屋における標準磁気計の記録(地磁気観測所の好意)である。いずれの場合もSQUIDの記録の方がそのS/Nが良±=おいとされている
- 図3; それでもSQUIDの記録は広帯域(DC~20Hz)の記録のため、見かけ上S/Nがかなり悪くなっている。これは高周波の信号が含まれている為で、図3の場合時間軸をひきはしみると2Hzの信号が重畳していることがわかる。この2Hzの信号(Pe 1μV)が自然現象であるのか、又は人工的なものであるかは、現在その同定を急いでいる

● 周波数解析

従来の周波数解析(アナログ及びデジタル共)法では周波数分解能が悪く、その分解能範囲中充分多くの波動を含んでいなければならなかった。この為満足な解析はVLFやULFの一部(P<1)にとどまり、それより低い周波数の解析は満足には出来なかった。しかし、最近MEM(Maximum Entropy Method)の出現により、この例のようにおとtrainしか続かないような現象にも周波数変化の微細構造を解析できるようになった。講演時にはMEMによる結果や成分識別によるpolarizationの結果を示す。

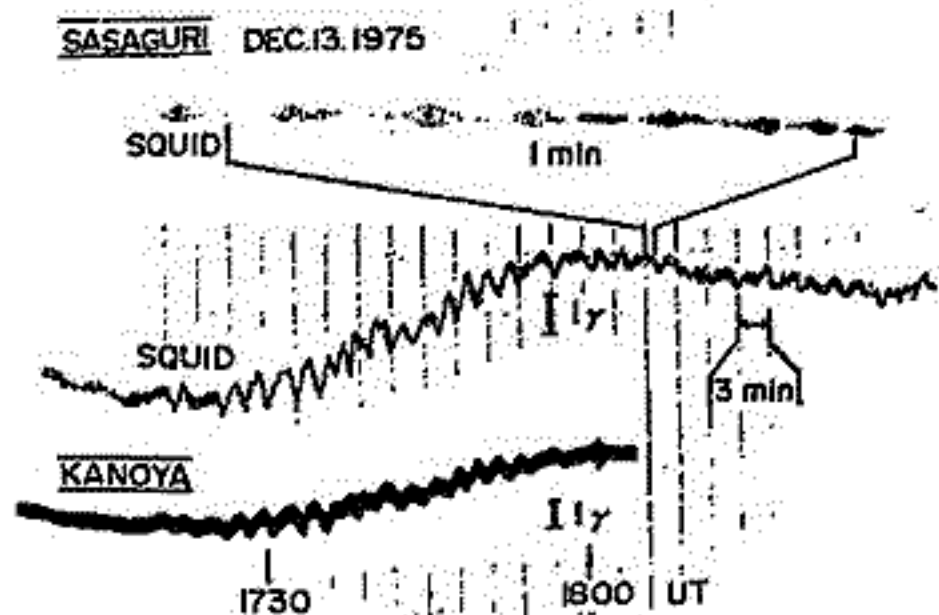
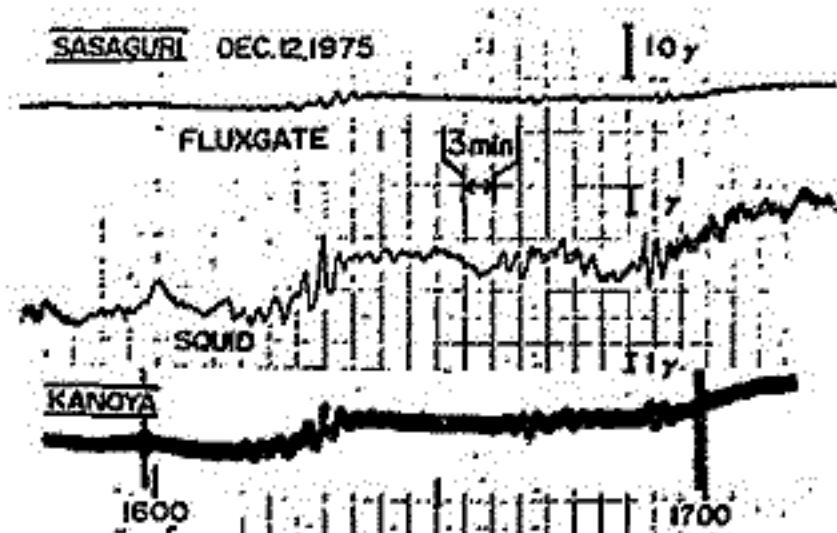
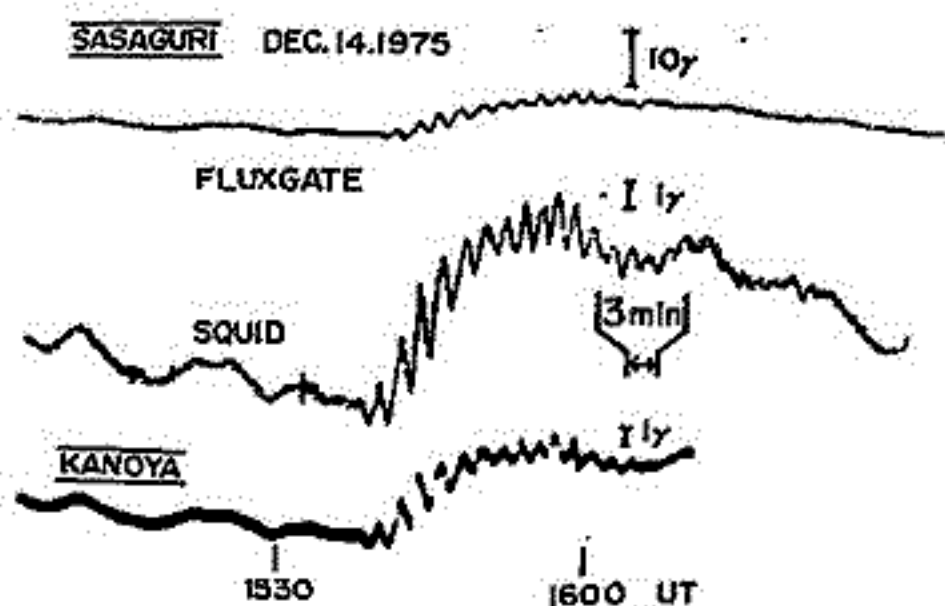

下道正則 荒木 徹 菊池 栄
京大・理

極域に励起された波動が、大地、大気層、電離層、外周より構成される媒質中をどのように伝播し、低緯度域にどのような影響をもたらすのかという極-赤道水平波動伝播の問題は、磁気脈動、SSC等の諸現象の極赤道間における密接な関連を理解する上で、重要である。菊池・荒木は、無磁場で、地面、真空層、一様電離層よりなるモデルに対して、極に波源(時間的に階段関数の形)を与えた場合の非定常波の伝播を解析的に解き、電離層-地面間の真空領域がこのような伝播に対して、不可欠な存在であることを明らかにした。

しかし、菊池等の計算には、地球磁場の効果が考慮に入れられず、解析的方法のため、実際の電離層のプロファイルが用いられていない。従って、磁場を考慮に入れ、一様電離層のかわりに、実際の電離層に近い鉛直分布をもった媒質モデルに対して、伝播を考慮する必要がある。このような観点に立ち、ここでは、極域に単一同期変動場を波源として与えた場合の、①鉛直分布をもった媒質の伝播への影響、②伝播の周波数依存性、③波源の鉛直分布の伝播への効果、④境界条件の効果等を明らかにする目的で、数値計算をおこなった。

解くべき方程式は、

- (1) マクスウェルの式 $\nabla \times E = -\frac{1}{c} \frac{\partial B}{\partial t}$
 $\nabla \times B = \frac{4\pi}{c} J + \frac{1}{c} \frac{\partial E}{\partial t}$ (Ref. T. WATANABE 1962)
- (2) フラズマンの運動の式 $\rho \frac{\partial v}{\partial t} = \frac{J \times B}{c} - \rho \frac{1}{2} v^2 + \frac{m_e}{c} \omega_p^2 v$
- (3) 一般化したオームの法則 $\frac{\partial J}{\partial t} = \frac{e^2 n}{m_e} E + \frac{e n}{m_e c} v \times B - \frac{e}{m_e c} J \times B - \omega_p^2 J + e n \omega_p^2 v$

n : 電子数密度, ρ : フラズマンの密度
 $\omega_1 = \omega_{ce} - \omega_{pe}/2$
 $\omega_2 = \omega_{ce}/2 + \frac{m_e}{m_i} \omega_{ce}$
 $\omega_3 = \omega_{ce} + \omega_{ce} + \frac{m_e}{m_i} \omega_{ce}/2$

図-1

座標系と磁場を図1のようにとり、簡単のため、媒質は水平方向に一様とし、波源として、 $x=0$ で、 $E_y(x=0, y, z) = E_0(z) \exp(i\omega t)$ を与え、 $x-z$ 平面の伝播だけを扱う。 $(\frac{\partial}{\partial y} = 0, x > 0)$ 微分方程式を解くために、水平方向(x)にはフーリエの正弦変換を施し、鉛直方向(z)については常微分方程式を差分法により数値的に解き、積分する。

図2-a, 2-bのような波源と媒質のモデルに対して、図3の結果(E_x, E_y の絶対値)を得た。

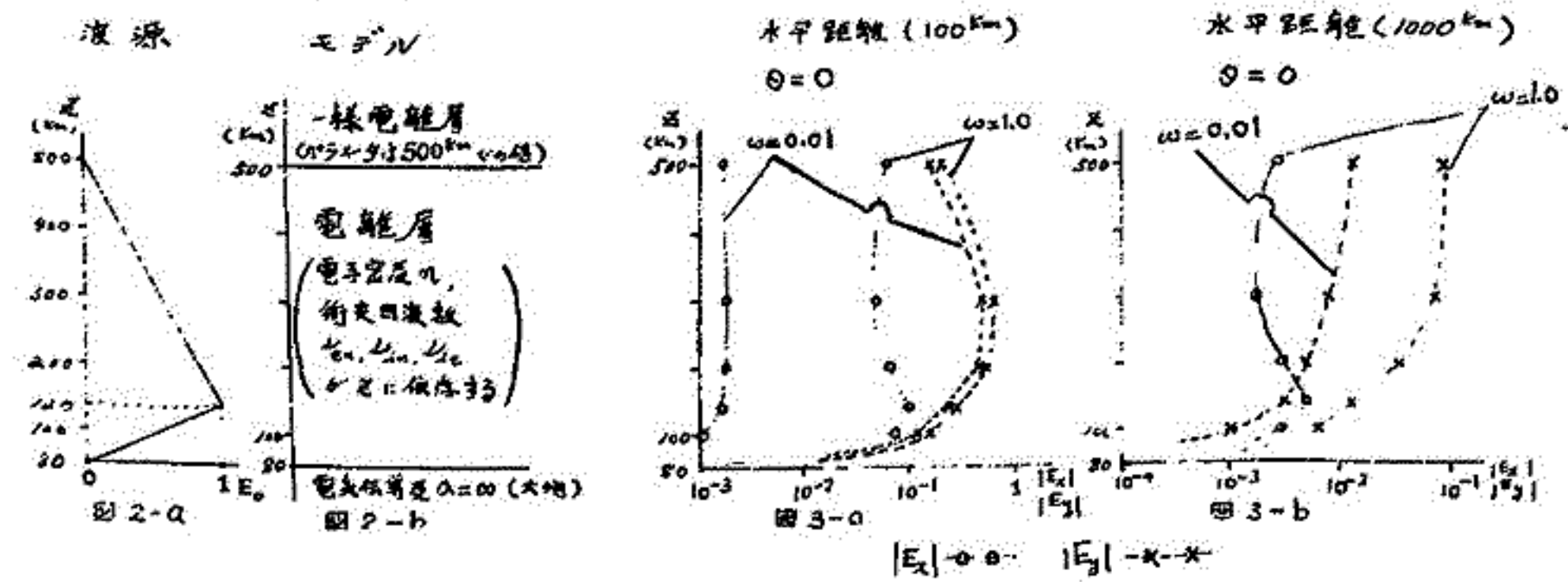

低緯度磁気脈動

桑島正幸

(地磁気観測所)

以上の期間では、極光帯及びアラズマホーズでの超低周波アラズマ波動(磁気脈動)の多点観測が実行されつつあるが、この種の波動の物理的特性を完全に把握するには、同時に中低緯度にも波及する現象世界的な波動観測が必要である。

特に中低緯度におけるアラズマ波動は、ネーデルホルランド 或いはアラズマホーズにおけるものが伝播してきた結果であるとする立場から見ると、中低緯度での子午線に沿った数ヶ所の観測点での連続・同時観測が波動の伝播特性を知る上で重要な意味をもってくる。

地磁気観測所では、女満別(磁気緯度 34.0°)、鹿屋(20.5°)、父島(17.1°)において磁気脈動の連続記録を行っている。観測装置のブロック図を図1に示し、各点の磁気的位置を図2に示す。図2からも明らかであるが、女満別と父島は各々磁気緯度が 208.4° , 208.9° とほぼ同じ子午線に沿って位置しており、両点での現象の比較は興味深い。又鹿屋も程度効果を知る上で意味がある。

図1に示された観測装置では P_1 から P_5 に至るすべての現象を相雑しうるが、今回は中低緯度における典型的な波動でかつ最近 *Interplanetary Magnetic Field* との対応などで再び注目を集めつつある P_3 についての解析結果を報告する。

(図1)

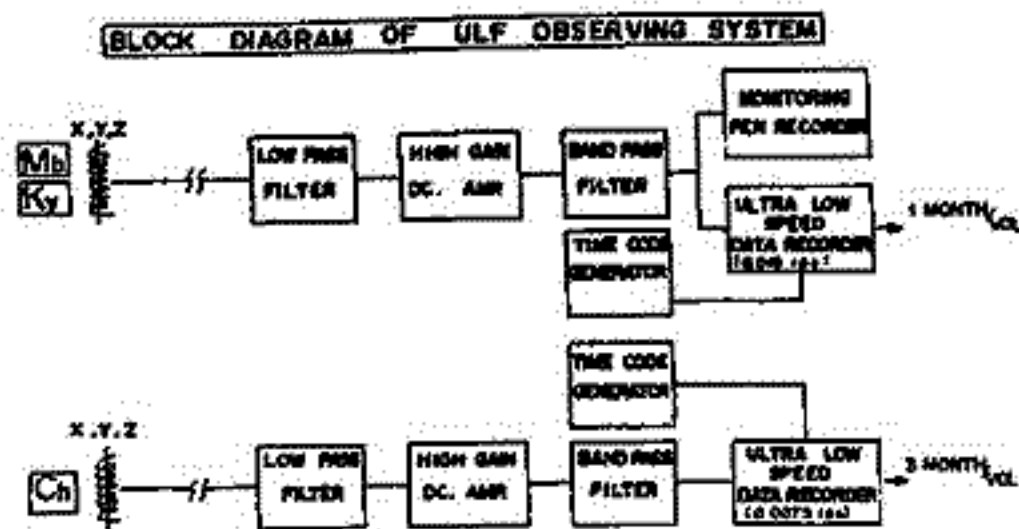

(図2)



オーロラ活動と P_2 との対比

桑島正幸

(地磁気観測所)

前々回の学会で 極光帯の観測点 昭和基地 (磁気緯度 $-69^{\circ}34'$), それとほぼ子午線を等しくして高緯度側に位置する みずほ基地 ($-71^{\circ}56'$) で, サアストーム時に同時に観測された 地磁気変動と, 昭和基地での オーロラグラムとを対比した結果から, オーロラの中に *sharp concentrated westward auroral electrojet* を仮定することによって, 両者の変動の様子を説明できることを報告した, その一例を 下図 に示す.

今回は 地磁気変動に加えて オーロラ活動と P_2 との関連について見ていく. オーロラ活動を典型的なものとして, オーロラの強度の増加と, オーロラの poleward expansion があるが, その各々が どのように P_2 および P_2 burst と関連しているかを 解明することを 試す.

加えて, オーロラとは 異なる range の エネルギーをもった荷電粒子の降下の情報を 知る上で Cosmic Noise Absorption の資料をあわせて吟味する.

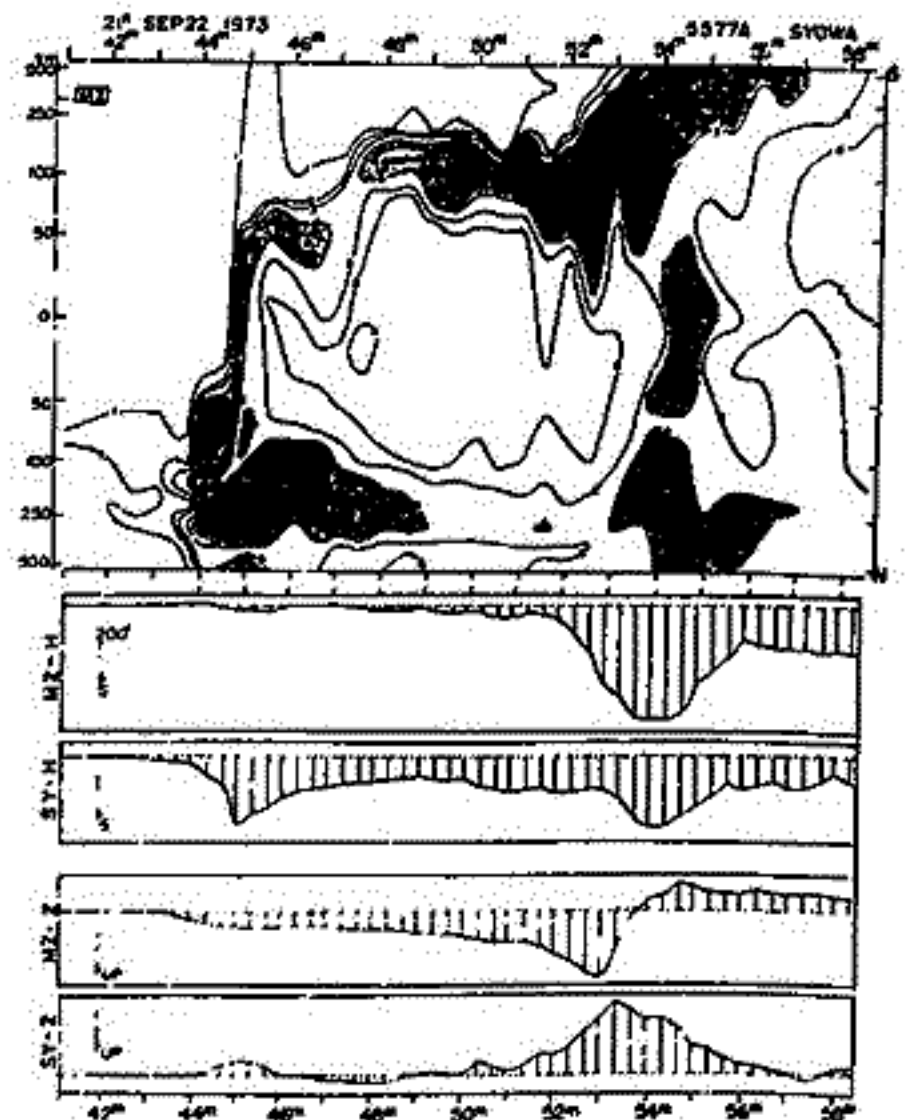

極光帯における P₂ 脈動と関連現象 (Ⅱ)

中低緯度及びアラスマホーズにおける P₂ のスペクトルの対比

桑島正幸
(地磁気観測所)

前々回及び前回において、昭和基地とみずほ基地 それらとほぼ同じ子午線に沿って位置する 中低緯度の観測点である Hermanus での資料について、P₂ のスペクトル分析をした結果、極光帯で *substorm onset* に伴って出現する P₂ 脈動の中に、中低緯度において *damped type oscillation* をもってみられる P₂ の同期に相当する欠分のあることが確認され、これが P₂ の主因は オーロラルオーブルの磁力線の *oscillation* であるということが強く示唆されるということを報告した。

今回は P₂ 脈動のスペクトル分析をさらに進めるが、使用する観測点として、脈動については Mawson (オーストラリア), SANAE (南アフリカ) 又 *magnetogram* については Mawson, Molodzyzhnaya, Novolazarevskaya (ソ連) を加える。これらの観測点の磁気的位置を図 1 に示し、各観測点で同時に観測された P₂ の記録例を図 2 に示す。
corrected magnetic latitude を使用した場合 各点での L value は、
Mawson L=9.1, Mizuho L=7.7, Syowa L=6.3, SANAE L=4.0 となり SANAE がアラスマホーズ付近に位置していることが注目される。

P₂ のように *duration* が短かくかつ 欠分の中に 幾つもの欠分を含んでいる現象のスペクトル分析を行う場合、従来の Blackman-Tukey の方法では、十分な効果を課することかできない。今回は Burg S によって開境これ。又最近では R. Currie⁽¹⁾ や P. Sutcliffe⁽²⁾ S によって 地磁気あるいは磁気脈動の解析に應用されている Maximum Entropy Method を使った P₂ のスペクトル分析を試みる。

- (1) R Currie ; J. Geophys. Res., vol. 79, no. 36, 5657, 1974.
- (2) P. Sutcliffe ; Doctors thesis of the Potchefstroom Univ. for C.H.E., 1975.

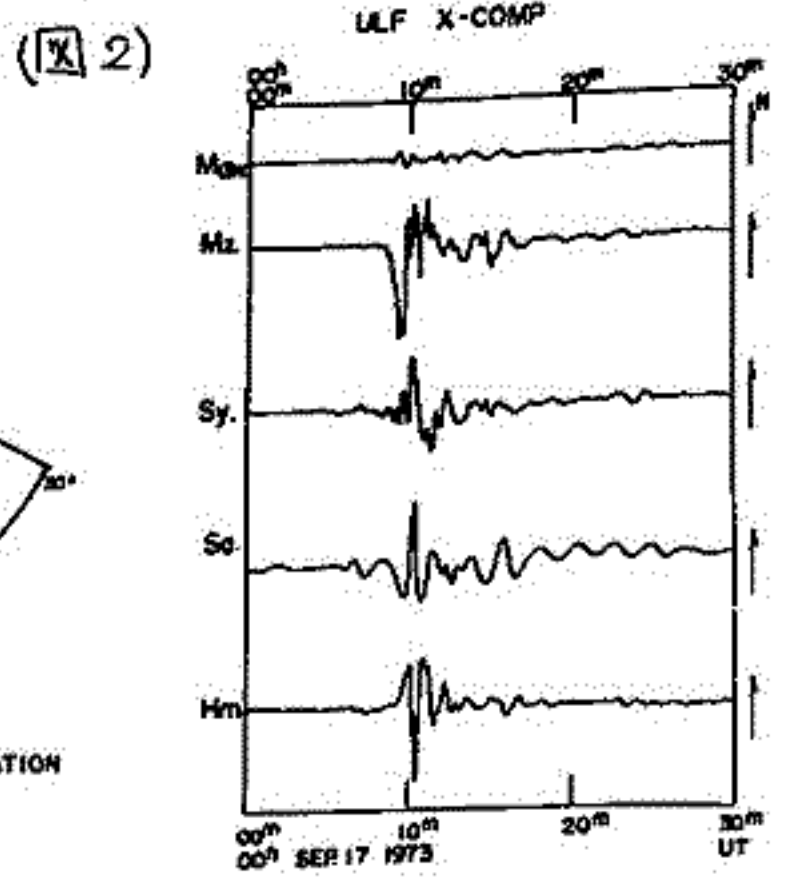
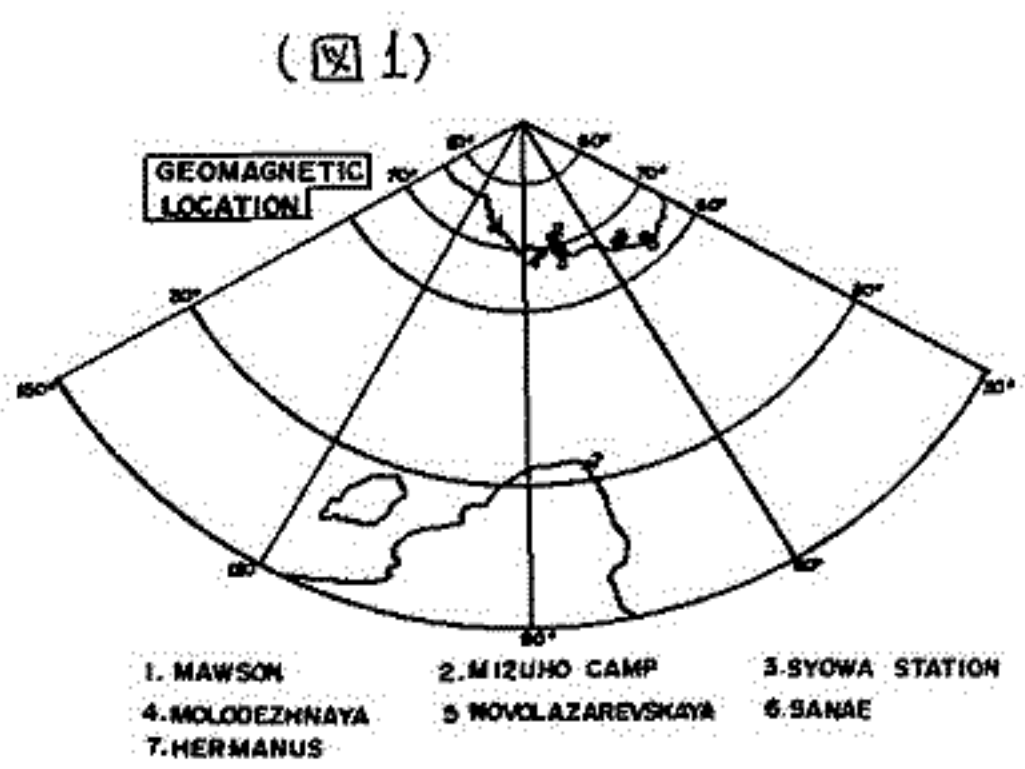

I-58

自己回帰モデルによる地磁気脈動のオーロラ 脈動のスペクトル解析

國分 征
東京大学理学部

Burgにより導入された Maximum entropy 法 (MEM) によるスペクトルの推定は、
いろいろな地球物理現象の解析に応用され、従来用いられてきた Blackman-Tukey 法、
Periodogram 法にくらべて多くの利点をもっていることが示されている。特に MEM
は短いデータを用いる場合でも、分解能の良いスペクトルが得られるが、prediction
error filter の長さで選ぶ規準がないことが欠点とされていた。最近、この MEM は
自己回帰モデルと統計的に等価であることが証明され、自己回帰モデル解析において導入
された prediction error coefficients 推定の規準量 (赤池の Final prediction error) FPE を
用いることによりこの欠点が除かれることが明らかにされた。ここでは MEM と同等
な自己回帰モデルによって、地磁気脈動のオーロラ脈動のスペクトル解析を行う。

用いたデータは南極昭和基地で得られたものであり、これにより夜間の P_1 、 P_2
とオーロラ脈動のスペクトルの比較、又 P_3 - P_5 レンジの脈動スペクトルの特性を調
べる。自己回帰モデルによる、主成分スペクトルピーク抽出に際しては B-T 法にくら
べて滑らかなスペクトルが得られるので、小さなスペクトルピークの有意性の判定が容易
である。

カナダ北極圏極冠帯及びオーロラ帯に於ける
地磁気脈動の観測とその結果

加藤達雄・高橋隆男
東海大学工学部航空宇宙

カナダ北極圏極冠帯に位置する Cambridge Bay とほぼ同経度のオーロラ帯に存在する Fort Smith の2地英に於いて、1974年8月14日から8月30日の間、誘導磁力計を用いて地磁気脈動の同時観測を行った。

解析の結果、地磁気脈動の P_i 型を初めに因して day side cusp と関連している昼間の P_i と Substorm に供う夜間の P_i とは異なり、又、周波数特性も Cambridge Bay と Fort Smith では明らかに相違している事も解った。

更に、夜間の P_i 型脈動では Cambridge Bay に出現する現象が Fort Smith よりおよそ 10分～20分程度遅れる場合が数例観測されており、本講演では、この遅れを説明する P_i の発生機構について議論する予定である。

湯元清文・斎藤尚生・小山幸男
(東北大学 理学部)

Substormに伴って、長周期の減衰型磁場変動が極域の限られた領域で観測されることを見出されたり、P₆型P₃磁場変動と呼称された。前回の学会において、磁気圏の中を観測されたP₆の発生領域と、P₆に関連したfield-aligned currentのlongitude方向への伝播特性について報告した。

最近 plasma data を入手することから、今回は更に解析をすすめる。P₆の発生領域の latitude 方向への伝播特性とP₆に伴う plasma flux の変動について調べた。

data とした。これとして OGO-5 の磁場と plasma の記録を使用した。Substorm onset = P₂ onset の関係と同じ。P₂ onset から P₆ onset までの time lag を求め、P₆の発生領域の伝播特性を調べた。この解析結果の一例を次に示す。time lag の大きさを黒い点で表わされ、P₆の発生領域は dawn 及び dusk 方向へ、longitudinal expansion したことを示されている。latitudinal expansion については、longitudinal expansion 程度著しく傾向はみられず。

次にP₆型磁場変動と plasma flux の変動との関係を探ると、ほとんどのP₆型磁場変動に伴って、plasma flux のP₆型変動も見られ、両者は concurrent に out of phase の変動をする傾向があることがわかった。又、electron flux と proton flux は in phase のP₆型変動を示している。

この様子はP₆発生領域の latitude 方向への伝播機構および plasma flux のP₆型変動機構について考察を試みる。

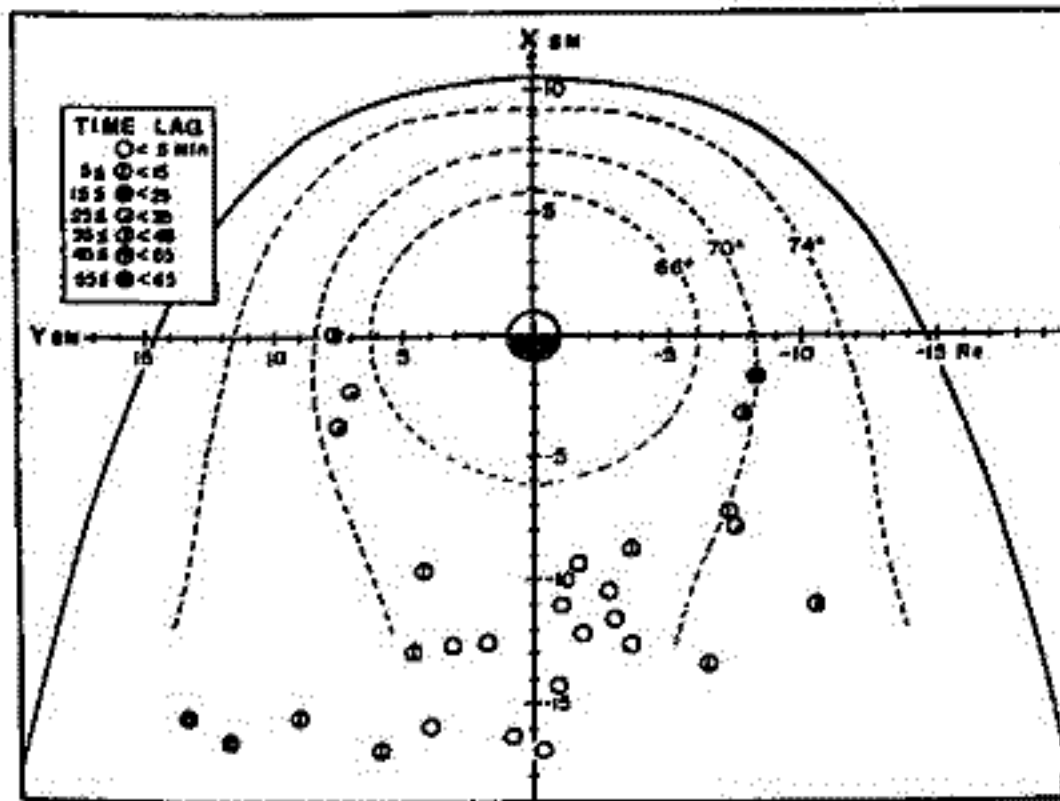

第一図

磁気圏および磁気圏境界領域における

HM-波動の特性

磯井 亨, 高橋 圭衛

東北大学

磁気圏境界領域におけるHM-波動は磁気圏および地球上で観測されるHM-波動に対する有力な source として考之得る。磁気圏および地球上における長周期HM-波動の夫々の特性および相互の関連に関しては、すでに度々学会において言及し、その対応が極めてよいという事を示して来た。今回はこれ迄に得られた結果にもとづいて、磁気圏でのHM-波動の特性を整理し、更に人工衛星OGO-5のデータを解析する事により磁気圏境界領域でのHM-波動の特性を明らかにし、磁気圏および磁気圏境界領域でのHM-波動の相互の関連を検討する。

人工衛星OGO-5のデータをもとに、比較的長周期のHM-波動のPower SpectrumをMaximum Entropy Method (ME-method) を用いて解析した結果、磁気圏および磁気圏境界領域でのHM-波動の特性に関して、次の諸点が明らかになった。

1. 磁気圏境界領域および磁気圏内部の Spectrum を比較すると、極めて類似の周期帯で相互に対応した spectral peak が存在する。(下図右下端の図参照。実線および虚線で示した曲線は夫々、磁気圏境界領域(19:00-20:20 UT)および磁気圏内部(21:00-23:00 UT)でのPower Spectrumを示す。)

2. 磁気圏の横腹(flank)部分により大きなPowerのHM-波動が存在する。

これらの事は磁気圏境界領域でのHM-波動が磁気圏および地球上でのHM-波動のsourceとして重要な役割を果たしていることを示唆している。

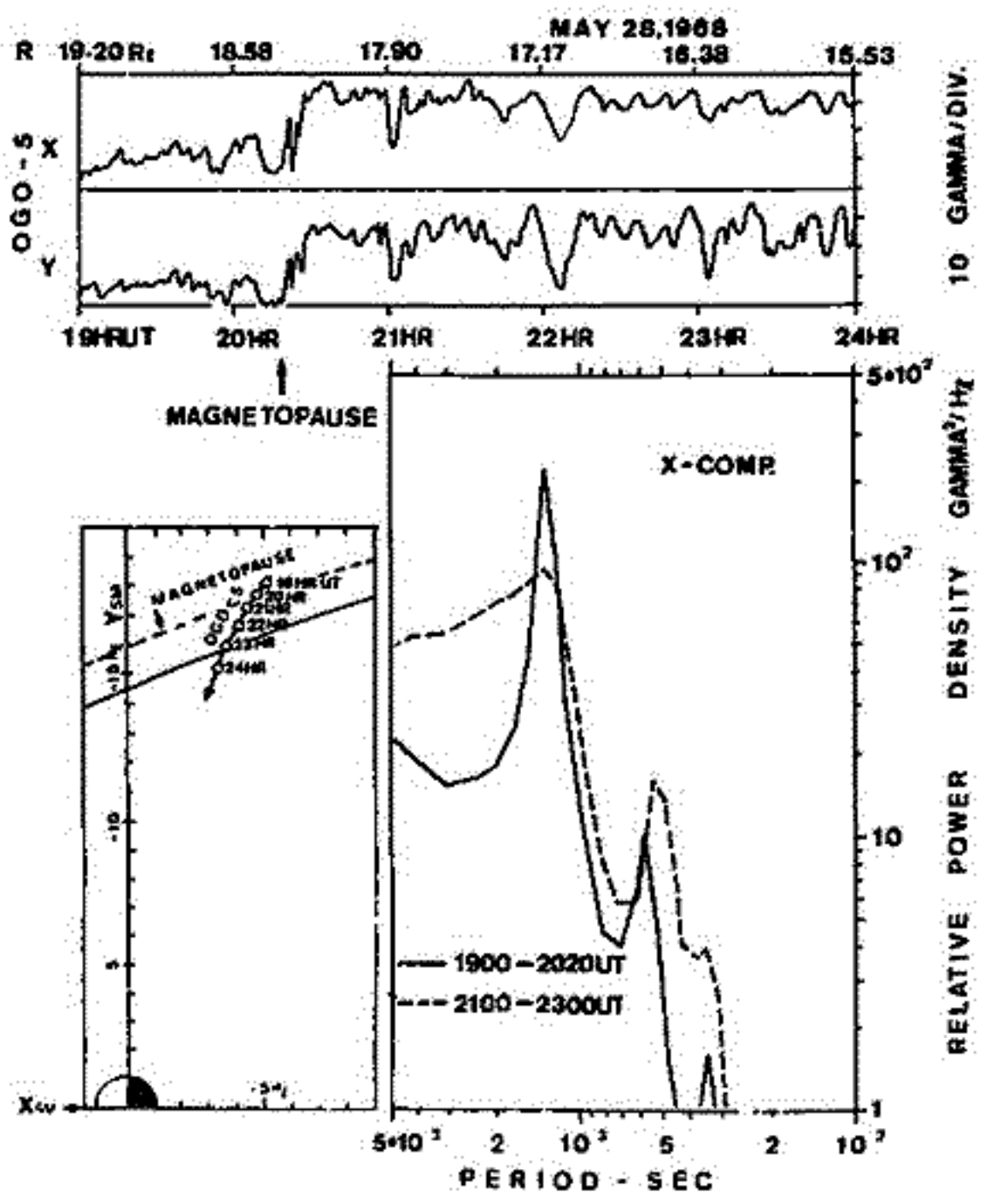

佐藤 夏雄

東京大学理学部

極光帯の昼間に発生頻度の大きいELF帯エミッションが、Pc3地磁気脈動により Strong modulation される“SMエミッション”と、活発な地磁気脈動に weak or no modulation される“WMエミッション”とに分類され、それらの特性を調べた。その結果、次のような特徴が明らかになった。

- (i) SMエミッションの発生頻度ピークは late morning にあり、WMエミッションのピークは early morning にある。
- (ii) SMエミッションは極方向から到来し、WMエミッションは赤道方向から到来する(昭和基地での方探観測より)。
- (iii) SMエミッションは低緯度でも同時に受信される地磁気脈動により modulation される(Sato et al., 1974)。
- (iv) SMエミッションは Eights ($L \sim 4$) より Byrd ($L \sim 6.8$) で受信される。(Kitamura et al., 1969)
- (v) SMエミッションは右廻り偏波(H-D面内)のPc3脈動に伴ない、WMエミッションは左廻り偏波のPc3脈動に伴ない例が観測された。しかし、偏波の統計解析によれば、右廻り偏波が圧倒的に多く、(i)の地方時依存性との関係が明らかでない。むしろ、(i)の結果は(ii)の到来方向の地方時依存性に支配されている。

さらに、理論的には、 $B(t) = B_0(1 + b \sin \omega_0 t)$ の圧縮性脈動により、拡散係数 $D(t)$ が modulation され、

$$D(t) = D_0 \exp \left[\frac{2\delta_0 b}{\omega_0 A} (1 - \cos \omega_0 t) \right] \quad (\text{Coroniti-Kennel, 1970})$$

$$D(t) = D_0 \exp \left(\frac{b}{A} \sin \omega_0 t \right) \quad (\text{Haugstad, 1975})$$

となる。

L 値が大きくなると A の値は減少し(Matsumoto and Kimura, 1970), Ogo 3-5 衛星の観測によれば、Pc3帯の大振幅を持つ磁場変動が昼間の magnetosheath で受信された(Heppener et al., 1970)。

以上の事から、「SMエミッションは、WMエミッションの発生領域よりも magnetosheath に近い磁気圏の赤道面付近で、圧縮性脈動に伴ない電子-サイクロトロン共鳴が強く modulation されて発生したELF帯波動である」と結論される。

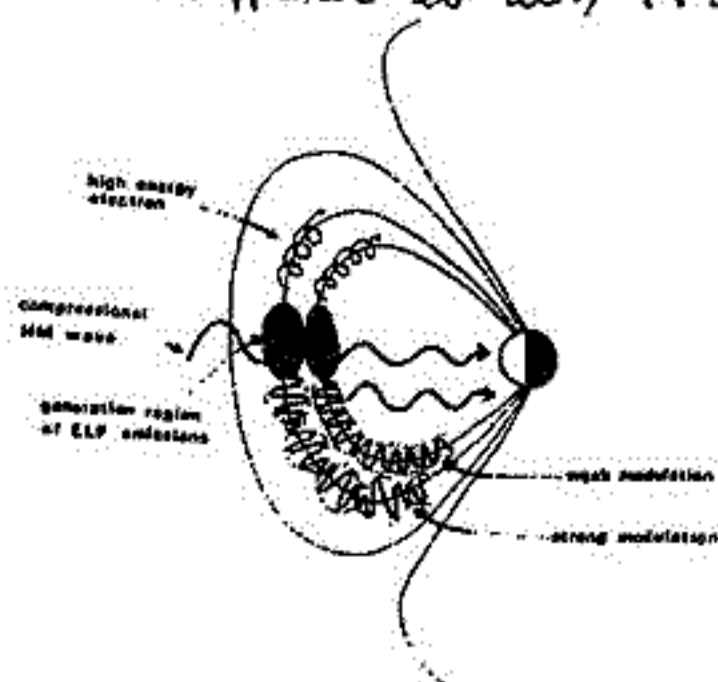

ELF放射の到来方向(Ⅱ)

— エミッション強度と到来方向の関係 —

佐藤夏雄, 林 幹治
(東大理)

極光帯における0.75 MHz エミッションの到来方向の統計的性質として、早朝には北、午前は南、午後には南西、夕方には北西から、それぞれ到来するという顕著な地方時依存性がある事が明らかになった(図1)。この地方時依存性の統計結果は衛星による直接観測と定性的にはほぼ一致する。

エミッション強度と到来方向の関係を調べるために、エミッションの受信強度を3段階に分け、受信強度、到来方向の強度別での地方時依存性について調べた。その結果、i) 弱いエミッション強度の発生頻度は午前側にゆるいピークを持つが、強度が強まると、ピークの位置は正午から午後へと移動する(図2)。ii) 弱いエミッションの到来方向は天頂付近であるが、エミッション強度が強まるにつれ、極方向からの到来が圧倒的に多くなる(図3)。

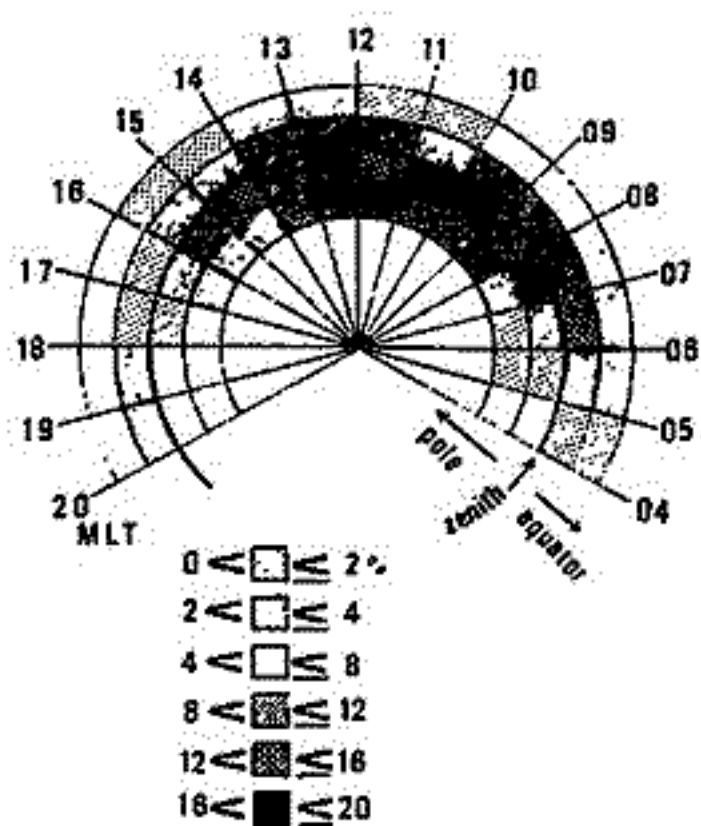

(図1)

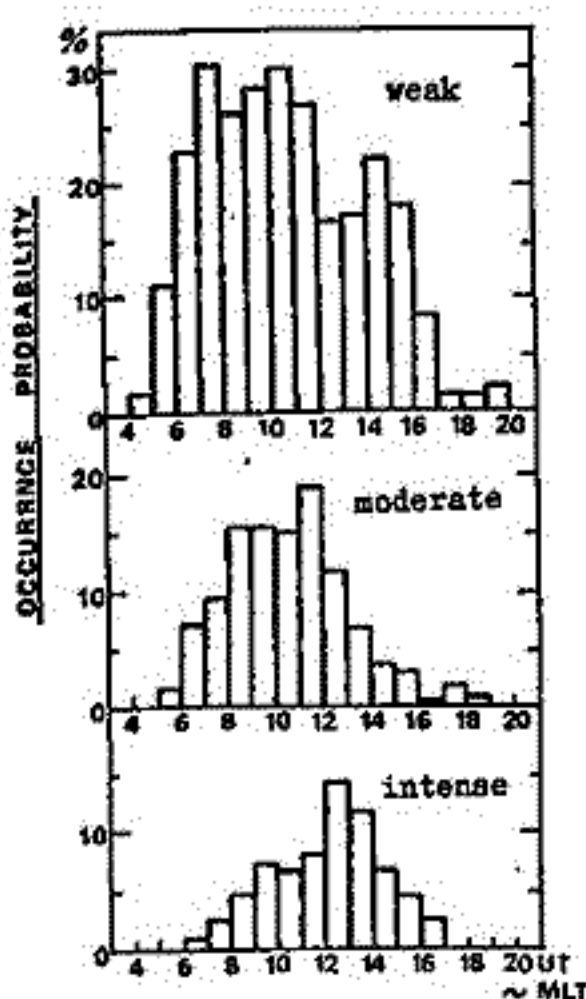

(図2)

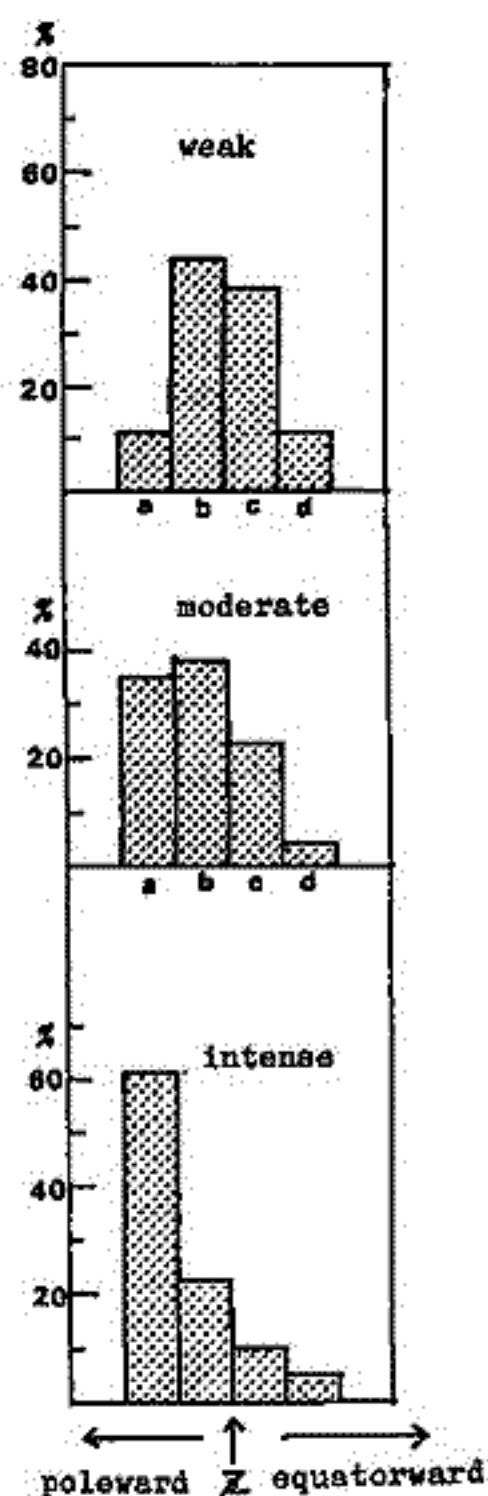

(図3)

惑星間プラズマパラメータと Dst index との 定量的関係式について

家森俊彦, 佐藤文彦, 前田坦, 亀井豊永
京大理

惑星間南向き磁場が、磁気圏へのエネルギー流入、そして磁嵐の原因として本質的役割を果たしていることは、既に明らかになっている。それでは、南向き磁場が嵐に対して、定量的にどのように関与するのか、また、南向き磁場だけが重要なのか問題になる。Burton et al. (1975) は、ring current へのエネルギー流入率と、南向き磁場に伴う電場との間に一次関係が成立すると仮定して、Dst index を、惑星間プラズマのデータから予測する定量的関係式を提出した。彼らの式は、Dst index を相当うまく再現するが、非常に正確とまではいえない。惑星間プラズマの何が、どのように嵐の原因として作用しているのかを定量的方面から明らかにする目的で、ひとまず彼らの式が、どの程度正しく、またどのように正しくないのかを調べてみた。データは、中低緯度で観測所の磁場データと、EXP. 33, 35号の磁場及びプラズマデータを使用し、計7(+)個の嵐について調べた。

解析方法: Burton et al. (1975) に基づき、以下の式を仮定。(多少単純化した。)

$$\begin{cases} (1) Dst'(t) = Dst(t) - C_1 \sqrt{NV(t)} + C_2 \\ (2) \frac{d}{dt} Dst'(t) = a_1 Dst'(t) + a_2 \cdot VB_z(t - \tau_m) \end{cases} \quad (\text{ただし } B_z > 0 \text{ の場合は } B_z = 0 \text{ とする})$$

$N(t), V(t), B_z(t)$; 時刻 t に於ける solar wind の数密度, 速度, 磁場南北成分,
 τ_m ; 磁気圏先端で観測したと仮定した VB_z の変化が地上の Dst の変化として現れるまでの時間おく,
 C_1, C_2, a_1, a_2 ; 定数

式の意味: (1)式で定義される Dst' は、solar wind の圧力変化の影響を、Dst から除いたもので、ring current の強さを示す。DPS-公式により、ring を構成する粒子の全運動エネルギーを示すと考えられる。(仮定①)
(2)式は、ring のエネルギーの出入りを表す式で、Dst' に比例する減衰(仮定②)、 $a_2 \cdot VB_z$ に比例する供給(仮定③)を示す。

(1),(2)式に於ける仮定①~③のうち、それぞれに疑問点があるが、仮定③に最も興味があり、また、問題があると思うので、係数 C_1, C_2, a_1 はあらかじめ固定し、最小二乗法で a_2 の値を求め、(τ_m は一定固定)。

次に、上で求めた a_2 の値を用いて Dst を予測し、実際の Dst との相関をとる。 τ_m を 0分から90分まで動かして、最も相関のよい(すなわちうまく予測できた)ときの τ_m を求める。

以上の計算を、嵐の各段階で行なった。

結果

- (1) 係数 a_2 は、析が一致する程度、しかし、嵐の発達と共に減少する傾向がある。(図1)、 τ_m は、より不明確ではあるが、同様に減少する傾向をもつ。(図3)
- (2) 係数 a_2 と、AE index との相関図は、嵐の phase によって、特長的な分布を示す。(図2)
- (3) solar wind の密度(N)が、 a_2 の時間的変化に影響を与えているように思われる例がある。

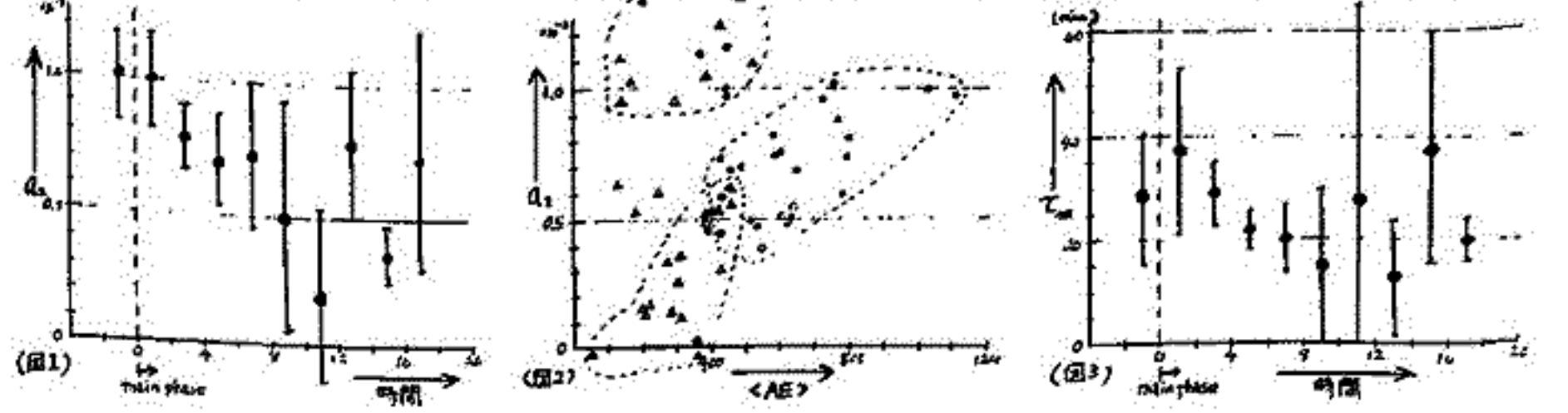

荒木 徹
吉大 理

磁気嵐発起部の型は、前世紀末以来多くの解析がなされてきたが、統一した解析のためには、何れも「2」の3部分があるように見られる。この部分で述べた結果と、その解析結果とを比較して、その解析結果と今の段階とを比較すると、下記のとおりになる。

Korur から Pt Barrow までの7ヶ所観測所の Repulsion magnetogram を用いて、この部分の型と onset time の分布に着目して、世界的構造を分類すると表1のようになる。

Case	Occurrence Probability	Type of SSC			Onset Time
		dayside equator	afternoon side		
			middle lat.	high lat.	
1	30 - 40%	SC	SC	SC	almost simultaneous at all stations
2	60 - 70%	SC*	SC	SC*	later in middle lat. stations where the SSC is recorded as SC
3	rare	SC*	SC*	SC*	almost simultaneous at all stations

解析結果を1と解釈するには、SCのPRI部分 D_{SC} と SC の Main Impulse D_{SC} と (式の上) は、表1の T

表1

1式

$$D_{SC^*}(\lambda, \phi) = DP_{SC^*}(\lambda, \phi)$$

$$D_{SC}(\lambda, \phi) = DL_{SC}(\lambda, \phi) + DP_{SC}(\lambda, \phi)$$

「都合がよい」... DP は極地方に印加される電場によるものであり、DL は低緯度で dominant な部分である。その性質は表2に示すところである。

表2

	D_{SC^*}		D_{SC}		
	DP_{SC^*}		DL_{SC}		DP_{SC}
	非定常	非定常	定常	非定常	定常
源の位置	磁気圏圧縮面 (Tail 方向への進行波)		マフネトスフィア (+ 磁気圏)		
源での電場の向き	夕 → 朝	朝 → 夕 (高緯度) 夕 → 朝 (低緯度)	朝 → 夕		
電流の位置	電離層	マフネトスフィア (+ 磁気圏) 電離層	マフネトスフィア (+ 磁気圏)	電離層	
伝播	非等方HM波 (極電離層へ)	等方HM波 (低緯度へ)	ビーム状 (低緯度へ)	非等方HM波 (極電離層へ)	極力線の等電位線 (極電離層へ)
地表の到着順	1	2		3	
地表での開始時間分布	ほぼ同時	高緯度側から低緯度側へ		ほぼ同時	
地表での伝播分布	高緯度側から低緯度側へ	高緯度側から低緯度側へ		高緯度側から低緯度側へ	
電流電流と電磁場電流の関係	一致	D_{SC^*} の電流は D_{SC} の電流と一致	電離層電流	D_{SC} と D_{SC^*} の電流は一致	D_{SC} の電流は D_{SC^*} の電流と一致
その他	出現率 10% 以下		equivalent enhancement の原因		

- 以上より次のことが結論される。
- ① SCの主原因は高緯度で印加される dusk → dawn 電場による電離層増加である。
- ② 赤道 SC の DP 場の equatorial enhancement であり、赤道に直接入射する現象は、その原因ではない。
- ③ 赤道 SC の DP 場の equatorial enhancement rate の SC の増加が大きくなる観測結果が説明できる。
- ④ 開始時間の分布は表1に示すところであり、世界的構造の相異は DL part DP part の分布の相異によるものと考えられる。
- ⑤ DP part が出現する条件は、その性質は不明であるが IMF 成分との関係が注目される。

丸橋 克英
電波研究所

プラズマ圏の thermal plasma の分布に対する磁気圏対流の効果は、一本一本の磁力管を対流の流線に沿って時間的に追跡することによって計算できる。この手法に従って地磁気嵐後のプラズマ圏の回復過程を理論的に調べた。簡単のため、地磁気嵐終了時のプラズマポーズを図のように DPP で与え、静穏時の対流電場は、最終的にプラズマポーズが QPP となるような一定状態を仮定する。DPP, QPP は赤道面での対流電場のポテンシャルを

$$\Phi = -AL^2 \sin \phi \quad (\phi: \text{太陽方向からの方位角})$$

とし、A の値を変えることによって求められる。DPP と QPP の間の領域（外部プラズマ圏）が考察の対象となるが、DPP は静穏時対流の流線と一致しないため、時間とともに変形することに注意しなければならない。参考のため 1800 LT で $L=4$ を通る静穏時の流線を破線で示す。厳密には DPP の内部の領域（内部プラズマ圏）も対流の変化によってプラズマの再分布が行われるが、この効果は比較的小さいので、ここでは問題にせず、静穏時の定常状態で代用する。図の太い実線 1, 3 は、それぞれ、地磁気嵐の終了後 1 日、3 日後に正午 meridian に到達する磁力管の地磁気嵐終了時における位置を示している。これは、対流電場の影響で、磁力管が地球のまわりを一回転するのに要する時間が、地球から離れるに従って長くなることを反映している。

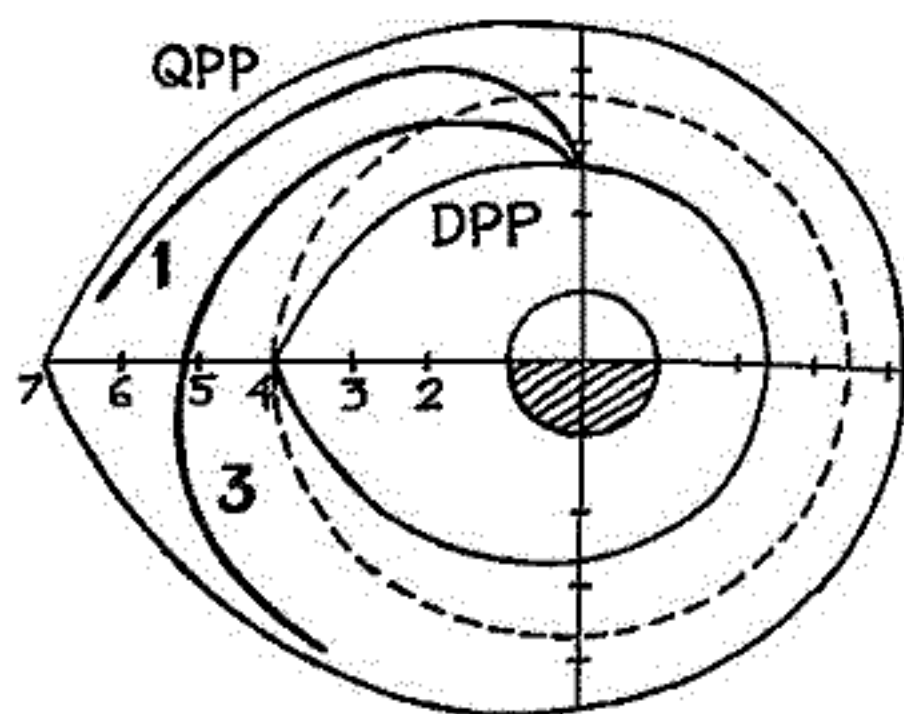

ring current protons や数 10 keV の電子が DPP 付近まで分布しているとすると thermal plasma 密度の急激な変化が予想される QPP, DPP 付近で、高エネルギー粒子とプラズマの相互作用が行われることが想像される。これは、電離層加熱を通じて電離層高度（例えば 500 km）に電子密度トラフをつくる一つの可能性を与える。勿論この問題を議論するには、高エネルギー粒子分布についての考察が必要であるが、外部プラズマ圏の回復状況が、この機構を支配する一つの重要な要素である。

現段階で明らかになる主な研究成果は次の二点である。

- (1) 外部プラズマ圏のプラズマ供給過程が時間的に追跡できた。この結果、外部プラズマ圏の回復状況に応じて、電離層トラフの動きを追跡する可能性が開かれた。
- (2) 一般に磁力線は地球の回転とずれた運動をしているため、地上で観測した外部プラズマ圏の回復過程からプラズマ供給の割合を推定するには注意を要する。

電波研究所 恩藤忠典

1966年6月, 8月, 10月, 11月の地磁気静穏時に発生した 191 回の Sharp Isolated Bays について, Leirvogur (70.1°, 71.5°), Great Whale River (66.6°, 348.1°), College (64.7°, 257.0°) で観測された Normal Run Magnetograms を用いて, 嵐開始時の地磁気水平成分の急激且つ単調な減少部分の時間変化率 $|\frac{\Delta H}{\Delta t}|$ を求めた。右上図は, こうして求めた $|\frac{\Delta H}{\Delta t}|$ の地磁気地方時分布である。急激な嵐が, 22~23 地方時に最もよく起り, 嵐の活動域がこの地方時で最もよく発生することと示している。22~23 時の $|\frac{\Delta H}{\Delta t}|$ が, 極光帯に南向きにかかった靜電場によって誘起された西向き電離層電流によるとして, 電場が E として特性長さ L とすると, $|\frac{\Delta H}{\Delta t}| \sim E/L$ と表わされる。 E mV/m, L km, $|\frac{\Delta H}{\Delta t}|$ γ/min の場合, $E \sim 6.0 \times 10^{-3} L \cdot |\frac{\Delta H}{\Delta t}|$ 。

極光ジェット中約 2° に対する $L=200$ km, $|\frac{\Delta H}{\Delta t}|=50 \gamma/min$ を代入すると, 嵐の開始時の南向き電離層電場として, $E=60$ mV/m 程度の値を得る。電離層で緯度中 2° まで, 66.6° の磁力線に立って, 赤道面に投影すると, 3.69×10^3 km になり, $E=60$ mV/m に対して $E_m=3.2$ mV/m の強い磁気圏局所電場を得る。

次に地磁気地方時で, 18-23 時を Dusk Side, 23-05 時を Dawn Side として, 地磁気緯度がほぼ等しい, Barrow (68.5°, 241.1°) と Churchill (68.7°, 322.8°) とにおける磁気圏嵐の局所的開始時刻の経度方向の差を読み取った。この差を, 68.6° の緯度における高度 100 km の小円に立った 2 地点間の距離で除いて, 見掛けの伝搬速度を求めた。中, 下図は夫々, 明方側で, 東向きに $V_E=9.3$ km/sec, 西向きに $V_W=6.0$ km/sec の平均値をよえる。これらはいずれも, 超音速で, オロラカーズの速度よりも大きい。傾向としては, 嵐の局所的開始が, 23 時頃の経度を中心として, 東西に超音速で伝搬して行くように見られる。68.6° の磁力線に立って, 赤道面に投影すると, $V_W \sim 170$ km/sec となり, 磁気圏の Fast Mode の HM 波の速度のオーダーになる。

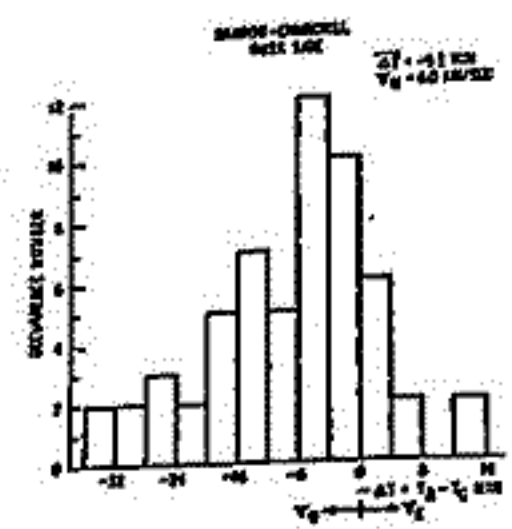
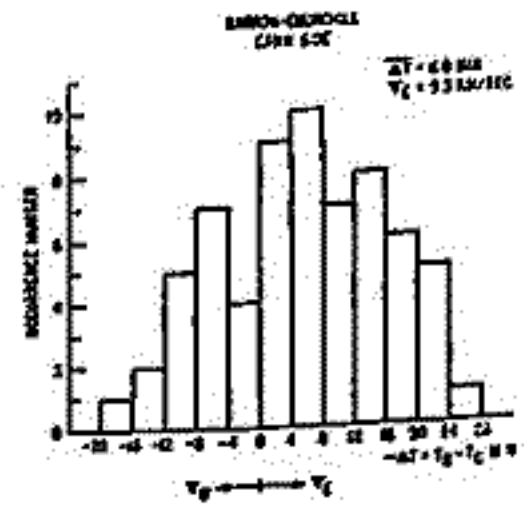
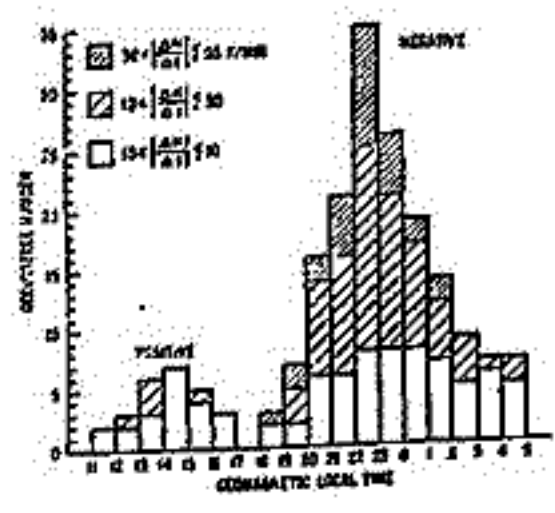

及 $V_E \sim 260$ km/sec

Sun-Earth line と地球の dipole 軸とのなす角の auroral electrojet の発達に対する影響

青木 孝夫
名大理

Sun-Earth line と地球の dipole 軸とのなす角(この余角を α と表わす)の auroral electrojet の発達に対する影響を, solar wind parameter との関連性に注意して解析し, 次のような結果を得た。

westward electrojet (AL), eastward electrojet (AU)とも, 惑星間空間磁場の南向き成分 (B_s , 座標系は GSM 系) と, solar wind velocity (V) の効果を取り除いたあとに, 明確な α 依存性を示す。

(a) AL は B_y の符号によって非常に異なった α 依存性を示す。 $B_y > 0$ の場合には $\alpha = 0$ 付近で最大となる効果が見られ, $B_y < 0$ の場合には, かなり強い右上がりの(すなわち夏至に近づく程大きくなる)傾向が認められる。これらの効果は, 下図に示されているように $B_s V^2$ の大きさと, 明らかに関係をもっており, 従って reconnection の現象と関連させて説明されるべき効果である。

AL の大きさを B_y の符号で区別して比較すると, α の負の側では, Friis-Christensen and Wilhelm (JGR, 80, 1248, 1975) の結果と同じく, はっきりと $B_y > 0$ の場合が大きくなり, また α が正の側では, 程度は弱い逆の傾向を示している。

(b) AU の場合, その α 依存性の形は, B_y の符号によってほとんど変わらず, 共に右上がりの傾向を示している。これは, 太陽からの輻射のために電離層の電気伝導度が高められることの反映であると考えられる。

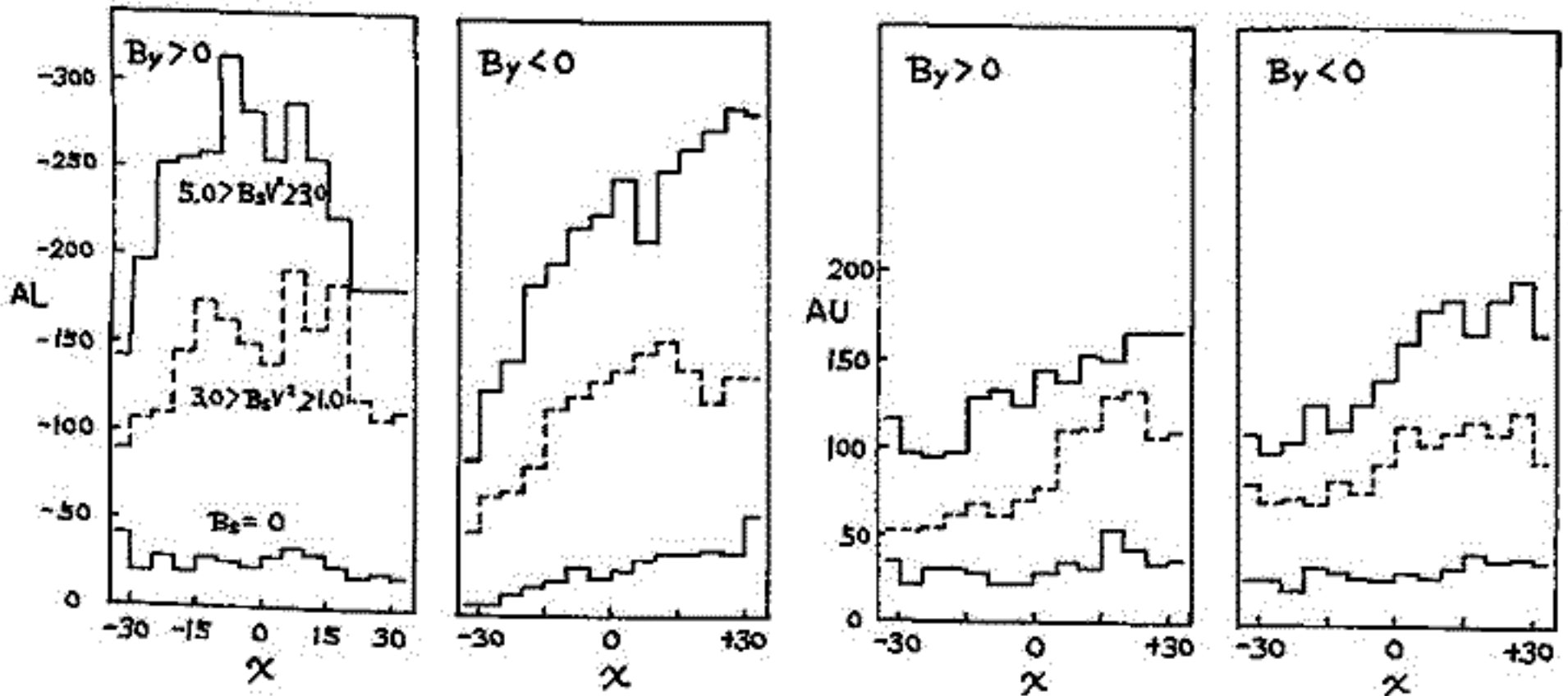

上の図は, B_s と V の効果を $B_s V^2$ の形で表わされるものと仮定し, $B_s V^2$ の値について, $5.0 > B_s V^2 \geq 3.0$, $3.0 > B_s V^2 \geq 1.0$ (ここで V, B_s の単位はそれぞれ $400 \text{ km/sec}, 1 \text{ G}$) の範囲にある AL, AU を選びだして, α の各区間について平均値を求めて書いたものである。一番下の実線は $B_s = 0$ の場合である。

なお, ここで $B_s V^2$ と AU, AL とは一時間のずれをつけて対応させてあり, その3時間平均値を用いて調べられている。また, この解析を行なった期間は, 1967年1月より1968年の6月までである。

LARGE SCALE CHARACTERISTICS OF FIELD-ALIGNED
CURRENTS ASSOCIATED WITH SUBSTORMS

T. Iijima* and T. A. Potemra

(*Univ. of Tokyo, APL/Johns Hopkins Univ.)

Characteristics of field-aligned currents determined from the TRIAD satellite magnetometer observations are statistically related to the various phases of substorm activity. The results of this study include the following: (a) The large-scale regions of field-aligned currents determined previously by the authors (EOS, 56, 435, 1975) persist during all phases of substorm activity; namely region 1 located near the poleward boundary of the auroral belt, and region 2 located near the equatorward boundary. (b) In region 1, during relatively quiet conditions ($AL < 100 \gamma$) the largest current densities occur near 1100 MLT and 1300 MLT with average values of $\sim 1.5 \mu\text{amp}/\text{m}^2$. During active periods ($AL \geq 100 \gamma$), the regions of peak current intensity shift toward the nightside (the region near 1100 MLT shifts to ~ 0700 MLT and the region near 1300 MLT shifts to ~ 1600 MLT) and the average current density increases to $\sim 2.2 \mu\text{amp}/\text{m}^2$. (c) Both regions 1 and 2 broaden and move equatorward. (d) The current density in region 1 is statistically larger than the current density in region 2 at all local times except during the substorm expansion phase and in the midnight to morning local time sector (the region where the westward electrojet is most active) where the current density in region 2 exceeds the current density in region 1. These characteristics support the suggestion that the field-aligned currents in region 1 are associated with the outermost part of the magnetosphere which extends from the dayside magnetopause region to the magnetotail plasma sheet and comprise a permanent part of the three dimensional field-aligned current system during all phases of substorm activity. The field-aligned currents in region 2 which are considerably enhanced during the substorm expansion phase may be associated with the motions of the plasma sheet boundary.

CHARACTERISTICS OF FIELD-ALIGNED CURRENTS
AT SOUTHERN HIGH LATITUDES BY TRIAD

飯島 健, 藤井 良一, T. A. Potemra

(東京大学)

(宇宙物理学研究所)

The location, direction, and intensity of field-aligned currents corresponding to a variety of magnetospheric conditions have been determined from the TRIAD satellite magnetometer observations in the north and south high latitudes. The major regions of field-aligned currents determined previously by the authors persist during a variety of conditions, including all phases of substorm activity: namely region 1 located near the poleward boundary of the auroral zone and region 2 located near the equatorward boundary. At a given magnetic local time, the directions of the field-aligned currents in regions 1 and 2 of the northern auroral zone are the same as in the respective regions in the southern auroral zone. Therefore, field-aligned currents appear to flow along the geomagnetic field from the equatorial plane to conjugate regions in the north and south auroral zones as suggested by Alfvén in 1939. When projected to the equatorial plane, the boundary between region 1 and region 2 in the dusk sector coincides with the inner edge of the plasma sheet. The field-aligned currents in the dusk side of region 2 map to the plasma sheet, and their direction is consistent with the flow of electrons away from the plasma sheet into the north and south auroral ionospheres.

When combined with previous studies by the authors, these characteristics suggest at least two major sources for the large scale field-aligned currents. The field-aligned currents in region 1 comprise a permanent part of the three dimensional field-aligned current system during all phases of substorm activity and are associated with the outermost part of the magnetosphere which extends from the dayside magnetopause region to the magnetotail plasma sheet.

藤井 良一・福島 直
東大 理

極光帯領域に於いては、電離層の電気伝導度がその他の領域より大きいと考えられている。外界からかかった電場又は外界から注入された電流によって電離層中に電流が流れると、極光帯南北境界の電気伝導度不連続個所では電荷がたまるようとする。それから磁力線に沿って磁気圏に流れるか否かは、電離層電気伝導度の様相だけでなく、磁力線によりつながっている磁気圏のプラズマ及び磁場の状態にも依存する。

そこで今回の発表では、上に述べた電離層起源の field-aligned current がどの程度流れやすいかまたは流れにくいものであるかについて量的評価を試みる。具体的には、電離層の電気伝導度はオーロラ帯の両端に階段状に変化するモデルを用い、磁気圏の電流源としては、primary にオーロラ帯の低(高)緯度端に全体量として 0 としたような field-aligned current を仮定し、それ以外に磁気圏内における分極ドリフト電流のみを考える。

解くべき方程式は以下のようなものである。

$$\text{div}_{\text{電離層}} \mathbf{J} = -\mathbf{J}_p$$

$$\mathbf{J} = (\sigma) \mathbf{E}$$

$$\mathbf{E} = -\text{grad } \psi$$

$$\mathbf{J}_p = \mathbf{J}_{\text{primary source}} + \int_{\text{磁力線に沿って電離層の断面}} \nabla_{\perp} \frac{\rho}{B^2} (\mathbf{u} \cdot \nabla_{\perp}) \mathbf{E} dl$$

$$\mathbf{u} = \frac{\mathbf{E} \times \mathbf{B}}{B^2}$$

オーロラ帯の(高)緯度端で

$$\mathbf{J}_{\text{primary source}} = -\mathbf{J}_0 \sin \phi$$

(ϕ : 経度 $12^{\text{MLT}} = 0$)

ρ は磁束管の断面積である。定常状態を仮定し、磁力線に沿っては等ポテンシャルとする。上の方程式を解く為に必要な磁気圏諸物理量はプラズマ密度と磁場強度分布である。プラズマ密度は磁気圏内で第1, 第2 断熱不変量の保存を仮定した。

結論として、磁力線が南北両半球を結んで閉じている場合を考えた限りでは電離層起源の secondary field-aligned current: $\int \rho \nabla_{\perp} (\mathbf{u} \cdot \nabla_{\perp}) \mathbf{E} dl$ は primary に与えた field-aligned current の電流量の高さ 10% にしかならないことが数値的に確かめられた。従って、磁気圏が電離層に電流を注入注出する場合、磁力線が閉じている領域では第一近似としては、注入注出した領域以外では、電離層内で電流の発散がなような分布をとるといえる。この結論から考えると、流出入する field-aligned current が極光帯をほとんど南北一対に流しているという観測事実は、極光帯の高緯度側に常時存在するといわれる field-aligned current によって低緯度側に見られる反対方向の field-aligned current が理解できると考えられることは許されるであろう。但し低緯度側に現われる field-aligned current が高緯度の field-aligned current にどの程度影響を及ぼしているかについては高緯度側の磁力線が磁気圏尾まで遠く伸びている場合の取り扱いをしてからでないと結論は下せない。

井上雄二

京都産業大学理学部 計算機科学科

磁気圏内に発生すると考えられる HM 界面波は励起電流モードによって 4 種類に分類されるが、地磁気 Substorms に直接に関連して、重要なものは EVEN- J_{\perp} 励起モードである。これは磁気圏赤道面近くの環電流の擾乱に対応付けられる。HM 界面波は磁気面に沿って伝搬し、磁気面に直角方向に局所化され、磁力線に沿って定在波を形成している。中心磁気面層に流れる励起電流はこの波動のエネルギー源で、境界条件を満足させる様に流れる。EVEN- J_{\perp} モードの HM 界面波は、磁力線に沿って、赤道部では TE、電離層の上部では TM に分離して直交性質を示す。このモードの生長不安定過程は赤道部の電荷の蓄積 (TE) が電離層の上部の波動の J_{\parallel} (TM) によって正饋還されることから説明される。言い直せば、環電流の破壊にともなって、そのエネルギーが HM 界面波に移行して、電離層に運ばれる。

この HM 界面波は地磁気 Substorms の各種の現象に重要な役割を演じていると考えられる。

1. 電離層上部における TM 振動による磁気ピンチ効果による荷電粒子の $1 \sim 10$ KeV の加熱。
2. 赤道附近の TE 振動による磁気圏内に補給されていた荷電粒子群の強度変化が F び極光帯への侵入。
3. 波動の局所化と伝搬に起因する磁力線の回転による起電力によって発生する直流的大電圧が極電離層に印加させ、極磁気擾乱を起し、極光帯電流ジェットの原因になり得る。
4. 夜明け側と日暮れ側に各々一つつの HM 界面波系が発生する仮定すれば、両者の頭からの衝突が正夜中附近に起り、HARANG 不連続、激しい極光活動の開始が説明可能であろう。

斎藤尚生・佐藤昭也・湯元清之
(東北工理) (東大理) (東北工理)

磁気圏及び電離層における電場の空間分布や時間的変動について研究することは、太陽風 energy の磁気圏への流入機構、磁気圏-電離層の結合機構、更には Substorm の支配機構などを知る上で大変意義があるものと思う。しかしながら、静電場は伝播速度はよく in situ は物理量であり、磁場のように地上でその変動を観測するということが困難な点に、電場による研究はまだこれ程多くはなされておらず。そこで今回は radar auroragraph を用いて極域電離層の電場を推定する方法及びその結果について報告する。

optical aurora 解析の目的を為し、まずに all-sky-camera の data を高速解析出来るように開発した auroragraph を radio aurora 解析用に改良した(第1図)。昭和基地において観測された auroral radar echoes の PPI 記録を中7次越冬隊員の御好意により使わせて頂くに付き、この radar auroragraph を解析した。midnight sector (20h~02h MLT) における substorm に伴う複雑な echo pattern の運動を今回は取除き、 K_p が 3~5 程度の場合の平均的な電場変化に着目した。echo pattern の経度方向への伝播は、forenoon sector では概して東向き、afternoon sector では西向きであり、従って伝播速度 V とともにの磁場 B を用いて極域電離層の電場 E を求めると、forenoon sector では概して equatorward に、afternoon sector では poleward に、およそ $40mV/m$ の電場が存在していることがわかった。(第2図) この結果は Heppner et al. (1969) の OFO-6 による極域電場の観測とも一致している。又、佐藤(1975)の field-aligned 電流と電場とを結びつける理論的研究によると、このような南北の電場の他に、静穏時において forenoon sector で西向き、afternoon sector で東向きの電場の存在を予測している。今回は南北方向の電場のみに着目したため、radar auroragraph の image rotator, zoom lens, position screw を調整することにより echo pattern の南北方向の運動を解析することができると、将来、東西方向の電場も求めることが出来る筈である。南北方向の電場と東西方向の電場とを組み合わせることにより、更に現実的な電場の空間分布及び時間変動の研究に発展する余地があり、磁気圏-電離層の動的結合の解明に役立つものと思はれる。

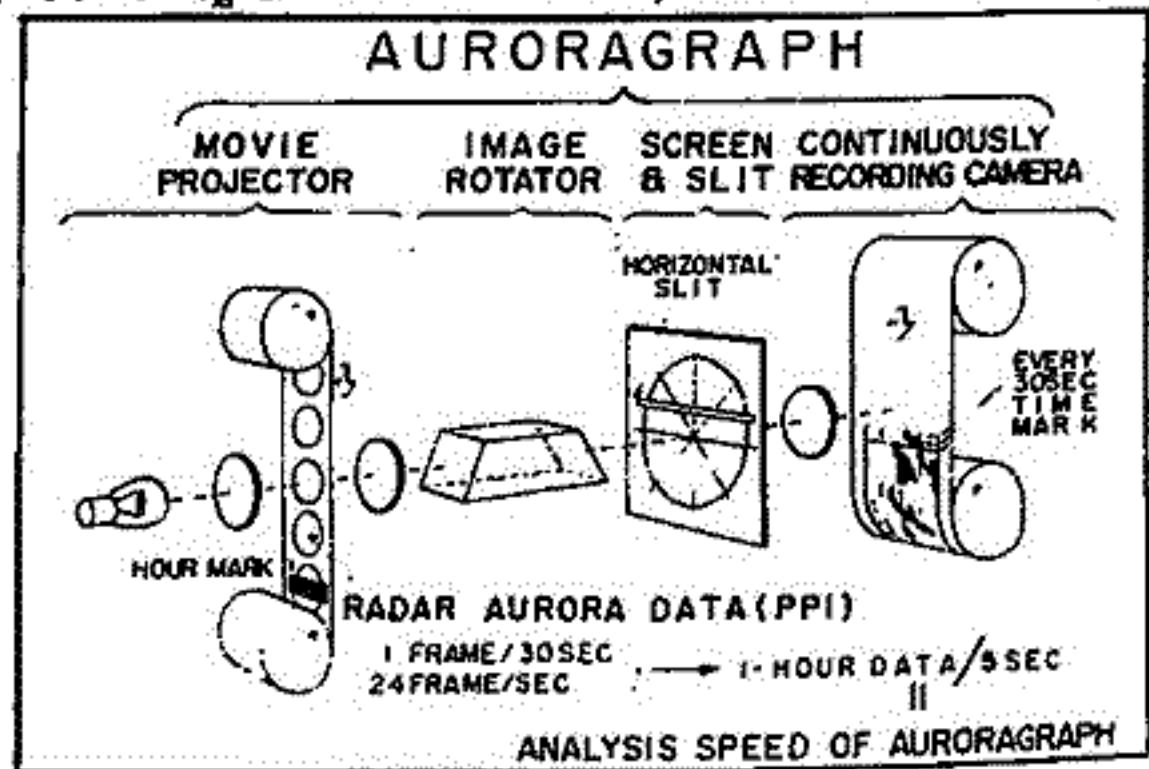

第1図

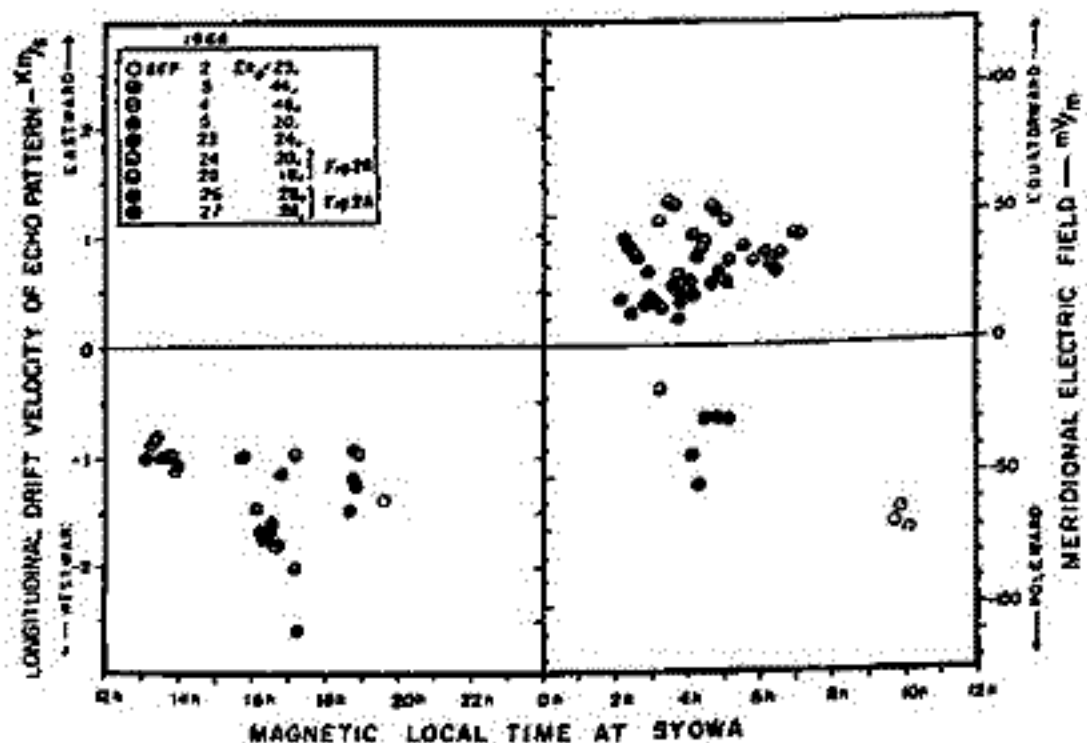

第2図

昭和基地における降下電子のロケット観測
(速報)

松本治弥 榎谷信幸
(神戸大学 工学部)

1976年2月13日12時45分(現地時間)南極昭和基地で打上げられたS310 JA-1号機による降下電子観測結果について速報を行なう。

搭載したオーロラ電子観測装置は小型、軽量、簡便を主眼として設計されたもので永久磁石による磁界偏向型エネルギー分析器とチャネルトロンを組合せたものを検出部としている。検出部の構成をFig. 1に、エネルギー分析特性をFig. 2に示す。検出部は上層での排気をよくするために入力粒子経路以外は大気に露出形とし二重のメッシュで囲ってある。メッシュ間には外部に対して相対的に-20Vの電圧を印加してプラズマ電子の浸入を防いでいる。観測エネルギー範囲は固定セクタ2回のように3keV~7keVの範囲の電子を15°×15°の開口角で観測し最大 10^7 electron/cm² str sec keV の flux を測定可能である。テレメータ信号はこれに対応して約 10^4 カウント/秒迄を対数スケールで0~5Vの電圧として出力する。

実際の観測はロケット発射後約180秒(高度約210km)で観測器の高圧がONされて観測を開始し、ロケットは最高点(215.6km)に到達した後下降してテレメータ信号の切れる400秒(高度約90km)迄観測を行なった。本予稿の時点では詳細なデータは未入手であるが当日解析結果について速報を行なう。Fig. 3に本装置の写真を示す。

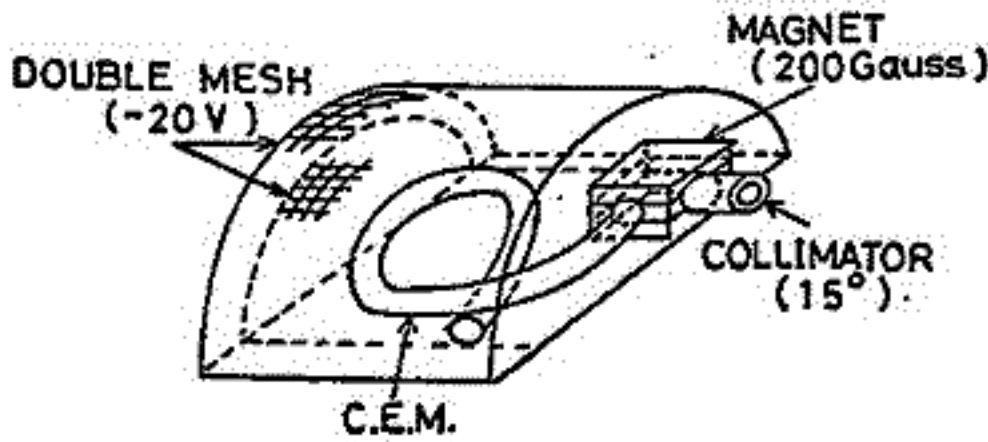

第1図 検出部の構成図



第3図 検出部

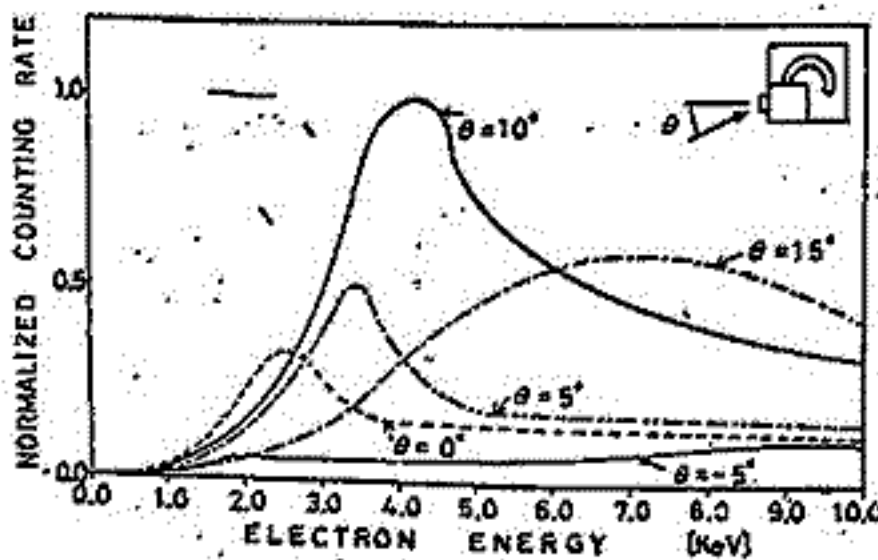

第2図 エネルギー分析特性
パラメータは横方向の入射角度

茅野 勉夫
電気通信大学

永田 武
国立極地研究所

IHS計画の一环として、南極大陸超極基地において人工衛星からのテレメータリングデータの自動追従方式のアンテナ系を用いて定期的に受信する計画を樹て、1976年1~2月にかけての建設を終り仮調整を完了させ、目下微調整の段階にある。仮調整の段階において、S/N比は40 dBを超え良好な受信画像を得ている。以下にその建設の概略を述べる。

(I) 衛星受信基地建設の目的:

IHS計画の中のオーロラ観測の一環として、地上観測、観測ロケット及びブルーノの他、超極基地において、ISIS, EXOS-B等のデータを直接受信して総合的研究を行うとともに、NOAA, ESSA等からの天気図、温度分布図等を受信し、超極基地の機能を高めることを目的とする。

(II) 建設経過

1976年1月に自動追従アンテナ等の外部工事を終了し、又、室内の受信装置の据付けを終了した。同年2月初旬より装置全体の調整を開始し、2月中旬にはNOAA, ESSA等からのテレメータをS/N比40 dB以上の感度で受信できるようになり、2月20日から微調整の段階に入った。

この速報では同装置の、アンテナ系及び受信装置の概略を述べ、南極大陸における建設経過をスライドを以て説明する。又 NOAA及びESSAからのデータの受信記録の一部を示す。

非線形機構

佐藤 聖也

栗 大 理

赤道ジエ-ット電流に伴うテラヘルツ帯のレーザ-研究は一段落し、その主力のレーザ-オ-ロラの研究に移りつつある。特にホ-ルゲ-ブル-ブは1972年以降、その技術とレーザ-オ-ロラの研究に駆使されている。このうち2の研究は、(1)レーザ-オ-ロラのスペクトル(主に50MHzレーザ-に5%)は、その70%近くが赤道領域のイオンと電子の

(1) スペクトル中心は波の位相速度にして500m/s程度で振動し、(2) その中心スペクトルは位相速度にして1km/sに達するものとされている(南北の電場にして50mV/m程度)。しかも波の伝播方向はオ-ロラジエ-ット(東西)の方向と一致していることが判明した。この観測結果から、(1)、(2)の性質を持つ拡散型レーザ-オ-ロラ(以後DRAと略す)はオ-ロラジエ-ットと一緒に動く波に5%と考えられる。

このDRAの理論的根拠は流体不安定波である(オ-ロラジエ-ットに5%に達するジエ-ットは流体不安定とクロスフィールド不安定は同一のものである)。しかしながら、もしそうであるとするならば、一方向の波が残ることはある。その結果は、赤道ジエ-ットに起因する流体不安定波(Type I)の位相速度は常にイオン音速の速度 C_s とほぼ同程度に固定されているという事実である。

Greenwald⁽¹⁾は、赤道ジエ-ットを観測した結果は流体不安定波(Type I)の位相速度は常に C_s と見られる。クロスフィールド不安定波(Type II)の位相速度はジエ-ットの速度と等しいという性質は不要のものであるという立場に立ち、DRAの原因を流体不安定波に帰するに決意した。しかしながら、この説明には何人か種々の根拠を思いつくことができる。その理由として、① primaryは流体不安定波にembedした二次のクロスフィールド波と見られる。その波の伝播方向は南北方向と反対側と反対である。② 流体不安定波の固有波長は3mあり、その4以下であり、二次のクロスフィールド波の長さは10cmのオーダーであり、50MHzのレーザ-観測と相合しない。③ そのような小規模スケールのC-F波が存在するという理論的根拠がある。したがって、DRAは流体不安定波であるという仮説を立てる。

この論文では、DRAは流体不安定波であるという仮説を立てる。同様に、(1) 位相速度が C_s と見られる、ジエ-ットの速度と一致することの説明、(2) 広域スペクトル中心の説明、Eと関係するものである。(3) 今回12月今後の問題として、一応、波のモードの混合、ジエ-ットの空間的分布に帰し得るものとして、今回(4)の説明に留意を置く。

流体不安定波の非線形効果の理論的研究の結果、非線形効果として2つあり、① 電圧 V_A と見られる。② エレクトロジエ-ットの減速効果、③ グラス-2の速度分布の形状、理論的機構・際にもある、④ の効果は① の効果に比べて $V_A - C_s / C_s$ に比例して小さく見られる。このことは $V_A - C_s / C_s$ が比較的小さいこと、つまり、 $V_A - C_s / C_s$ が小さいことは、ジエ-ットの速度が音速に近いことである。ジエ-ットの減速効果は非線形効果と見られる。ジエ-ットの速度が音速に比べて十分遅いならば、ジエ-ットの減速効果は無視できることと見られる。赤道ジエ-ットの速度は10/7で500m/sであり、オ-ロラジエ-ットは平均12km/sに達すると見られる。赤道Type Iの速度は常に C_s と見られる。DRAの生成はジエ-ットの速度に近いことと見られる。これは見られる観測事実と一致する。非線形機構を導入することによって、見られる観測事実と一致する。

1) P. J. Greenwald, JGR, 74, 4800, 1974
2) T. Sato, Phys. Fluids, 17, 201, 1974; T. Sato, JGR, 81, Feb. 1978

三浦彰・佐藤哲也
東大理

極地方で見られるオーロラの中には規則的な運動が存在することは古くから知られていたが、最近テレビカメラの発達によ、てこのような運動が詳しく知られるようになると共に、その理論的解明にも興味をもたれてきた。

ここでは中が数 km の比較的小規模なオーロラの渦巻き運動 (Trailing rotation) をとりあげプラズマ不安定性による説明を試みる。

オーロラの運動は数 keV の降下電子の運動をそのまま反映するものと考えられる。従来オーロラの渦巻き運動を説明するために、降下電子のみに注目し電子ガスとしての不安定性などが考えられてきた。然しながら降下電子は磁気圏プラズマの一部であり、また $\omega_{pe}^2 / \Omega_e^2 = c^2/v_A^2 \gg 1$ なる条件を満たしていることから電氣的に中性を保つ気体として取り扱われねばならない。従、て準中性条件が成り立つプラズマの運動の不安定性を考えることが必要で、ここではこのようなプラズマの不安定性の存在の理論的裏付けのもとに、その非線形発展の計算機シミュレーションを行なった。

オーロラアーチの中心に沿、て電流 (降下電子流) シートが存在すると考えるとアーチの中心に向かう電場が生じる。その結果アーチに沿うプラズマの流れ (ホール運動) にはシアが生ずる。前回 (第 58 回) の講演で報告したように安定性に対する線形解析の結果は、このような系で不安定な波動が存在することを示す。この不安定波動のアーチ方向の波長とアーチ中との関係は現実に見られるオーロラアーチの渦巻き運動の波長 (~ 10 km) とアーチ中 (\sim 数 km) との関係と良く一致する。更に現実のオーロラアーチの時間発展の基本的特徴と比較するために非線形効果を考慮して不安定波動の時間発展の様相を計算機で追、た。

計算に用いた基本式は次の通りである。

$$\begin{cases} \nabla \cdot \left(\frac{nm_i}{B_0^2} \frac{dE}{dt} \right) = 0 \\ \frac{\partial n}{\partial t} + \frac{E \times B_0}{B_0^2} \cdot \nabla n = 0 \end{cases}$$

第一式は電流連続の式で、第二式は電子に対する連続の式である。電場は静電的と仮定した。

計算機シミュレーションの結果、初期状態に於いて直線状であったアーチは時間と共に渦状になることが示された。(右図) 渦の回転の向きや渦になるまでの時間などの基本的特徴は現実のオーロラアーチの運動と良く一致する。

従、て中が数 km の比較的小さなオーロラアーチの渦巻き運動は基本的にはプラズマのシア不安定性で説明しうるように思われる。なお、ここでは電離層とのダイナミックな結合の影響は無視したが、これをも考慮したより矛盾のない取り扱いが必要であろう。

計算機シミュレーションの詳しい結果については講演の際に報告する。

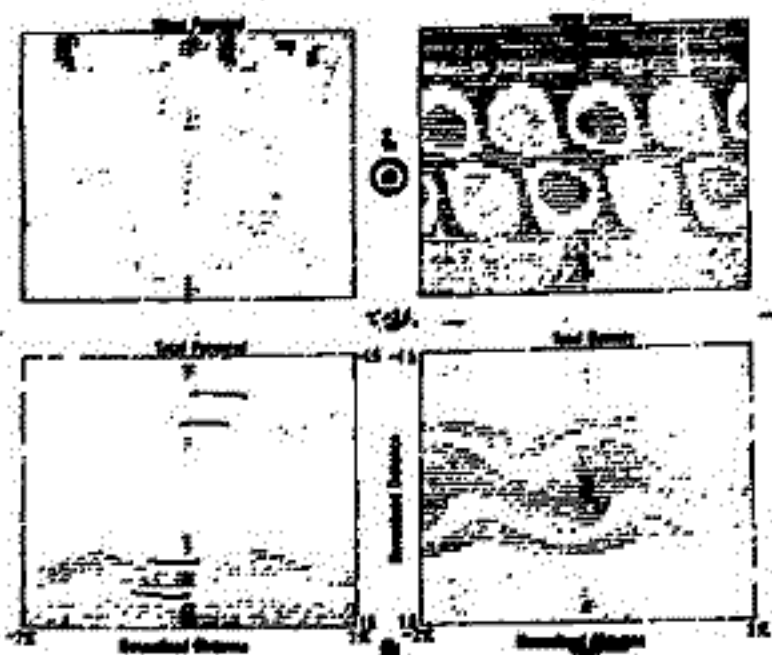

図の説明 等ポテンシャル曲線 (流線) と等密度曲線をバンド状に示す。矢印は流れの向きを表わす。

Pulsating Aurora の入射電子の共軌性

小高 高
東京大学理学部地球物理研究施設

Substorm の post-breakup phase から Recovery phase にかけて両方の極光帯のオーロラ活動域中の低緯度領域に顕著に現われる pulsating aurora は同じ極力線領域中に新しく inject された高エネルギー電子の起るさまざまなプラズマ不安定を示すものとして興味深い。しかし入射粒子の振舞いは現象の早さ、対応するオーロラの暗さ、スケールの小さいこと等から morphological にもよく判っていない。例えばもし pulsating precipitation が hot electron blob の bouncing motion だとすれば precipitation は南北交互に起る筈であり、一方赤道面付近での不安定に基づくものであるならば共軌性は同時に成り立たない。

共軌点における TV 観測によつてオーロラ中の pulsation を比較することは共軌性の研究に極めて重要であるが、多くの場合、共軌点における光学観測は共通の夜の時刻がとりにくく、割合困難である。pulsating aurora 中の入射粒子の共軌性の観測はこれらの理由から従来極めて少ない。オーロラに關しては僅かに Davis の示した一例のみで X ray に關しても Brown 等の 2-3 の例があるに過ぎずその共軌性は殆んど判っていないといつてよい。この問題を避けるために今回の研究では一方の観測点(昭和基地)で TV に pulsating aurora が見られる時を撮り、これを北大西洋上でのバルーンによる X 線観測とを比較するという方法をとった。もちろん X 線観測では入射電子のパワーを求めることができないが、もし、個々の pulsating precipitation の空間的スケールが幾程度大きければ、これらの比較から入射の同時性、相互性又は独立性を立証できるものと考えた。

オーロラは昭和基地の東方(ルウエーから放射したバルーンの共軌領域方向)に見られるいくつかの pulsating patch と 4 個のバルーンによる X 線強度変動との関係を示すものである。図から判るように昭和基地東方の pulsating aurora と北半球の X ray の時間変動は同期数秒の早い変動に対して極めてよい同時性を示している。この事実から

- ① Pulsating precipitation は南北同時、従つて blob bouncing ではない。
- ② 4 角散乱は赤道面付近で、南北いずれの向きに走つている電子にも同時に動く。
- ③ Pulsating aurora は関与するのは高エネルギー(20-40 keV 程度の)粒子の現象であつて電離層中の不安定がオーロラ的なものとは考えにくい。

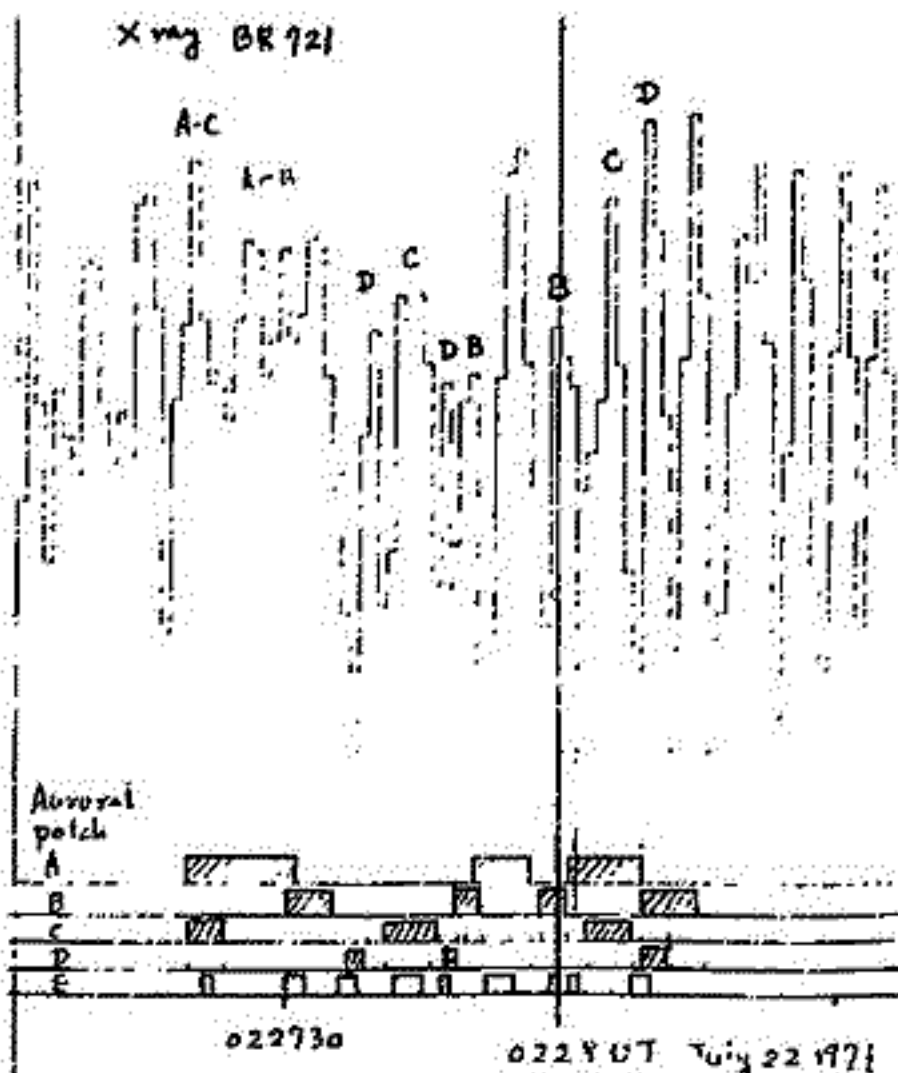

第1図 北半球の X ray pulsation と昭和基地の Auroral pulsation の比較
Patch A-D は対応する X ray peak を持つ
patch E は対応しない。

VLF 方探による Auroral arc — Auroral hiss, Diffuse aurora — chorus の位置 — 到来方向の対心

林 幹治, 園 分 征, 小 口 高, 鶴 田 浩 一 郎
東 大 ・ 理 理 理 宇 宙 研

昨年(1975)8月15日~9月10日, IMS期間中に行なわれるカナダ極光帯での多点観測の予備観測として, TVによるオーロラ観測, 地磁気脈動観測, VLF自然電波の方探観測が, プリンス・エドワード島大学との協同で, カナダ北部のトンプソンで実施された。トンプソンは(54°50', 97°39'), (14.3, 3219)_{geom}に位置し, 極帯にあり, 地理的緯度が低いことにより, オーロラ観測という点では, 夏期でも観測が可能であるという特徴がある。8月中旬で2~3時間, 9月初旬で6~8時間の観測が可能である。晴天日数は30~40%であった。

VLF emissionとオーロラの関係は早くより注目されてきて, 電波の方向探知を行なうことによりその関係を明らかにしようという試は1950年代の終り(Ellis & Cartwright, 1959)に始まり, 最近ではTanaka等(1972)によりなされてきて, Auroral hissについてはほぼ是定的な結果が得られている。

今回の目的はVLF方探について改良された方法を用いた装置(Tsuruda & Hayashi, 1975)によるreal time処理を行って, オーロラについて高感度TV装置により速い動きを録画することにより, より精度よくAurora-VLF(ELF) emissionの位置—到来方向の関係を明らかにすることにある。

現在までのところ次の点が明らかになった。

1. Auroral hissは明るく速い動きを作るAuroral arcの方向に観測される。図1の場合北方約20°の高度にAuroral arcがある。
2. 明け方のChorusはAuroral hissより低緯度側より到来し, その方向にはpulsation伴ったdiffuse auroraが観測される(図2)。

図2の成分にそれぞれXとY成分(N_x, N_y)を同時にdisplayしたのが図3である。Chorusのスペクトル構造はよく見えないかもしれないか, 強い空電の間隙を経て南方よりのemission到来の演算がなされていることがよくわかる。

References

Ellis, G. R. A. and Cartwright, Nature, Lond. 124, 1307, 1959
 Tanaka, Y. Roc. Res. Inst. Atmos. Nagoya Univ. 15, 33, 1972
 Tsuruda, K. and Hayashi, K., J. Atmos. Terrast. P., 37, 1193, 1975



図1 Sept. 9, 1976 0050~0051 LMT の Auroral hiss (4.5 kHz) の到来方向



図2 Sept. 9, 1976 0115~0116 LMT Chorus (3 kHz) の到来方向

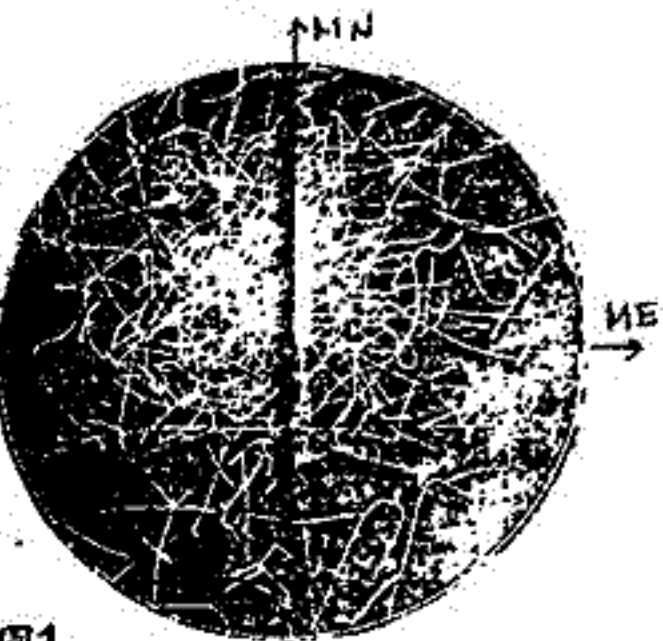

図3 図2の時間帯におけるWave normal vector (N_x, N_y)の振巾と方向の表示。 N_x = AmB cosφ, N_y = AmB sinφ

南極ロケット・プラズマ波動観測グループ*

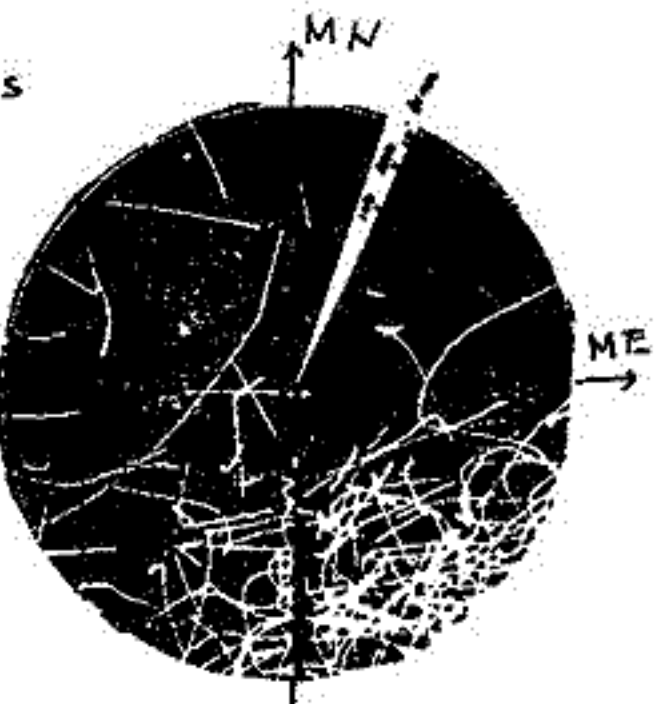
IMS期間の南極ロケット観測として、オ17次隊では初めてS-310形ロケットが使用可能となり、そのオ1号機が本隊、調査隊の方々の協力のより昭和51年2月13日12:45昭和基地で無事発射された。ロケットは磁場方向に発射され、3分46秒後に最高高度215.6kmに達し7分15秒同軌道した。ロケットスピンは最初のrpsがYo-Yo deapinにより約1.1rpsまで降された。

このロケットは極地域の大離層中での波動-粒子、波動-波動相互作用について調べる目的で、1~10 KeVの電子フラックスの計測、電子密度・温度の観測に加えてHF帯のプラズマ波動スペクトルの観測とVLF帯の広帯域プラズマ波動の観測を行った。すなわちオーロラあるいは降下粒子によるHF帯のプラズマ波の励起で、それに伴う波動-波動相互作用でVLF帯の波が励起される可能性、および直接粒子により励起されるVLF帯プラズマ波の性質を調べようとするものであり、粒子と波動の同時観測に意義がある。昭和基地からの連絡およびペンレコーダのデータからみると、搭載機器はほいすべてにわたり良好に動作した。この観測の目的のデータがとれたものと思われる。本報告ではペンレコーダのデータから判断できる波動観測特にVLFのプラズマ波動について簡単に述べる。HF帯のスペクトルについては磁気テープに収録したデータでなしと詳細がわかる。

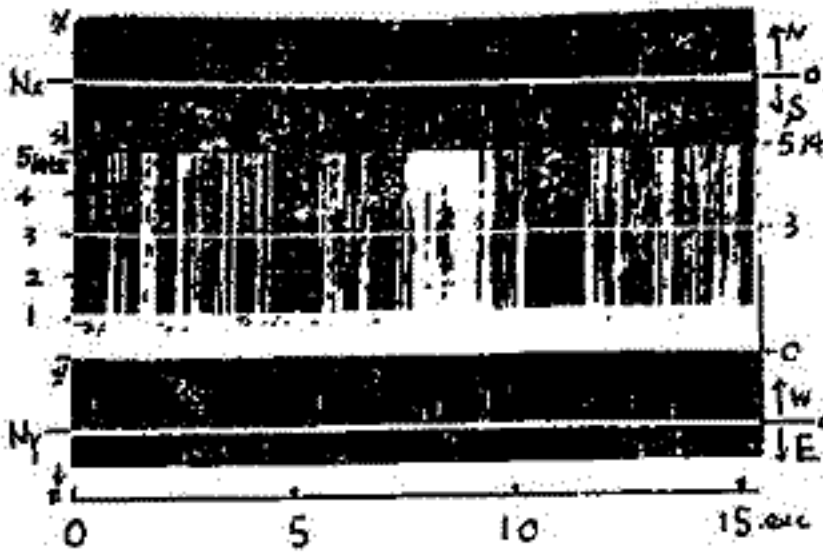
VLF帯の波動は、コイルアンテナ(コイル長10cm, 8000回)と片側1.2mのダイポールアンテナを用いた。ダイポールアンテナの周波数特性は比較的平坦であるが、ループ系はユースを対象と考えて0.6~0.7 MHz付近にピークをもたせぬ。下図はVLF広帯域受信機の出力平均レベルを示すもので、若くは秒間を5秒づつ、ループ系、+3V DCバイアス印加のダイポール、バイアス無印加のダイポール系出力と順次タイムシェアして伝送されてくる。この記録からみると、ダイポールアンテナは大離層中ではDCバイアスを印加すると20db程度感度が上昇することからわかる。昭和基地からの連絡によれば、ロケット発射時、地上でユース状のVLF放射が観測されており、ロケットでも同時にそれが観測されたことが確認されている。上記のダイポール系出力はそのレベルであると考えられる。またダイポール出力はスピンの周期でmodulationをうけてくるが、発射後280秒まではスピンの2つのピークがでてくるが、それ以後は1スピンの1つの広いピークが現われてくるという興味深い。

おわりにこれらの実験に対し極地研、東大宇宙研の関係者および昭和基地でロケット打上を担当された隊員のオカに感謝の意を表す。

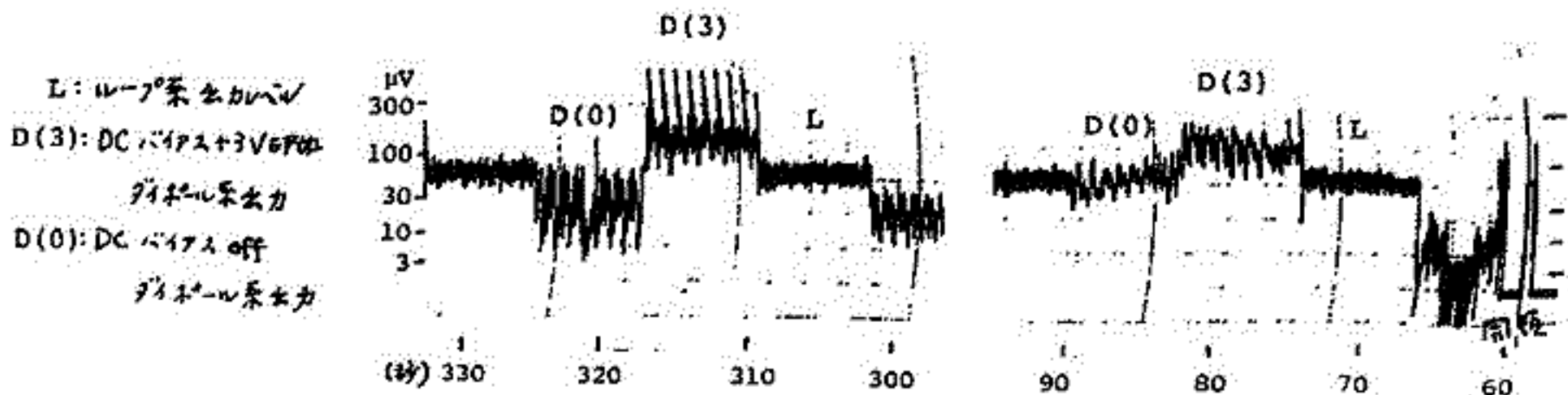

*波動グループ: 大塚寛(東北大), 鎌田哲夫(京大), 木村繁根(京大), 平沢成男(極地研), 福西浩(極地研), 松尾敏郎(京大), 宮武貞夫(電通大), 茅野勉夫(極地研, 電通大)

橋本弘藏・木村啓根・熊谷博
(東大工)

磁気圏プラズマ中での Ray Tracing に関して、プラズマの温度効果を入れた場合のホイスターモード波の伝播について、すでに一度報告した¹⁾ ときには、用いた近似の手法、電子温度が 10^3 K のときの波の伝播路はコールドの場合と殆んど変わらないこと、より温度効果の現れるはずの 10^4 K になると途中で計算が続行できなくなることに ついて述べた。今回は、このような 10^4 K の場合に対する伝播路に注目して述べる。

初期磁気緯度南緯 $55^\circ, 60^\circ, 65^\circ$ の高度 500 km の点から垂直上方に向う伝播ベクトルをもつ 22.3 kHz (オーストラリア MWC 局) の波が入射した場合の伝播路を図 1 に示す。電子温度は 10^4 K であり、 55° から入射した場合を除き、ホットプラズマ中での屈折率を求めたための近似式 (4) に因る三次式) から n の実根を求められなくなり計算が続行できなくなり点までの解が描かれている。 60° の場合の伝播路に沿って屈折率の緯度変化を求めたのが図 2 である。破線はこの近似解に対応するものがあり、X印は図 1 上の X印の点と同一の点を示している。伝播してゆくにつれて、屈折率の近似はくずれてゆき、 Δ 印の点では、かなりずれている。同図の下部には $\log K_f$ が示されている。 $K_f = c k_i / 2\pi f \mu_0$ は減衰係数である。 Δ 印の点で $K_f = -1.8$ となり、これは 8.7 dB/km の大きな減衰であるので、このような点まで波は存在し得ないし、従来からの手法による Ray Tracing は意味をなさなくなる。同時に示された点線は、コールドプラズマ中での Ray Tracing の場合を示している。この図から分かるように、屈折率に大きな差はないのは、ホットプラズマ中における場合には伝播ベクトルがコールドプラズマの場合よりも少しずつ小さくなるため、屈折率がほぼ同じ値をとるようには伝播してゆくからである。このことは、温度による伝播路の変化の小ささの原因となっている。

上述の減衰特性は電子温度の関数となっており、人工衛星がこのような点を通過すれば、受信強度の変化から大まかな K_f を知ることが出来る。また衛星は動いているために受信信号はドップラーシフトをうけており、このことから屈折率を知って電子温度を推定出来る。このような測定が、EXOS-B ダクトモニターによって可能であると考えられる。
1) 橋本他, 電磁気学全集第 7 回予稿集, p. 19, 1975/5.



図 1 入射緯度による伝播路の変化 (上)
図 2 屈折率, 減衰係数の緯度変化 (右)

田村和士：木更津高専

玉尾敬：東大 理

荷電粒子密度の急激な変化をしているプラズマポーズの外側では、縦波の方が発生しやすいが、このプラズマポーズの内側に入って来て電磁波として存在しうるかどうかを、分散方程式を解く事によって考察する。

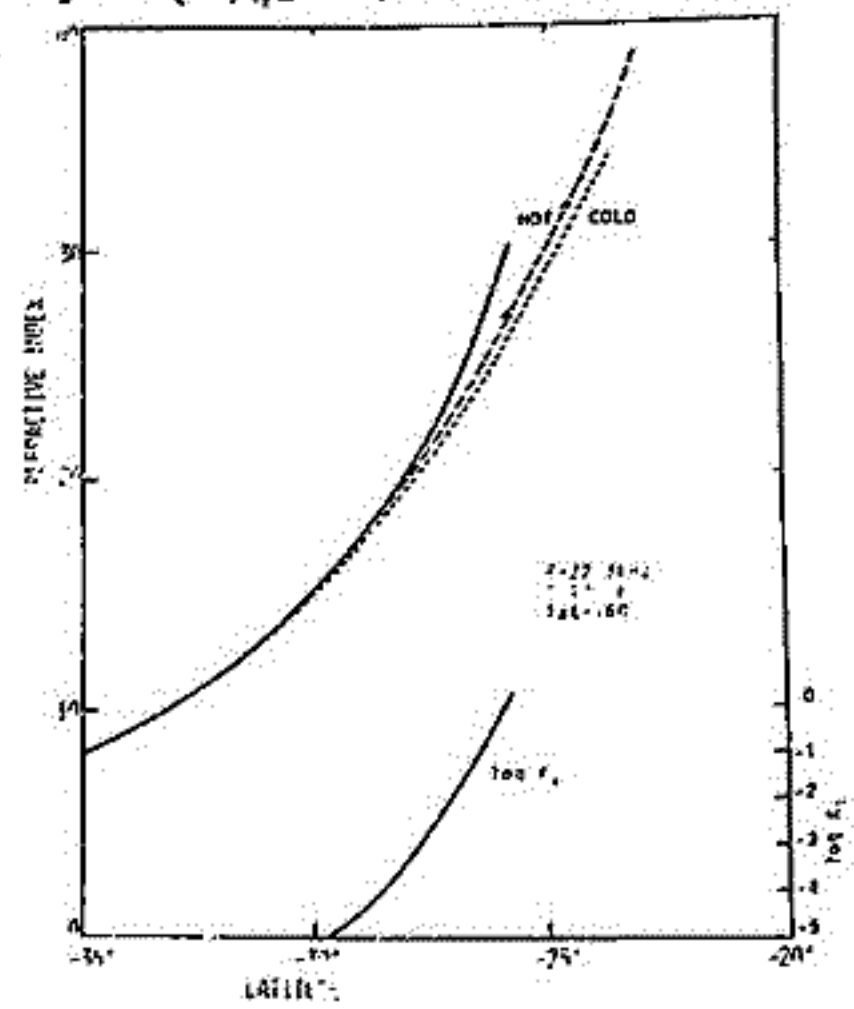
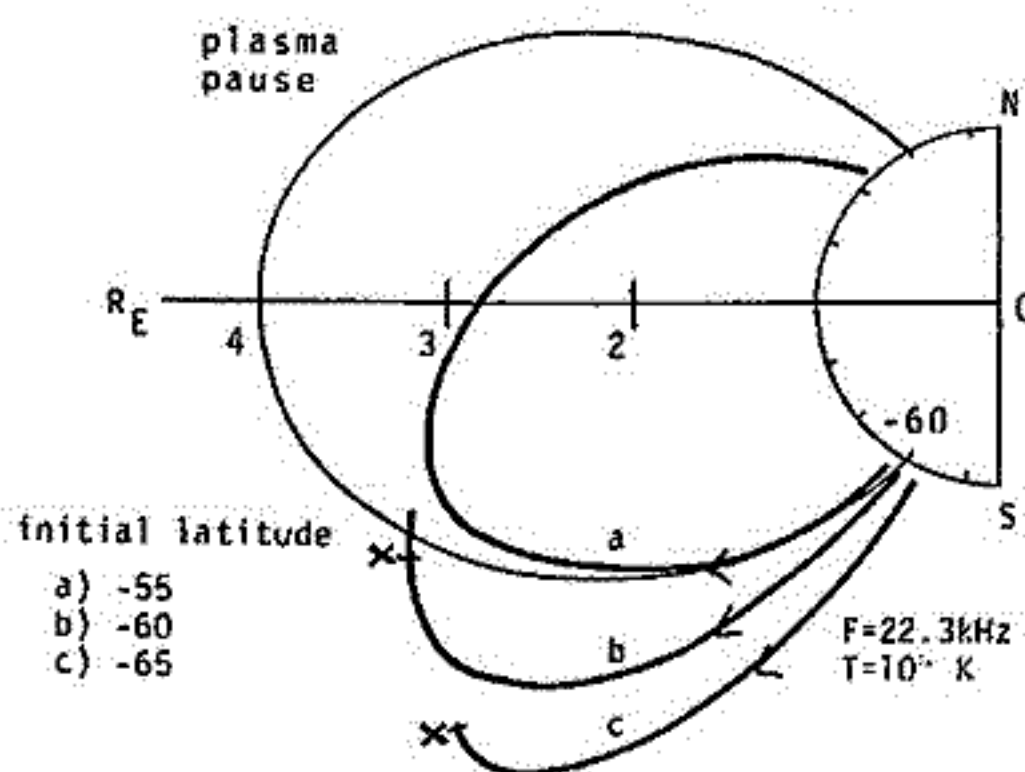
今回は、赤道面上 $L=3.5 \sim 3.8$ 程度の所にプラズマポーズが存在するような、太陽活動の活発な状況を仮定し、数値解析を行なう。

条件としては、一様な磁場に垂直に波は伝播し、プラズマはマックスウエル分布をしている高温プラズマであり、プラズマポーズ以外から混合モードとして入るとする。

$L=3.5 \sim 3.8$ の間で分散関係を調べる事によって各場所と波長の関係を求めると、静電パースタイン波のレゾナンスが求まり、そこから中へは、縦波は進入できないが、横波は進入する事がわかる。

混合モードの分散方程式は

$$n^2 = k_{\parallel}^2 + \frac{k_{\perp}^2}{k_{\perp}^2 + k_{\perp}^2}$$

によって求まる。

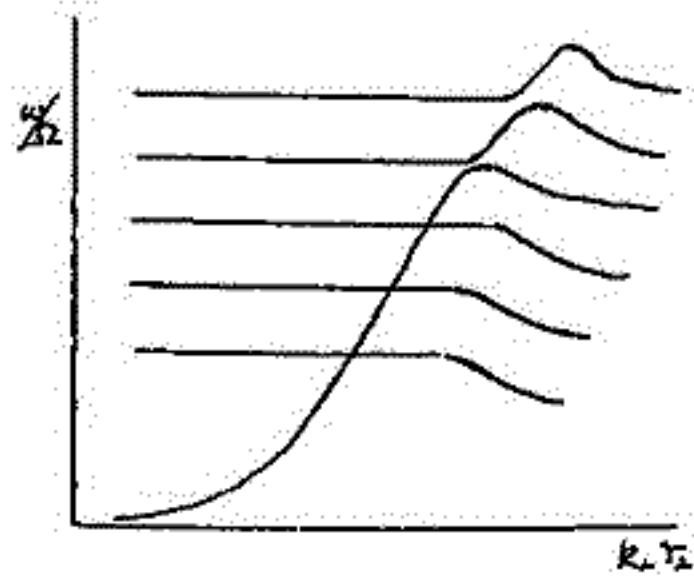

分散関係図

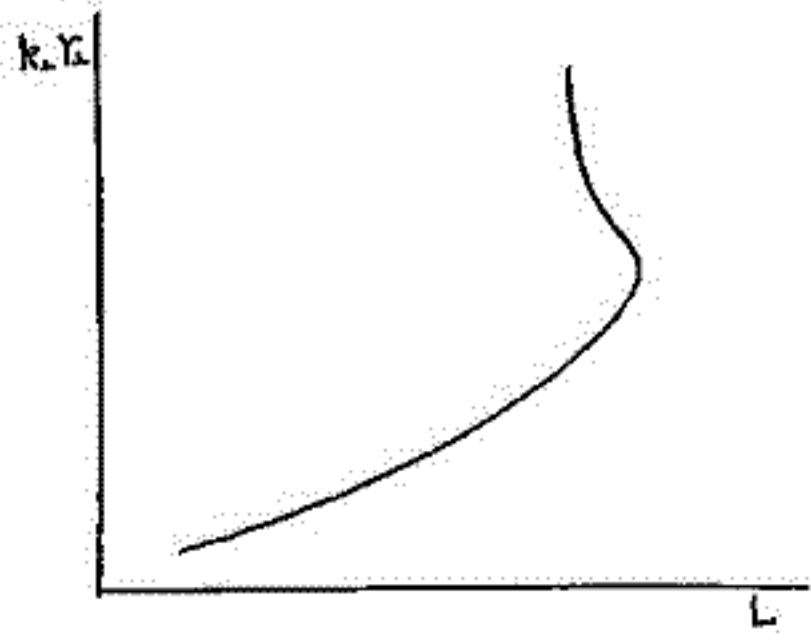
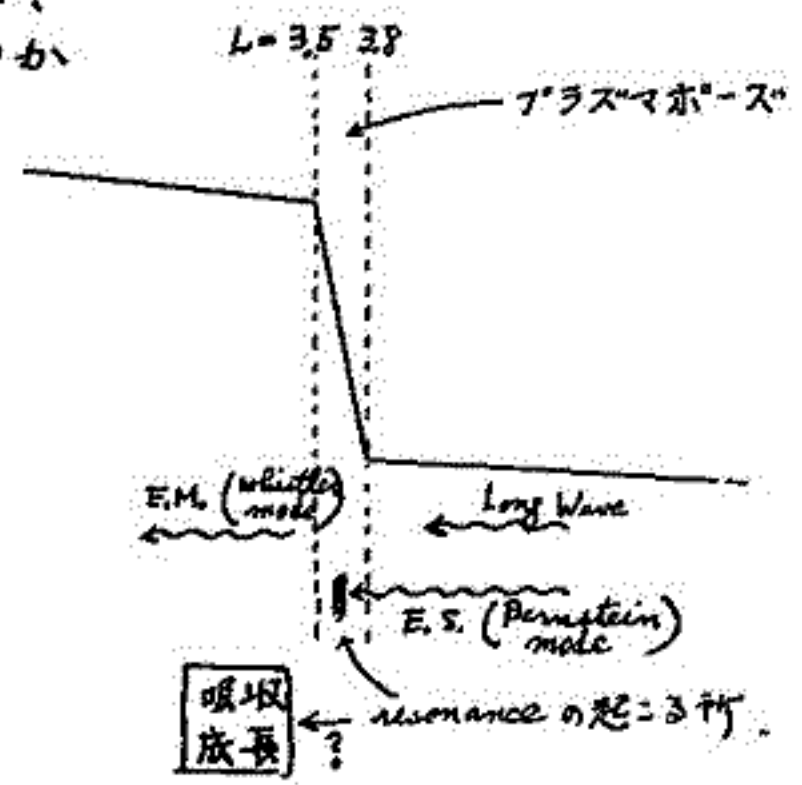

場所と波長の関係

LHRヒスから得たプラズマホース近傍でのイオン組成変化の定常対流電場モデルによる解釈

中村 義勝 鬼藤 忠典 丸橋 克英 村上 利光
郵政省電波研究所

前回の講演会で発表したLHRヒスから得た5例のプラズマホース近傍でのイオン組成変化について定常対流電場モデルによる解釈を試みた。

双極子磁場と仮定した簡単な定常対流電場モデルから、地球半径を単位として測った夕方、正午、明方の子午面におけるプラズマホースの地心距離を R_A, R_B, R_C とすると、

$$R_A = 3.81/\sqrt{E_0} \text{ (E}_0 \text{ mV/m)} \quad (1) \quad , \quad R_A : R_B : R_C = 1 : \frac{1}{2} : (\sqrt{2}-1) \quad (2)$$

と与えられる (Chen and Wolf, 1972)。一方 Happner は OGO6号 による電場測定から、極冠域を横切った平均的電位差と K_p との関係式 $\Delta(V) = 20(1 + \frac{2}{3}K_p)$ (3) を得た。

太陽向とプラズマ対流の赤道面上の朝-夕方子午面における中を地球半径の2.5倍とし、極冠域にかかる全電位差が磁気圏の朝-夕側面間にかかるとすると、磁気圏電場として

$$E_0 = 0.125(1 + \frac{2}{3}K_p) \text{ mV/m} \quad (4) \text{ がおおむね (Chen et al, 1975).}$$

従って (1) (2) (4) 式より

$$R_A = 10.8/\sqrt{1 + \frac{2}{3}K_p} \quad , \quad R_B = 5.4/\sqrt{1 + \frac{2}{3}K_p} \quad (5) \text{ なる関係式が得られる。}$$

K_p が小さい時の2例のイオン組成変化においては H^+ イオンの割合が急減する位置は (5) 式による値よりいすれも小さかったが、地磁気が長い間、一様に荒れている期間に先行された2例の場合には良い一致が得られた。 K_p の小さい時の2例のモデルとの不一致は少し以前に地磁気の荒れの影響によるものと思われる。また1例プラズマホースの外側には H^+ イオン組成比の増大が観測されたがこれは Grebowky 等 (1974) の計算例と比較してプラズマホースに基きつたプラズマモデルと思われる。

重水素ホイスターのD⁺サイワロトロン共鳴

及び、エコーの計算スペクトラ

渡辺 茂昭 恩 廉 忠 典

電波研究所

磁気緯度20°以内の上層電離圏に於いてイオンホイスターの赤道越え、及び重水素ホイスターがISIS-1, 2 衛星によって観測された事はすでに報告した。今回は理論的諸問題について、いくつかを究明する。(1) $Nd^+/Np \sim 10^{-3}$ と観測される量の重水素イオンによって有効にL波が、共鳴減衰しうるか？(これはD-Whistler が $\pm 20^\circ$ 以内に用じ込められる事、及び観測されるスペクトログラムの特性を説明するに重要)

(2) Cut off で反射したL波は、観測されるようなEchoを形成するか？各イオン周のCrossover freq. どの様にpolarizationが変ったか？

L波が B_0 に沿って伝搬するにつれ、 B_0 も変化するため ω/Ω_p が変化する。 $1/500$ 変化するには10km程度走らねばならない。オ1図は、Hot plasma として計算した特性減衰長であるが、 $\omega/\Omega_p \rightarrow (0.5 - 1/500)$ の所で10km巨大く下まわる。十分に強い減衰が生じていると考えられる。

オ2図は $k // B_0$ とした時のCut offで反射するとしてEchoの計算によるスペクトログラムで、Ray tracing を行う前の定性的試験である。しかしながら、この周波数帯のL波は、Crossover freq. より高周波でRayと B_0 とのなす角は最大11°であり、又、Duct伝播の可能性を許す屈折率の形をしているので、低緯度($\Lambda \leq 30$)を考えると、かなり良い近似と思われる。

P(RL)は、最初のCrossoverではRのみ、次のCrossoverでLに変化したものを示す、その後Lのみ。

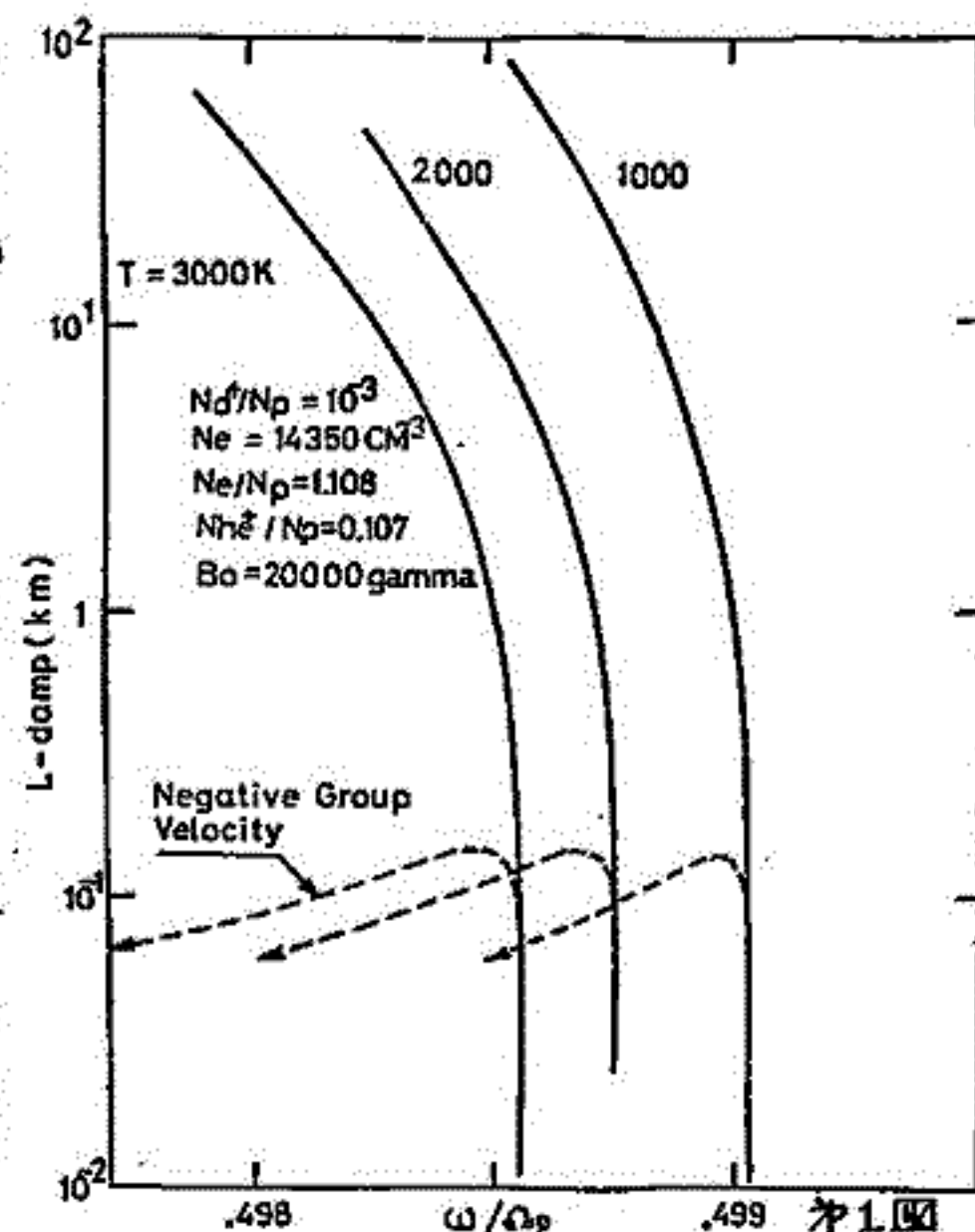

TRANS-EQUATORIAL DEUTERON WHISTLER

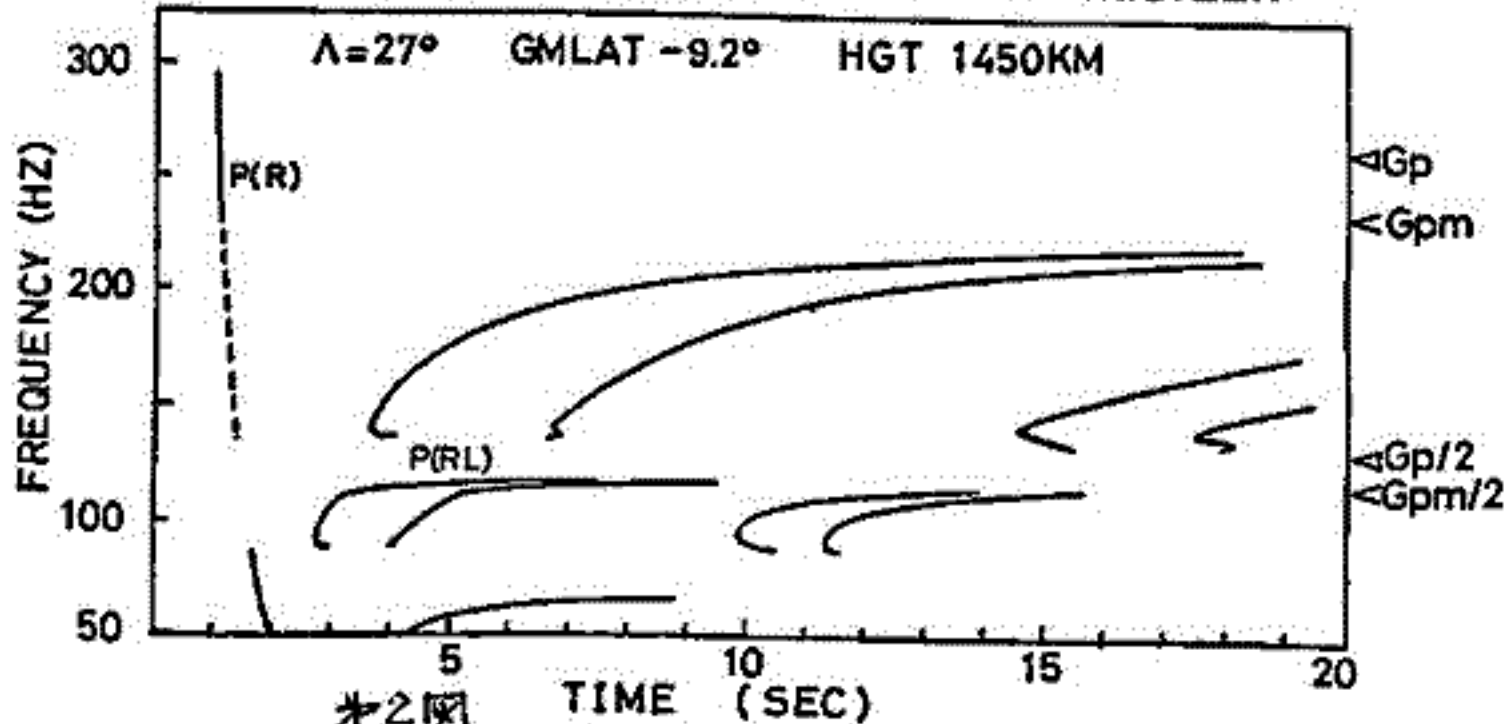

オ2図

Triggered Emission の Cut off 周波数について

鶴田 浩一郎・池田 博・西田 篤弘 (東洋電研)
林 幹治 (東大理)

図1.2 K示可^レうは narrow band のトリートエミ^ニニは一定の周波数変化を1度後に急に消滅^レたり周波数の変化率を加之^レり得るニと^カし^レ^レ観測^スれる。(図1の矢印) この Triggered Emission の急激な Termination は、図2 K示可^レうは、 γ - δ K 1は^レみ^スれる。即ちある信号から出た Triggered Emission の周波数^ノ別の信号 (比^シて強^クい^ニ必要^ナら^ニい^ル) と周波数一時^ニ同^ニ空間^ニ一致^スる場合^ニ、この場合周波数変化^ノ少^クい^ニ方の信号^ニ一致^シて消滅^スる。出^ルた信号^ト同じ周波数^トな^リて^レ消^スる(この場合弱^クい^ニ信号^ニ一致^スる^ニより強^クい^ニ図2の矢印)ニと^カし^レ可^レい^ル。この“引^込み”現象は磁気圏^ノプラスマ^ノ内^ノ非線形現象^トして興味^ヲ持^テる^カ。今回は Typical な^レい^クつ^カの例^ヲ示^シて^レ分析^ノ面^カら^ノ検討^ヲ加^スる^ニ定^ムる。



(図1) ↑ 周波数変化率の急化



(図2) ↑ 別の信号と一致した瞬間に消滅
他方を強めてみる。

林 幹治 (東大理), 鷗田 浩一郎 (宇宙研)
池田 慎 (宇宙研), 西田 篤弘 (宇宙研)

先の学会で例を挙げたように (図 1.2 参照), Siple 列の Transmission の周波数変化 (df/dt) を持つてくることは、受信電界強度 K は df/dt に依存して変化がみられる。図から明らかになるように df/dt は波の周波数 K 比に小さく (1 KHz/sec 以下) のような現象は Homogenous 伝播では説明がつかなく、何らかの空間的不均一の原因があると考えられる。今回は定量的な測定結果を報告する予定である。

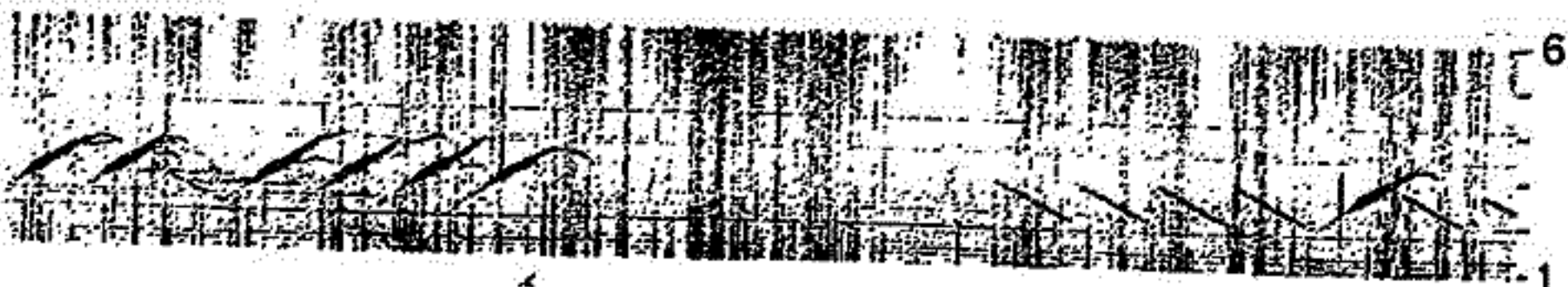
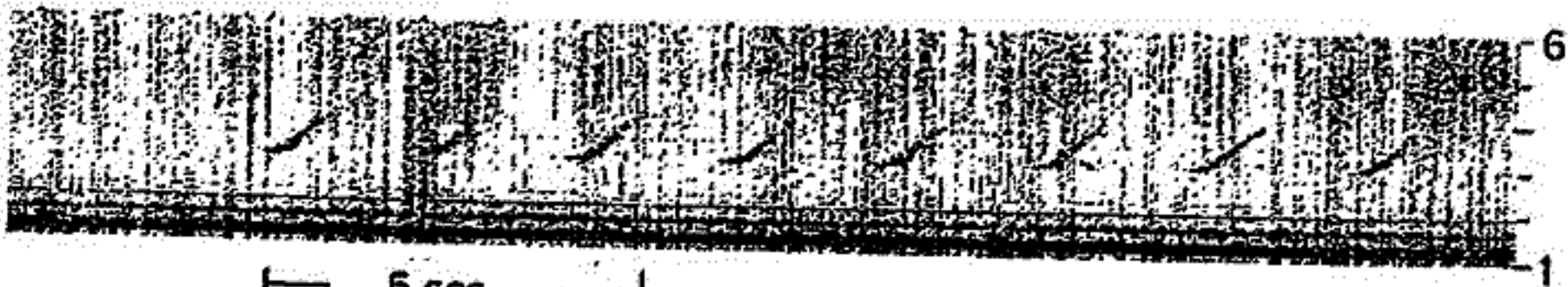

I-87 VLF 電波の到来方向と磁気圏プラズマ運動

池田 慎・鶴田 浩一郎 (宇宙研) 林 幹治 (東大理)
 西田 篤弘・渡辺 勇三 (宇宙研)

前回の学会で報告した VLF マーク (カトダ・スロフで受信したものを) の到来方向の解析を行ったのでその結果を報告する。解析したマークの種類は 1. Simple Transmission, 2. ASE, 3. VLF emission, 4. Whistler である。Whistler の解析は nose 周波数と到来方向の関係に重点を置いて調べた。また Simple Transmission 及び VLF emission に図 12 は、マーク運動の速度と位置の役割を調べたという観点から平均的な到来方向の二次元プロット (下の写真) を使って解析した。この他に下のスロフトルに見られるような周波数に中心がある正弦波に似たマークについて到来方向を調べた結果、異なる周波数の正弦波が異なる領域を持つという結果も見出されたので、このことを図 12 に検討して結果を報告する。

図 1 のスロフトル (Power line Harmonic に 2.8, 3.4 kHz の音) を補正) について到来方向の周波数依存性を調べた図 2, 3。図 3 は図 2 と新しい領域が存在するところがある。

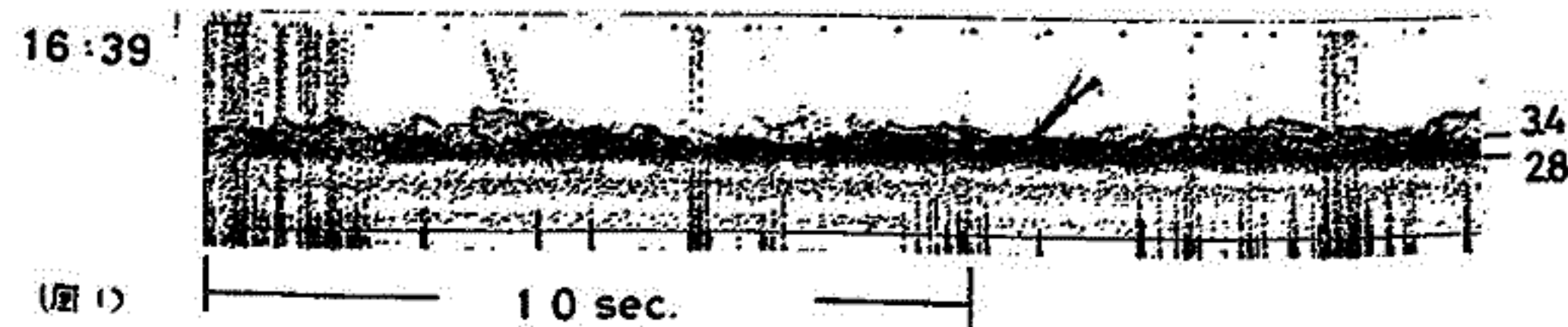

(図 1)

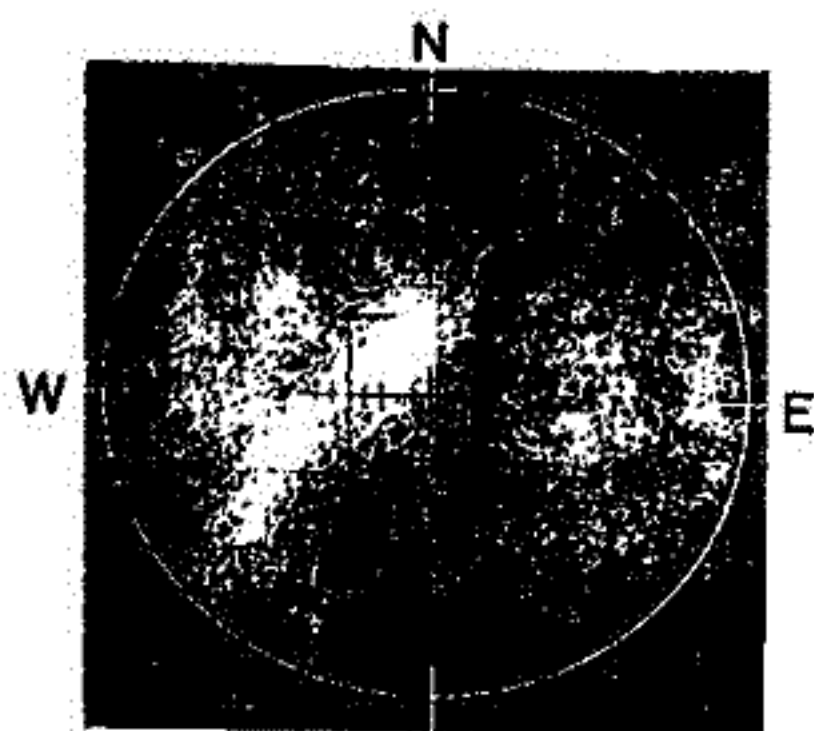

(図 2) S 2.8 kHz

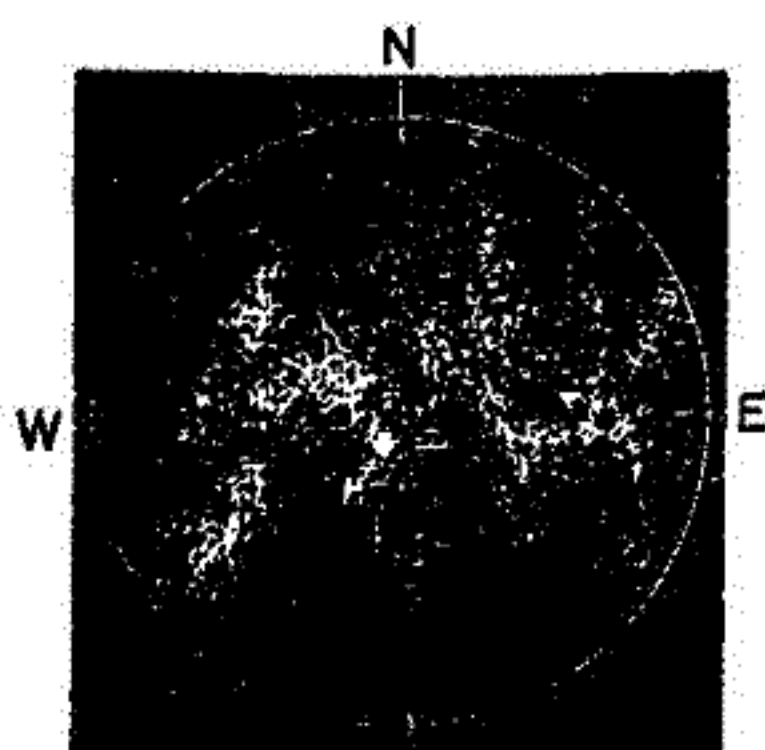

(図 3) S 3.4 kHz

工 滝 良 村 仁 利 光 恩 藤 忠 典
電 波 研

ホイッスラーの位相度限界を探り、あわせて、ホイッスラー波の伝播機構（ダクト伝播か否か等）を調べるため、1976年1月28日～2月5日の間、沖縄県、八重山群島の石垣島（Mag. Lat. 13.2°N ）において、ホイッスラー観測を行なった。その結果を、沖縄本島（Mag. Lat. 15.3°N ）での同時観測とあわせて報告する。

の測定

岡田 敏美、岩井 章
名古屋大学 空電研究所

まえがき 前回までに発表してきたホイッスラの分散検波-自己相関法⁽¹⁾や3周波数-相互相関法⁽²⁾は、現在リアルタイムで分散別発生数の計数実験中であり、当所の目標を満たしている。ところが上記の方法は、複数のホイッスラが時間的に接近して発生し ($D=30 \text{ sec}^2$ に対し 200 msec 以下)、その周波数スペクトルが重なる場合には正確な分散値を得ることが困難になる。それで今回は、2個以上のホイッスラの周波数スペクトルが時間的に重なった場合でも個々のホイッスラの分散をリアルタイムで測定し得るような装置の原理を考案したので提案する。とくに本装置には最近進歩してきたマイクロコンピュータの導入により精度の向上と装置の単純化をめざしている。

ホイッスラの Dynamic Spectrum 比較法

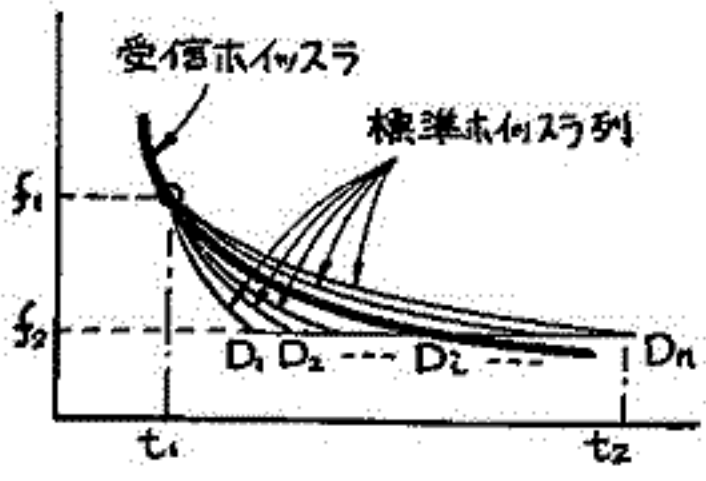

1回標準ホイッスラ列のスペクトル

原理；ホイッスラが受信されたその周波数が f_1 ($\approx 5500 \text{ Hz}$) になる時刻から、装置内部より分散が既知の標準ホイッスラを発生させる。この標準ホイッスラの分散は $D_1, D_2, \dots, D_i, \dots, D_n$ と多量化しておく。これを標準ホイッスラ列と称する。さて、標準ホイッスラ列と受信されたホイッスラの相互相関を周波数帯域 $f_1 \sim f_2$ ($\approx 3500 \text{ Hz}$) において取ると、受信ホイッスラの分散と標準ホイッスラの分散が等しい場合に相関が最大となる。従って分散は測定できる。

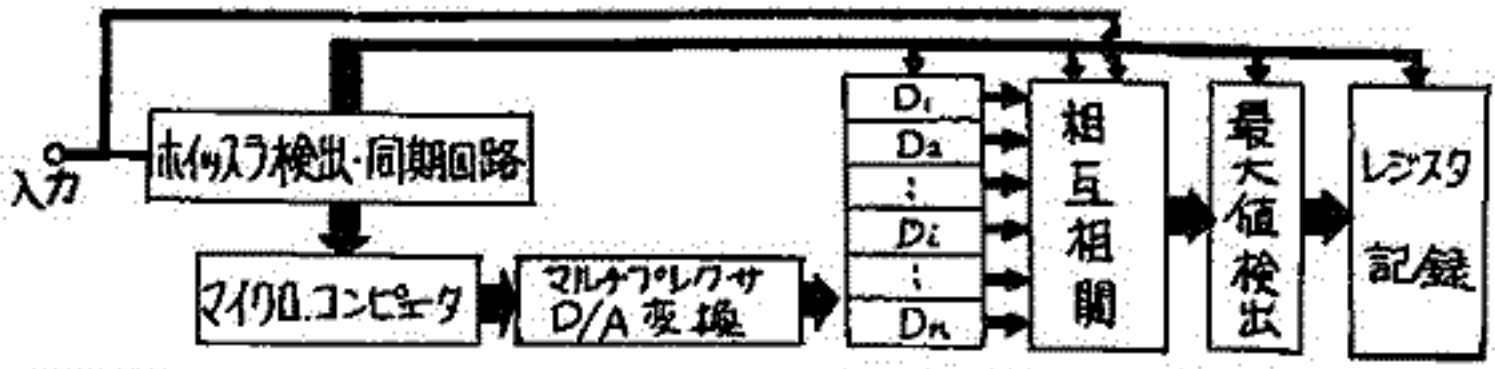

2回マイクロコンピュータを使用したホイッスラのスペクトル比較装置の構成

動作原理；ホイッスラが input するとホイッスラ検出同期回路が、周波数が f_1 となる時刻を示す。この同期信号を受けてマイクロコンピュータはあらかじめ P-ROM に記憶された Voltage-Controlled-Oscillator (V.C.O) の制御電圧を発生する。 $D_1 \sim D_n$ はホイッスラ分散 D に対応する標準ホイッスラ発生用の V.C.O である。相互相関以後の装置は文献(1)(2)のものと同様である。なお、2回には近接するホイッスラの分離機構および分散検出法は紙面の制約のため省略してある。

参考文献 (1) 岡田・岩井、"ホイッスラの分散の実時間測定法" 第56回本学全講演論文集
(2) 岩井・大津・佐藤、"分散別自動ホイッスラ計数装置" 昭50年度IMS. シンポジウム講演

1. 凡在本行存款...
2. 凡在本行存款...
3. 凡在本行存款...
4. 凡在本行存款...
5. 凡在本行存款...

1. 凡在本行存款...
2. 凡在本行存款...
3. 凡在本行存款...
4. 凡在本行存款...
5. 凡在本行存款...

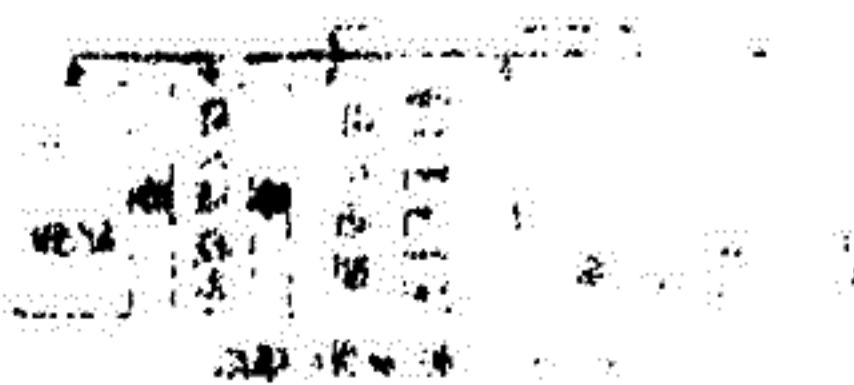

1. 凡在本行存款...
2. 凡在本行存款...
3. 凡在本行存款...
4. 凡在本行存款...
5. 凡在本行存款...

1. 凡在本行存款...
2. 凡在本行存款...
3. 凡在本行存款...
4. 凡在本行存款...
5. 凡在本行存款...

第 2 会 場



II-1 高透磁率円柱コアを用いた誘導磁力計の感度と周波数特性

加藤受雄・大西信人
東海大学工学部航空宇宙

誘導磁力計は地磁気微細変動の観測に使用されている。小型軽量かつ高感度にするために高透磁率コアが一般に用いられている。

観測に最も都合のよい誘導磁力計の設計を目的とし、各種の円柱棒コアの特性を実験的に求め、円柱棒コアを用いたときの感度と、周波数特性の問題点について研究した。その結果、円柱棒コアは、同じ寸法比をもち細長回転楕円体とほぼ等しい特性をもち、誘導磁力計の感度を計算によって正確に決定することが出来た。感度を上げるためには、コアの体積が重要な要因になっているが、コアの透磁率の安定性は寸法比 l/D が小さいほどよく、一定の長さのコアを考えた時、直径の大きい方が、安定性と感度もよくなる。 l/D による周波数依存性は、さほど考慮する必要はなく、一番影響を与える。要素としては、コイルの自己静電容量が上げられる。

中村良治, 伊藤富造

東京大学宇宙航空研究所

スペースチェンバー内には電離層をシミュレートするために密度 n が $10^4 \sim 10^7/cm^3$ で電子温度 T_e が0.2eV程の一樣なプラズマが必要とされる。チェンバーで用いられているプラズマ源は後方拡散型とグローモード型であり前者は n と T_e については上記の条件を満足するが密度は空間的に一樣とは言えず、またイオンビームが存在する。密度が一樣でないのはプラズマ源の大きさが小さいことも原因である。これを大きくする試みもなされた。グローモードプラズマ源は密度は空間的に一樣であり $n=10^5 \sim 10^7/cm^3$ であるが $T_e=2 \sim 4$ eVと高い。

我々は図のようなプラズマ源を試みに製作してチェンバー内に設置し生成されるプラズマの測定を行った。直径40cm, 長さ30cmの円筒状で側面はアルミ板の上にフェライト磁石が並んだ構造になっている。一つの磁石の大きさは2cmφ×1.5cmで同じ板では同じ極性でとなりでは逆に成り板の間隔は3cm。磁場の強さは磁石表面で約1kGで板と板との中間で300G, 磁石から離れるにしたがって急激に減少し表面から10cm離れると約3Gになってしまう。この内部にフラグメントとアルミ板との放電により $n=10^8 \sim 10^{11}/cm^3$ で $T_e=2 \sim 3$ eVのプラズマを生成するとこのプラズマがアルミ板間の磁界を横切つて拡散する。フラグメントからの30~40Vの一次電子は磁界を横切る間にエネルギーを失ってしまふ。エネルギーの小さい程衝突により拡散しやすいので外のプラズマの T_e が小さくなる。

アルゴンガスを用い $P=2 \times 10^{-4}$ Torrで放電電流10Aの時、内部の $n \approx 10^9/cm^3$ で $T_e=2$ eVであり、この時のプラズマ源の外部、すなわちチェンバーの内部では $n \approx 7 \times 10^5/cm^3$ で $T_e \approx 0.2$ eVのプラズマが得られた。密度の一樣性については拡散する面積がまだ小さいこと、片側しかプラズマ源がないことによりそんなによくなっていないがこれから改善を行つてゆく。

参考文献

1. 宮崎茂, 森弘隆, 平尾邦雄, 三留重夫:
スペースプラズマ研究会, 1970年.
伊藤富造, 中村良治, 向井利典: 同上.
2. 吉門信, 筒井純, 山岸久雄, 松本紘, 木村繁根: 地球電磁気学予稿集58回
3. 河辺隆也, 河合良信, 坂翁介, 中村良治: 宇宙航空研究所報告2, 186(1972).

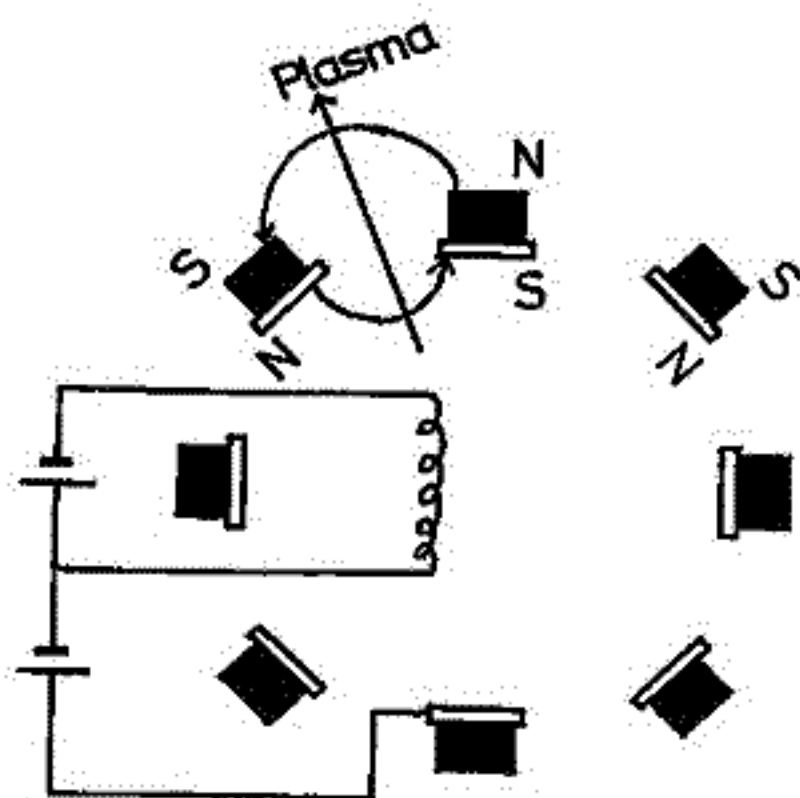

プラズマ計測用計数型プローブおよび分割型プローブ

松本 治弥 榎谷 信幸 山中 明
(神戸大学 工学部)

稀薄プラズマまたは非等方成分を含むプラズマ計測用として開発した上記プローブについて報告する。

計数型プローブは通常のプローブ表面の一部に小孔を設けてプローブに流入する電流のうち電子成分を小孔より導入してその電子数を小孔背後に設置したチャンネルトロンで計数するものである。その小孔背後の構成をFig. 1に示す。小孔とチャンネルトロン入口の間にはグリッドを置いてプローブと同電位にし、チャンネルトロン印加高圧による電界がプローブ外へ影響するのを防いでいる。プローブ内高圧のための外部よりの配線はシールドしてプローブ保持管を通しプラズマの状態を乱さないよう配慮している。この方式を球プローブおよび平板プローブに応用し、後方拡散型プラズマ源によるプラズマを測定した一例をFig. 2(a), (b)に示す。(a)は球形、(b)は平板形の場合であるが縦軸は計数率を対数型レートメータで電圧に変換して直接記録してある。いずれも通常のプローブ電流特性と同様な結果が得られ、また小孔のプラズマ源に対する方向により特性の相違がみられてプラズマ源からのイオンビーム成分によるプローブ周辺の乱れを敏感に計測していることがわかる。また図には比較のため同時に測定したプローブ電流も示してあるが本方式とかなりよい一致を示していることがわかる。

分割型プローブはFig. 3図のように球プローブ表面の一部を分割し他の部分と電気的に絶縁して1つのプローブとして動作させるもので一括して結線すれば通常のプローブとしても使用できる。上記計数型による非等方性の観測を確認する意味で製作、使用したものである。このプローブによる観測結果の一例をFig. 4に示す。Fig. 2図と同様、分割部のプラズマ源に対する方向により特性が異なりプローブ周辺の局所的な状態を計測していることがわかる。以上のよう計数型は高感度で局所的に、分割型は局所的にプラズマの状態を計測できることが確認できた。

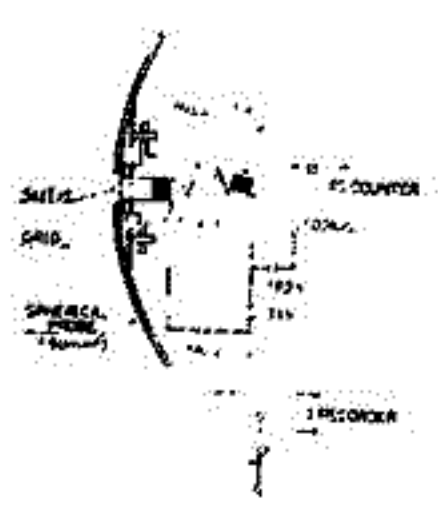

第1図

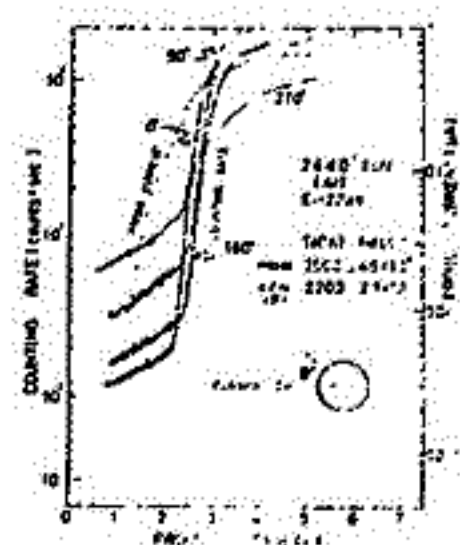

第2図 (a)球形

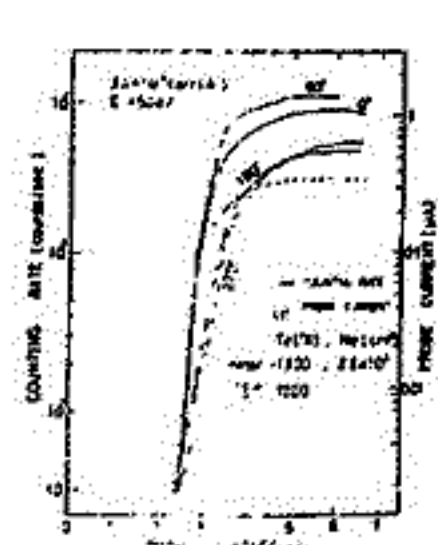

(b)平板形

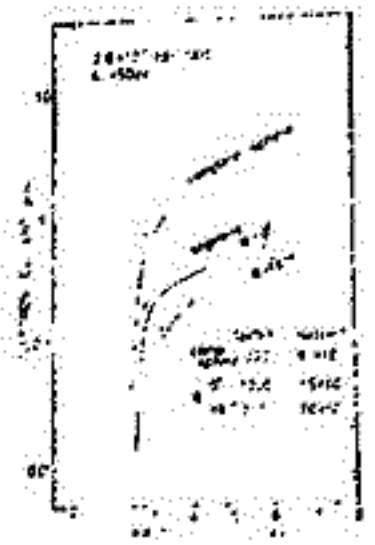

第4図

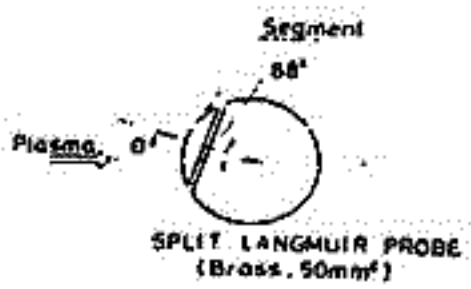

第3図

F M法によるプラズマ波群速度測定の基本実験

筒井 稔^{*1} 宮武 貞夫^{*2} 松本 紘^{*3} 山岸 久雄^{*1} 吉門 信^{*1}

*1 京都大学工学部 *2 電気通信大学 *3 NASA Ames Res. Center

プラズマの性質を知る方法の一つとして飛翔体搭載をめぐらしたプラズマ波の群速度測定の基礎実験について報告する。

F M法によるプラズマ波の群速度測定法のうちで前回の予稿集に述べたような受信波と送信波とを直接比較する方式の回路が安定に作動する例に乏しいため、これによる基礎実験を行なう。

受信波と直接比較した後、低域濾波器に通して得られた出力電圧 V_1 は次のように表わされる。

$$V_1 = A_1 \cos(k_0 z + \Delta k \cdot z \cdot \cos \Omega t) \tag{1}$$

ここで A_1 は一定振幅とする。又 k_0 は送信角周波数 ω_0 に対するプラズマ波の波数、 z は送信アンテナ間の距離で固定される。 Δk は F M 波の角周波数偏移 $\Delta \omega$ に対応する波数偏移、 Ω は変調角周波数、 t は時間である。 (1) 式の級数展開表示は引数 $(\Delta k \cdot z)$ である第一種ベッセル函数 $J_n(\Delta k \cdot z)$ を用いると次のようになる。

$$V_1 = A_0 \sum_{n=-\infty}^{\infty} J_n(\Delta k \cdot z) \cos(n \Omega t + \frac{n\pi}{2} + k_0 z) \tag{2}$$

この信号をスペクトルでみると周波数が零を中心にして $\Omega/2\pi$ を中心に側帯波が発生する。この側帯波の何番目までと必要とするかは、実験の性格上次のように決まる。

今回の実験では変調指数 ($\eta = \frac{\Delta \omega}{\Omega}$) が 10 の送信波を電離層と同程度のプラズマ中に放射した場合、受信側においては概算によれば ($\Omega/2\pi = 1 \text{ kHz}$ 、 $\Delta \omega/2\pi = 10 \text{ kHz}$ ならば) 変調指数は 0.5 以下の周波数変調波となり、受信される。これは実質上、振中変調波の性格を強くもち、第一側帯波のみが有効となる。故に実験では第一側帯波のみを取り出して測定した。

実験は均一大容量プラズマ波を用いて行なう。 (前回の予稿集を参照)

送信の中心周波数は $f_0 = 5.7 \text{ MHz}$ で固定して測定した。磁化プラズマの変化に対する群速度の変化をみるために磁場を変化させた。その時の出力 ($J_1(\Delta k \cdot z)$ に比例) の一例を図に示す。

この実験では磁場を変化させるために f_0/f_H 、 f_p/f_H は θ (磁場と k 方向) が同時に変化することは有り、図のよう結果が得られるかどうかは今明らかでは無いが、現在理論計算を進め、その結果と比較検討を行うつもりである。

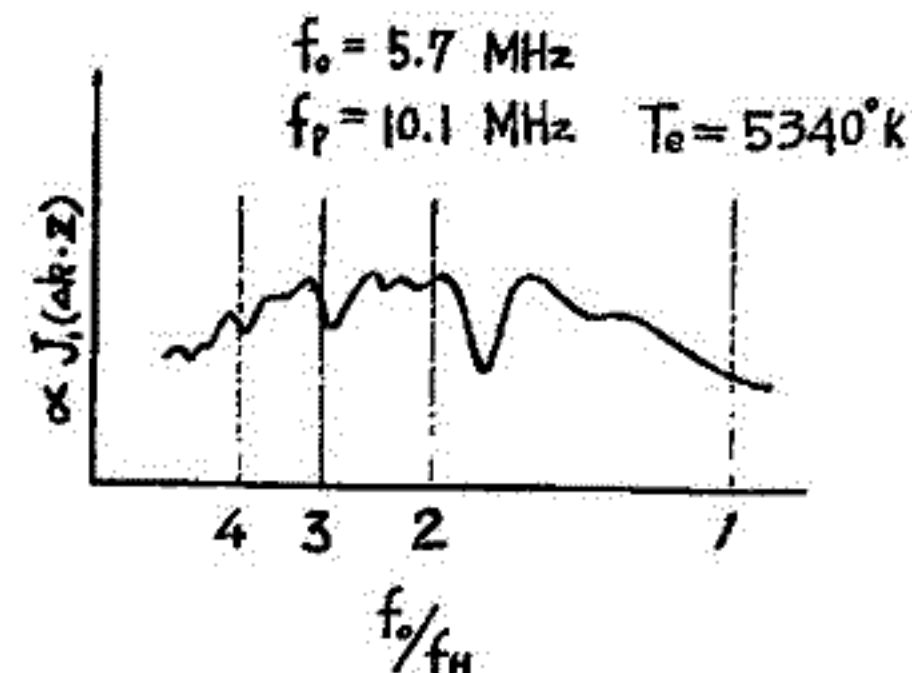

中村正治 中村良治 伊藤富造
東京大学宇宙航空研究所

二成分イオニプラズマ中には、一成分イオニプラズマにはみられない現象が存在する。これらの現象の一つに軽いイオニの重いイオニモードの波に対する共鳴がある。重いイオニのプラズマに軽いイオニを混入すると、軽いイオニの熱速度は重いイオニに比べてその質量比の平方根だけ速く、そのため軽いイオニの混入は共鳴粒子をふやしたのと等価の効果があり、イオニ音波の damping を急激に増大させる。しかしながら、軽いイオニをさらに増やせると、今度は軽いイオニはイオニ音波の位相速度と速めの衡をえる。そのため、相対的に共鳴粒子が減少しイオニ音波の damping も減少する。このようにして、イオニ音波の damping はある組成比のところで極大を示すことになる。これはイオニ波モードは、全イオニ組成比にわたって一つのモードのみが存在し、有効質量として

$$\frac{1}{M_{\text{eff}}} = \frac{(1-\gamma)}{M_{\text{heavy}}} + \frac{\gamma}{M_{\text{light}}} \quad \left(\begin{array}{l} M_{\text{heavy}} = \text{重いイオニの質量} \quad M_{\text{light}} = \text{軽いイオニの質量} \\ \gamma = \text{全イオニに対する軽いイオニの割合} \end{array} \right)$$

とあらわされるのが実験的に調べられた。この結果についてはすでに報告してあるが、今回、さらに新しい現象を見出したので、その結果について報告する。アルゴン-ヘリウムプラズマ中で、電子温度に対するイオニ温度の比が減少すると(前の実験ではこの比が25で今回の実験ではこの比は10~15である)、イオニ音波は、ヘリウムイオニの割合(γ)が4%~40%の間で2つのモードになり(図1)、このうち位相速度の大きいモードは従来のイオニ音波の振動形態と異なる部分を含んでいる事かわかった。まずモードの数が2つになるのはアルゴンプラズマ中のイオニ音波の位相速度がヘリウムイオニの熱速度よりも遅いためである(前のT_e/T_iが25の場合にはヘリウムイオニの熱速度の方が大きい)。

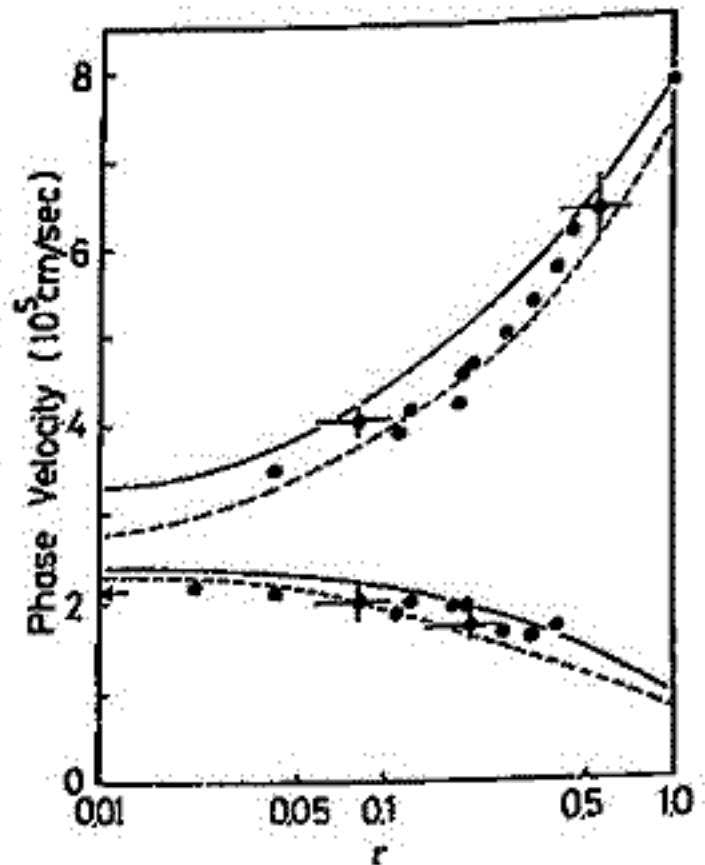

次に軽いイオニ波モードに関して協作の方程式より、電子・アルゴンイオニ・ヘリウムイオニのふるまいを調べると、アルゴンイオニは、従来知られていたイオニ音波のように、電子と同じ位相で振動するが、ヘリウムイオニはこれとは逆の位相で振動する。このために、軽いヘリウムイオニを混入することによってアルゴンの音波の位相速度が減少する⁽²⁾。このような多成分イオニプラズマに関する基礎的研究は、今後、電離層での波動現象を説明する上で、大切な点である。

(1). M. Nakamura et al. Phys. Fluids. 18, 651 (1975)
(2). Y. Nakamura et al. submitted to Phys. Rev. Letters

松本 治弥 賀谷 信幸 山中 明
(神戸大学 工学部)

人工衛星による電子密度、電子温度の観測で衛星スピンにより観測用プローブが衛星 Wake 中に入った時には電子密度が減少し電子温度が高く観測されるとの報告があり、又われわれが計数型プローブ、分割プローブ(別紙)でプローブ周辺の電子密度、温度を測定した時、プラズマ源からのイオンビームによるプローブ自身の Wake により同様の現象が観測された。この現象をより深く解明し、また理論と対比させるためイオンエネルギー可変のプラズマ源を試作しそれを用いてまずプローブ周辺に発生する Wake を計数型および分割型プローブで測定した。その結果について報告する。試作したプラズマ源は第1図のようなものでその構成を(a)、各部のポテンシャルを(b)に示す。イオン生成のための電子加速電圧とプラズマ源より出るイオンエネルギーを独立に設定できるようにしたものでプラズマに混在するイオンビームのエネルギーは第2図のようにスペクトルと変化できる。このプラズマ源により飛翔体かプラズマ中と高速で飛翔して観測を行なう状況を再現しそれより

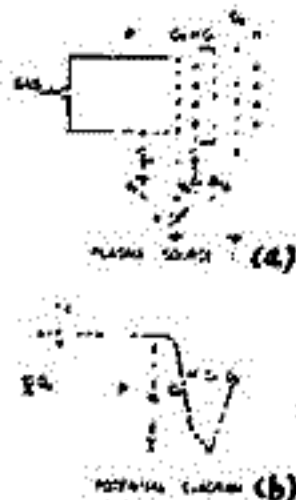

第1図

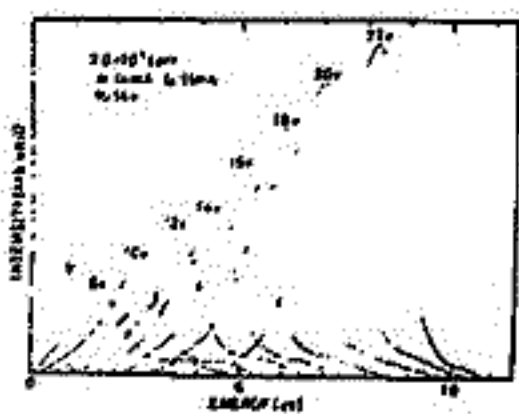

第2図 低速部

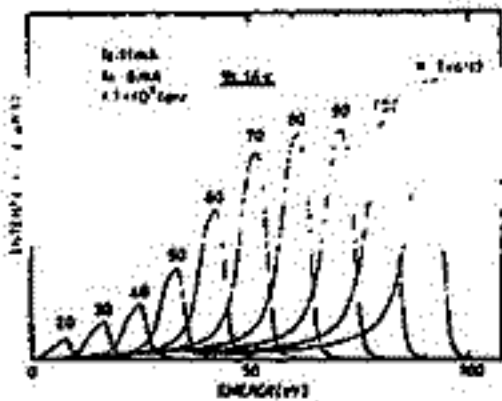

高速部

うにしたものでプラズマに混在するイオンビームのエネルギーは第2図のようにスペクトルと変化できる。このプラズマ源により飛翔体かプラズマ中と高速で飛翔して観測を行なう状況を再現しそれより

発生したプラズマ中にプローブを置いてその周辺の電子密度、温度を測定した。第3図(a)(b)は計数型プローブによる測定値で横軸にプラズマ源方向を0°とした検出方向、縦軸に0°方向で正規化した電子密度 N_e 、電子温度 T_e が描いてあり、(a)はイオンエネルギー20eV、(b)は50eVの場合である。両者とも N_e 、 T_e は検出方向により大きく異なりまた N_e の小さいとき T_e は高くなる傾向を示している。分割型プローブによっても同様の測定を行ないまたイオンについても測定した。第4図はその一例でプローブ周囲45°間隔8方向について測定した電子飽和電流およびイオン飽和電流の値を示している。以上のような測定結果を集積処理をすると飛翔体上のプローブ測定では Factor 2 程度の誤差を生ずると推定される。

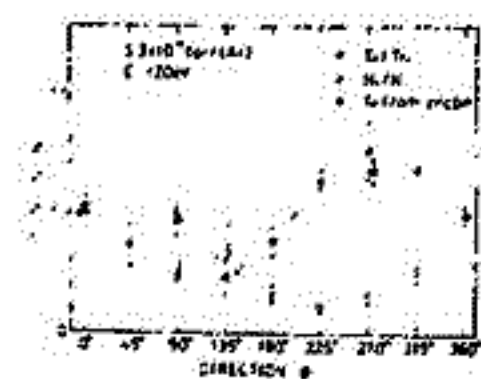

第3図 (a)

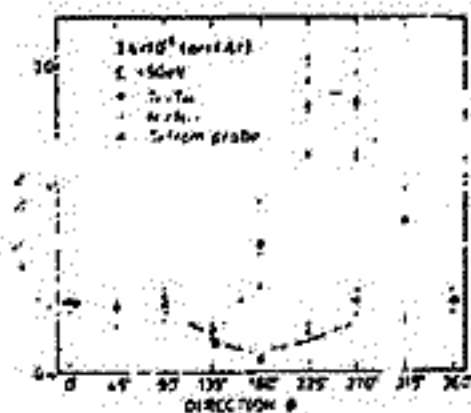

第3図 (b)

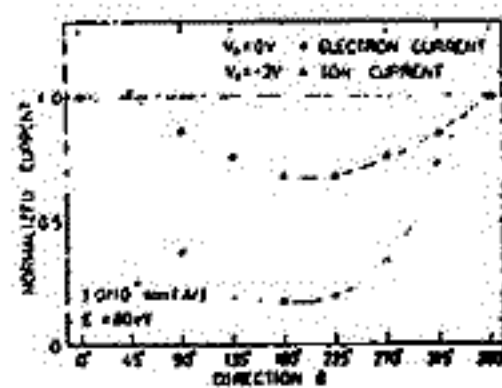

第4図

相対論的大電流電子ビームを用いた宇宙空間での Active Experiment

河島信樹, 佐々木進, 岡村良, 中村幸男, 天環辰成
東大宇宙研

スペースシャトルに於ける Active Experiment における電子ビームの重要性は非常に大きく、1980年に予定されている First Spacelab に於ける重要な実験装置となつてゐる。この電子ビームを用いた実験としては Active 実験の構成として

1. ビームと大気との相互作用
2. ビームとプラズマとの相互作用

が考えられてゐる。First Spacelab の実験における電子ビームのエネルギーは (20 1~20 KeV) 程度に考えられており、これは主としてオーロラの発起に因りたる電子ビームと対応するものである。

最近実験室においては、エネルギー MeV での大電流電子ビームを用いた粒子加速器が、First Spacelab で考えられてゐる KeV order の電子銃は現在商用としては電子ビームによる蒸着装置や溶接装置に用ゐられるものとマイクロ波の共振管として用ゐられるものがあり、いづれもほぼ定常に kW (≦ 100 kW) の order の電子ビームを発生する事が出来る。これに反してここで述べる相対論的大電流電子ビーム (REB) は出力が 100 ns 程度 ($\sim 10^{-7}$ sec) と短パルス状ではあるが、出力が 100 kA ~ MA と云う大電流と発生する事が出来る出力としては GW から TW と云う大電力の場である。

この電子ビーム発生装置をスペースを用ゐる場合の最大の利点は、電子ビームのエネルギーが高くなるので電子ビームは導管を介して外へ出て来る。従つて電子銃の真空管全体を完成した電化の金属のレールに導き出す事になり、高圧部分の電圧を昇圧する事なく、装置としては非常に安全なものとなる。これはスペースシャトルの存在で行う実験の場合には特に重要な Factor である。

相対論的大電流電子ビームを用ゐる実験の目的としては以下の様な非常に興味のある事がある。

1. 電子ビームのエネルギーが高くなるので上空から打ち出される場合 D 層の深部付近電子の侵入して大気との相互作用を起すので、今迄地球でも衛星でも実験が出来なかった 50 ~ 70 km 附近での Active 実験が可能になる。
具体的には人工的に現在問題となっている NO₂ を作り出して、例として太陽フレアに伴う Solar proton による NO₂ の生成、オゾン層の破壊と云ふ現象のシミュレーションが可能である。
2. パルス状の大電流を打ち出すと、磁場の時間変化が起す事により Reverse Current のプラズマ中に誘起されるパルス電流を磁気的にレールに導く。この Reverse current は、比較的エネルギーの低い電子により誘起されるので、周囲のプラズマ自身と非常に強く相互作用を起す事が期待される。プラズマ実験の新(一)構成の一例となる。

現在、宇宙実験用の REB 装置は実験室で開発してゐる。将来はスペースシャトルに於ける AMPS 計画の中の重要な装置として発着させると共に、その為の予備実験を地球を用いて実験してゆく。

中村良治, 伊藤富造
東京大学宇宙航空研究所

イオン温度測定用の Retarding Potential Analyzer はその簡便さのために広くロケットと衛星に搭載されている。Analyzer の略図を右に示す。通常三枚のグリッドとコレクターからなる。G1 の電位はロケット本体と同じでプラスに対して透過電位とほりためほとんどの電子は追い返さる。G2 に三角波を印加し。このグリッドを通過できるイオンのエネルギーを制御する。G3 は二次電子のサプレッサーで、また G2 と C との容量的結合を減ずる。C にも負電圧を加えイオンを捕集すると同時に電子を追い返す。C へのイオン電流と G2 の電圧特性からイオン温度を決定する。

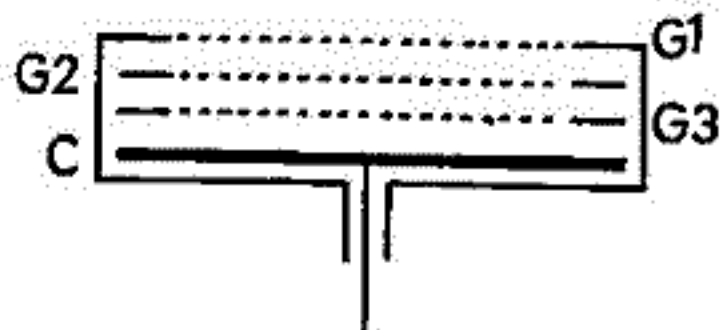

グリッドに用いるメッシュは細かくて $30 \times \text{メッシュ/インチ}$, 線径 $3 \times 10^{-2} \text{ mm}$ で透過率 T が 90% である。グリッド間の距離は $5 \sim 10 \text{ mm}$ である。我々は G1 と G2 に $1000 \times \text{メッシュ/インチ}$ ($T=53\%$) と $1500 \times \text{メッシュ/インチ}$ ($T=42\%$) で厚み $3 \times 10^{-3} \text{ mm}$ のエッチングでつくった銅メッシュを用いる。従来のものと比較すると T が約半程, 細かさ^{減少は}と厚みで 10 倍以上異なっている。透過率^{減少は}の^みかけの温度を低くするが, $T=40\%$ でその値は問題にはならない。¹ それよりもメッシュが細かい程, グリッド面のポテンシャルの一様性がよくなる。グリッド間隔がせまいことはこの領域で Non-thermal 電子や紫外線²でつくられるイオンの数を減少させる。

このセンサーをスペースシャトル内に設置しテストを行った。密度が $5 \times 10^5 / \text{cm}^3$ の時, $4.0 \times 10^{-2} \text{ eV}$ の温度の Ar イオンを測定した。ヒステリシスは殆んど問題にならなかった。それは透過率が小さくなっていること²とメッシュの製作の際の品質管理, あるいは製作後 窒素が密封される, による。

この R.P.A. は S-310-3 号機に搭載され夏の夜の電離層イオン温度の測定を行う予定である。

参考文献

1. B.E. Troy and E.J. Maier; J. Geophys. Res. 80, 2236 (1975).
2. K. Oyama and K. Hirao; Planet. Space Sci. 23, 1309 (1975).

S-310-2 の電子密度ゆらぎの高度分布、および波数スペクトルの解析結果

森 弘隆, 小川 忠彦, 宮崎 茂
郵政省電波研究所

中緯度E層に発生する小規模プラズマ擾乱の発生機構を解明するために、S-310-2 の3種の静電プローブを搭載し、高度60 km から190 km に至る電子密度、電子温度および電子密度のゆらぎ成分の観測を行った。

観測結果

ロケット上昇時、高度98 km にスプレッドEと認められる電子密度構造が存在し、同時に、相対振幅10%に達する強い密度ゆらぎが観測された。このゆらぎの波数スペクトルは $k^{-1.5}$ によく一致しており、その成因として *cross-field instability* の可能性が大きい。(50年秋の学会で報告した)

さらに上空の高度110 km 付近から、60 km 付近まで、上昇時のみ、相対振幅1%以下の弱い密度ゆらぎが観測された。今回は主にこれらの成分の強度の高度分布、および波数スペクトルの解析結果についての報告を行う。

下図は、ロケット上昇時における電子密度プロファイル、および密度ゆらぎの振幅の高度分布である。

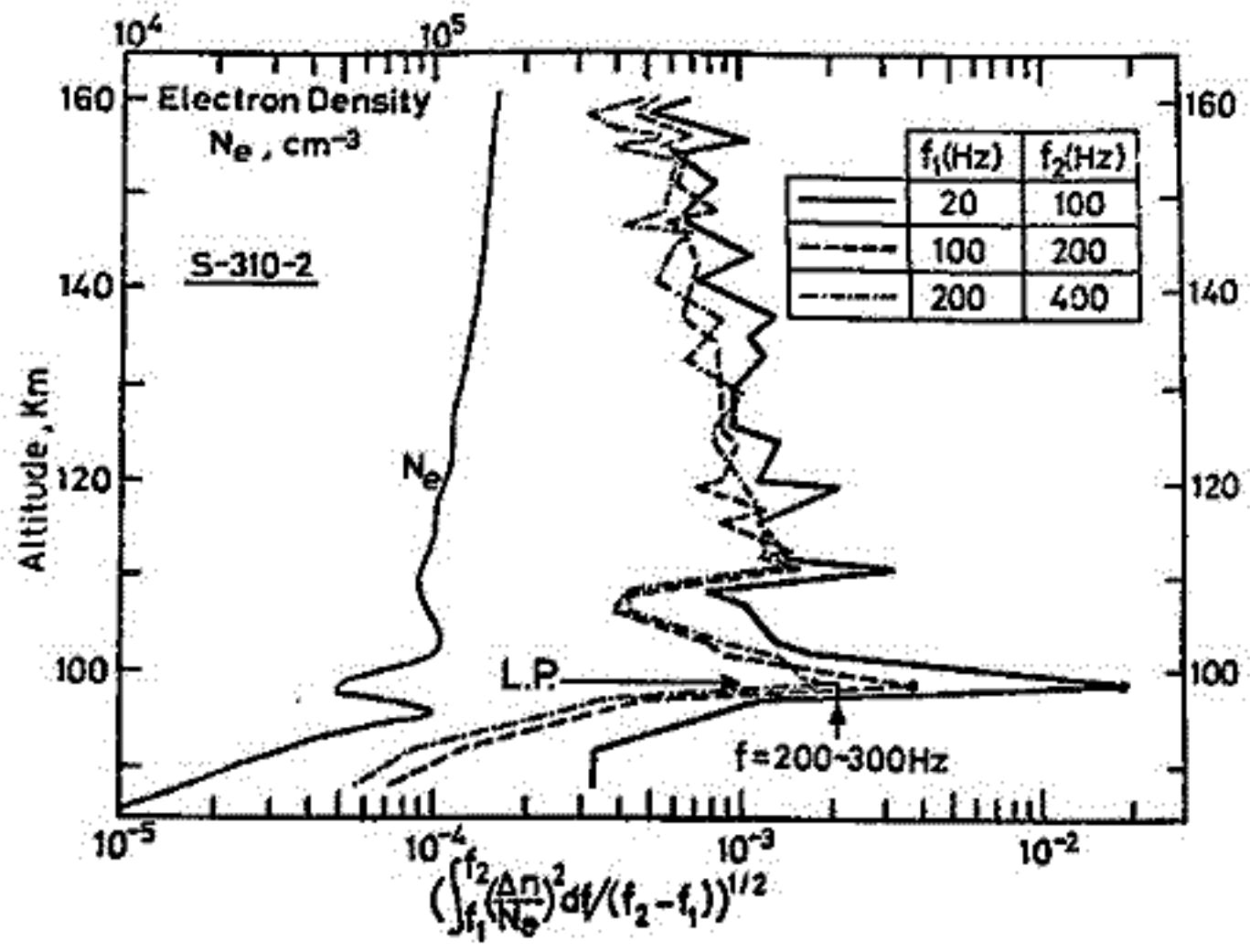

大冢 寛, 森岡 昭, 小野高幸 (東北大, 理)
鎌田哲夫 (名大, 空電研)

1. 序

1975年8月26日に打上げられた, K-9M-53号ロケットには, Plasma波動励起実験装置が搭載され, HF帯及びVLF帯に於て, 多種のPlasma波動現象を観測した。これらの波動励起は, 高周波加熱, 線形及び非線形のBeam-Wave, 及びWave-Wave相互作用によるものであることが解明されつつある。今回の報告では, 観測された波動現象を系統的に整理し, 一貫した理論を与えるための第一歩として, VLF領域での線形Beam-Wave相互作用に焦点をあてる。

2. 観測結果の整理

波動励起実験装置によつて, 電離層Plasmaに対し加えられたActiveな作用は次のようなものであった。

- (1) 大電力高周波をPulse状に印加することにより, Plasmaが加熱される。同時にPlasma-導体間の接触効果により, Antennaの電位が低下し, 電子, イオンのBeamが作られる。
- (2) Hot Cathode及びIm Antennaに印加されたDC-Biasにより, ロケット本体のまわりに, 電子, イオンのBeamが作られる。

これらのBeamは第1図のようにまとめられる。観測された波動現象は,

- 1) HF帯で, 電子Plasma周波数より低い周波数領域では, 高周波Pulse印加後, 数msecのDelayを伴うDelayed Emissionが観測された。
- 2) VLF帯では, (a) Lower Hybrid Resonance周波数付近に現われた, 線スペクトル状のLHR-Emissionは, Hot Cathodeから電子が放出され, かつIm AntennaのDC-BiasがOFFの状態を観測された。(b) 中の広い連続スペクトル状のEmissionは, DC-Biasを印加したときに観測された。第2図にそのスペクトル例を示すが, 両方のEmission共に, ロケットのSpin Phaseに合った周波数変調を受け, このSpin変調は連続スペクトルのEmissionの方が, LHR-Emissionよりも大きくなっている。

3. 理論的考察

VLF帯で観測されたEmissionは, Ion Cyclotron Harmonic Waveと電子, イオンBeamとの線形相互作用によつて励起されたものと考えられる。その周波数変調は, ロケットの飛しょうによる, Doppler効果と, Antennaの指向特性との相乗効果によつて起る。これらの現象はさらに, Ion Cyclotron Harmonic WaveのDispersion Curveを用いて統一的に説明される。

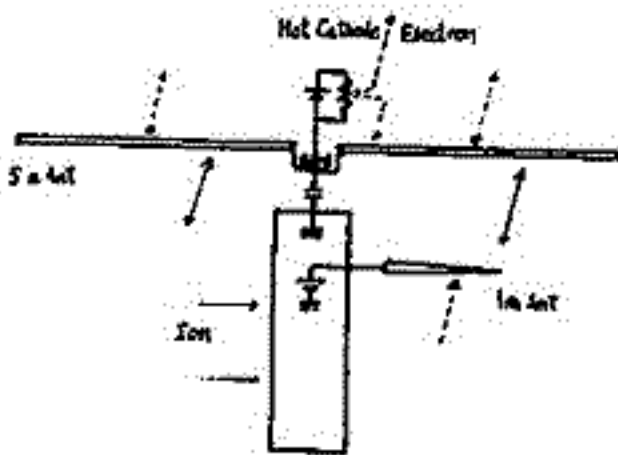

第1図

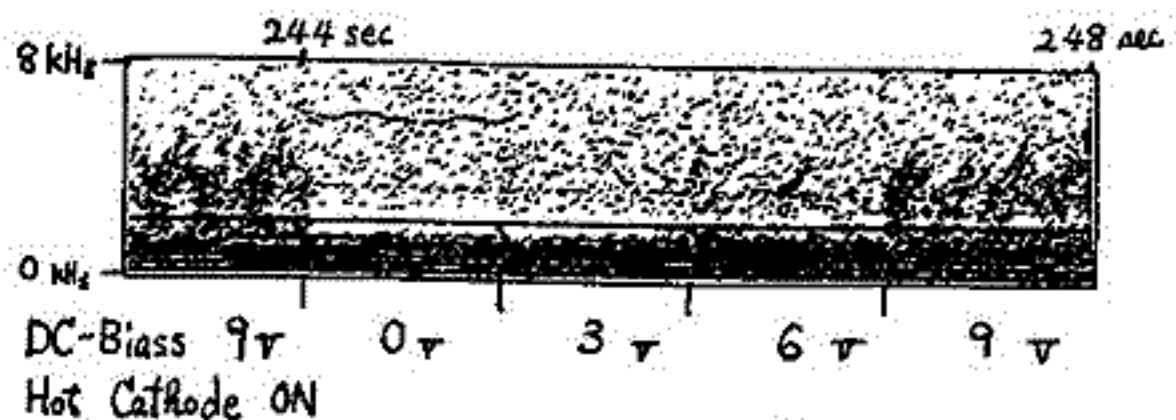

第2図

K-9 M-53号機による下部電離層の電子密度結果およびE-F Valleyの推定

長野 勇 菊保正善 木村努 振
(金沢大工) (京大工)

昨年夏のK-9 M-53号機による地上からVLF (40 kHz)電波の偏波および強度観測から下部電離層の電子密度分布の結果の簡単な報告は前回の学会で打ったが、今回は、下部電離層電子密度分布の最終的な結果と、100kmから300kmにあたる右廻り偏波強度から、E-F Valleyの推定について報告する。搭載された、左(L)、右(R)両用偏波分離受信機のブロックダイアグラムを図1に示す。この受信機によりロケット下降時に測定された両モードの強度分布から低電子密度を得る方法は、collision frequencyの仮定のもとで、Full wave解析による計算値と各高度ごとに観測されたL、Rモード強度とを比較し、Full wave解析中の電子密度分布を修正し、両者ほぼ一致するまでこれをくり返す。特に、Lモードの減衰からは、 $10^2 \sim 10^3 / \text{cc}$ 、Rモードの減衰量からは、数 $10 \sim$ 数 $100 / \text{cc}$ が推定される。このような方法で、68kmから95kmまでのR、Lモードの磁界観測値から、90km以下の下部電離層の電子密度分布を得た(図3)測定した時刻は、日没後約1時間を経過しており、天頂角は 106° であった。70kmから80kmまでは電子密度は $1 / \text{cc}$ 以下であり80kmから90kmにかけて急激に増加していた。すでにD層は消滅し夜型の電子密度モデルに似ていた。D層の消滅は、村ノ浦でのVLF地上受信機によっても確かめられていた。

得られた電子密度分布に対するfull wave解析と観測値の比較を図4に描かれている。観測値と計算値は、 $\pm 1.5 \text{ dB}$ 以内で良く一致している。

電子密度誤差は、強度観測によるものと、解析によるものに大別されるが、強度観測による誤差を無視し、 $\pm 1.5 \text{ dB}$ 以内に観測値と計算値が一致する条件のもとで解析された電子密度プロファイルの誤差は、 $10^2 \sim 10^3 / \text{cc}$ (Lモードの急激な減衰付近)をば数 10% 以内、また、数 $10 \sim$ 数 $100 / \text{cc}$ (Rモードの緩減衰量)をば数 10% 以内と見積られる。最初のロケット実験であったが、低電子密度の測定の変り性が確かめられた。(誤差は電子密度の対数での百分率)

図5に示されているように、100kmから300kmまでのRモードデータから、E-F Valleyの推定も、上記手法により可能であり、その結果を講演時に述べる。

現在、搭載受信機のS/Nの改善を行い(前受信機より約10dB)、D層が生じている日中の観測を今夏予定している。

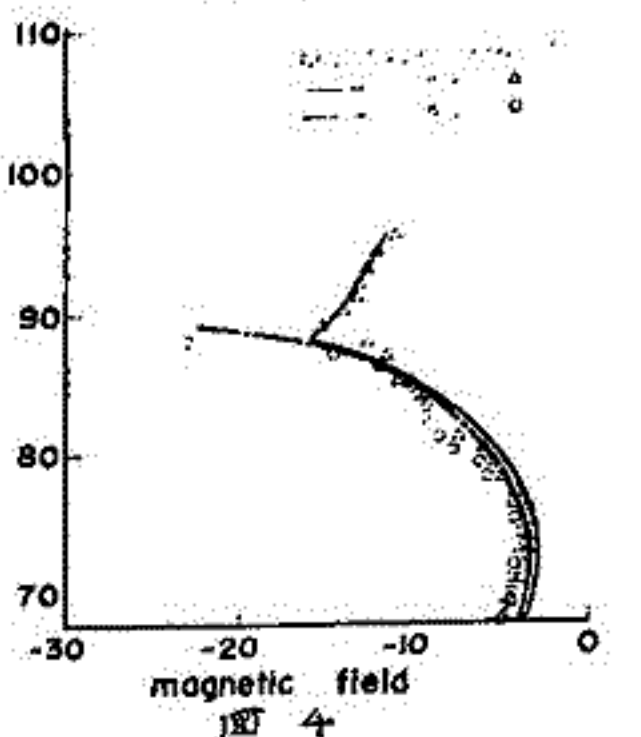
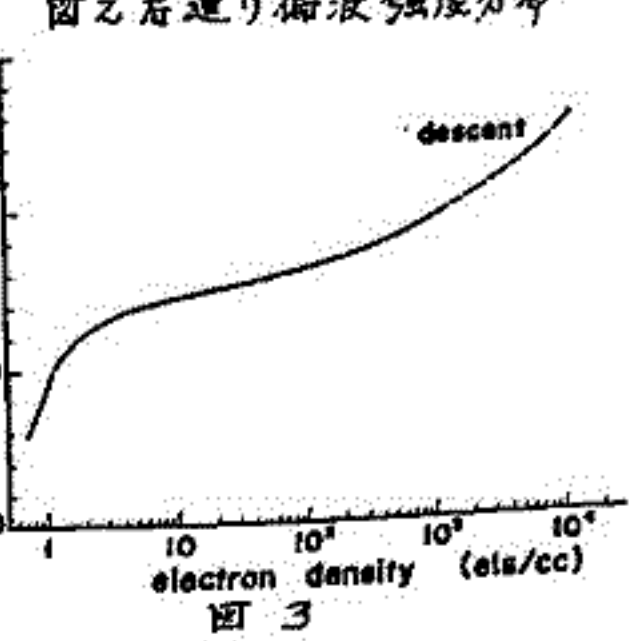
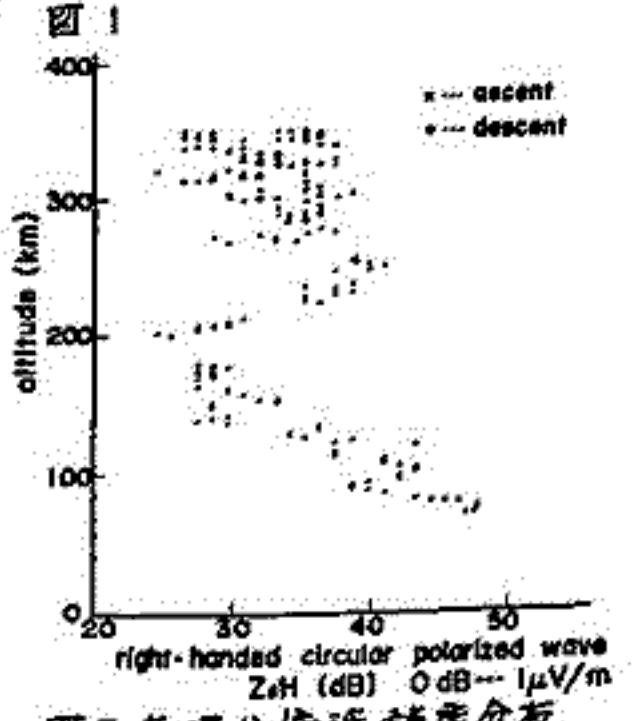
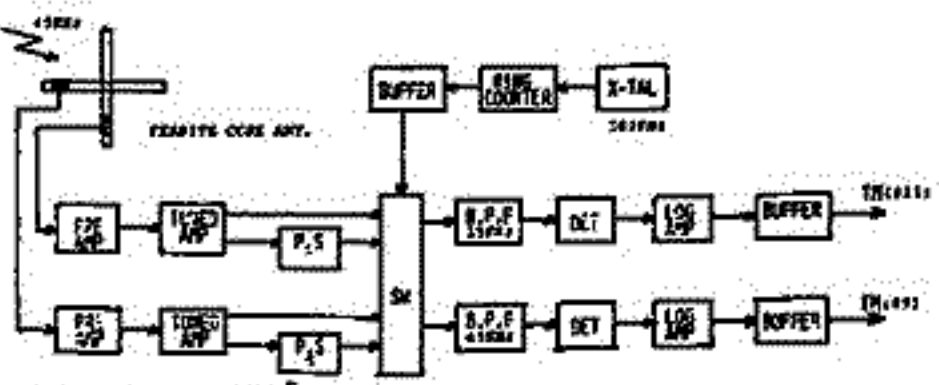

K-9M-54号機による電離層電子密度の観測結果と搭載用インピーダンスプローブの特性

渡辺勇三 江尻全機 大林辰蔵
東京大学宇宙航空研究所

インピーダンスプローブ (IP) はプラズマ中プローブの等価容量値の周波数スペクトルを測定するものである。この中に種々の共鳴現象が現れる。特に高域ハイブリッド共鳴の周波数 (f_{UHR}) から高い精度でプラズマ中の電子密度 (N_e) が得られる (1)。このIPを用いたロケット実験と室内実験の結果について報告する。

[I] K-9M-54号機 (1976年1月17日6時00分J.S.T.) に搭載されたIPは正確にプローブ容量のスペクトルを測定した。検出された f_{UHR} から $90 \sim 367 \text{ km}$ の高度領域での電子密度が得られた。 $N_{e\text{maxi}} = 9.0 \times 10^4 \text{ cm}^{-3}$ (270 km)。

[II] [I]のデータに *Balmain* の理論式から予見されるプラズマ共鳴 (PR) が検出された。PRは N_e の値で決まるプラズマ周波数 (f_p) の位置に現われ、 $f_p < f_H$ の時に共鳴のQが高く、地球磁場の強さ、プローブと磁場の角度 (α) の影響をうけない。

[III] また、 α により変化して現われる変形プラズマ共鳴 ($\pm MPR$) も観測され理論との一致が確認された。 $\pm MPR$ の周波数 ($f_{\pm MPR}$) は α が $0^\circ \rightarrow 90^\circ$ と変化すると、 $f_p < f_H (> f_H)$ の時、 $f_{-MPR} = 0 \rightarrow f_p (\rightarrow f_H)$, $f_{+MPR} = f_{UHR} \rightarrow f_H (\rightarrow f_p)$ と変化する。

上記の [I] [II] [III] に関しては1976年度東京大学宇宙航空研究所報告5月号に掲載したのでここでは次に記する [IV] について講演する。

[IV] 前述のIPと電子温度プローブ (TEL) (2) を同時に小型プラズマチャンバー (長さ1m, 直径60cm) (3) に置いて種々のプラズマ条件で実験を行ない (昨年12月20~30日)、プローブの周りのシースとプラズマの連列共鳴現象であるシース共鳴の周波数 (f_{SHR}) とシース容量 (CS) 及び電子温度 (T_e) との関係を調べた。30cm ϕ \times 12mm 中の金メッキプローブをついた54号機用のIP (0~6.5MHzを0.25秒で掃引、0~1500pFを検出可) をチャンバーの中央に置いて ($\alpha = 46.5^\circ$)、 f_{SHR} 、 f_{UHR} 、CS (300kHzでのプローブ容量値) を測定した。右は結果図で縦軸はTELによる T_e 、横軸はIPによる f_{SHR} で、実線は理論式から計算したものでCSが無い時には *Crawford* の ω - ν 図に一致する (4)。図から f_{SHR} が f_p 、 f_H (ジャイロ周波数)、CS、 T_e 、 α (プラズマ系の大きさ) によって定量的に決定されることかわかる。

• $f_p = 2.6 - 3.5 \text{ (MHz)}$	CS = 12 - 17 (pF)
○ $f_p = 3.7 - 4.3 \text{ (MHz)}$	CS = 13 - 16 (pF)
• $f_p = 4.8 - 5.2 \text{ (MHz)}$	CS = 15 - 22 (pF)
• $f_p = 5.5 - 6.3 \text{ (MHz)}$	CS = 15 - 25 (pF)



図-1 $f_{SHR} - T_e$

最後に、インピーダンスプローブの製作と調整に協力された明星電気株式会社一八巻氏、藤田氏、井坂氏に感謝の意を表します。また、電子温度プローブを早くお貸し下さり、その使用に際し、御指導下さった平尾研究室一小山孝一郎氏に深謝致します。

参考文献

- (1) Oya and Obayashi, Rept. Ionos. Space Res. Japan, 20. (1966).
- (2) Hirao and Oyama, Space Res., XII. (1972).
- (3) Watanabe, スペースプラズマ研究会 (1971).
- (4) Crawford and Hart, J. Appl. Phys., 38. (1967).

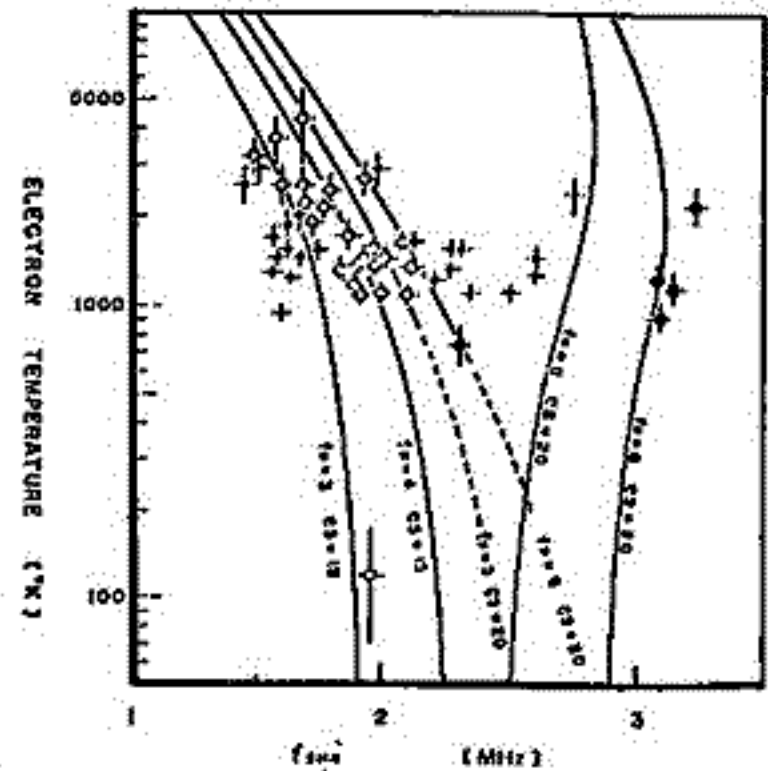
II-13 K-9M-54号機による磁気共役点光電子の観測

向井利典 平尾邦雄
(東大 宇宙航空研究所)

1976年1月17日6時(JST)に内之浦から打ち上げられたK-9M-54号機の主な目的は、電離層光電子の磁気共役点効果を調べることであった。そのための coordinated payloads として、光電子、6300 Å大気光、電子温度・密度等の観測器が搭載された。打ち上げ時の内之浦および地磁気共役点における天頂角はそれぞれ 106° と 94° であった。ここではとりあえず光電子の観測結果について報告する。光電子の測定器は従来から筆者らが用いてきた低エネルギー電子スペクトロメータである。測定エネルギー範囲は1~70 eVであった。測定器自体は全飛翔期間にわたって正常に作動したが、ロケット電位が当初の予想よりもかなり下がり(相束機差の影響(?))、そのため6 eV以下のエネルギーでのデータはバラツキが大きくなりこの報告には含まれていない。エネルギーの絶対値(零点)の決定はスペクトラムの特徴的な形(後述)により行われた。これは protonosphere が光電子輸送に対して thin であるとの仮定と同等であって、同ロケットに相束された Langmuir probe のデータと合わせて検討されねばならない問題点である。

主な結果は以下の通りである。

(1) 光電子フラックスは250~300 km の高度で急増し、300 km以上の高度ではほぼ一定であった。その時の10 eV以上の integrated fluxは約 7×10^7 els./cm²·sec·str であった。なお、200 km以下では detectable fluxは無かった。この結果は、従来の昼間の観測では200 km前後にピークがでる事と比べて、顕著な違いである。この事から、得られたデータは電離層上オ、即ち磁気共役点から飛来してきた光電子を示していると考えられる。

(2) ピッチ角分布は $10^\circ \sim 80^\circ$ の範囲で調べられたが、300 km以上の高度ではピッチ角の小さい方のフラックスが大きい傾向があった。

(3) エネルギー分布は、筆者が従来昼間の観測で見出した特徴を有している。右図は下りのデータから得られたエネルギー分布であるが、apogee のスペクトラムでは23~24 eVのピークおよび55~60 eVでの激減がそれぞれある。この特徴をもとにしてエネルギーの絶対値を決定したが、これは前述のように今後検討しなければいけない問題点である。なお、補正したエネルギーは、2.2~5.4 eV (時間/高度に依る)であった。

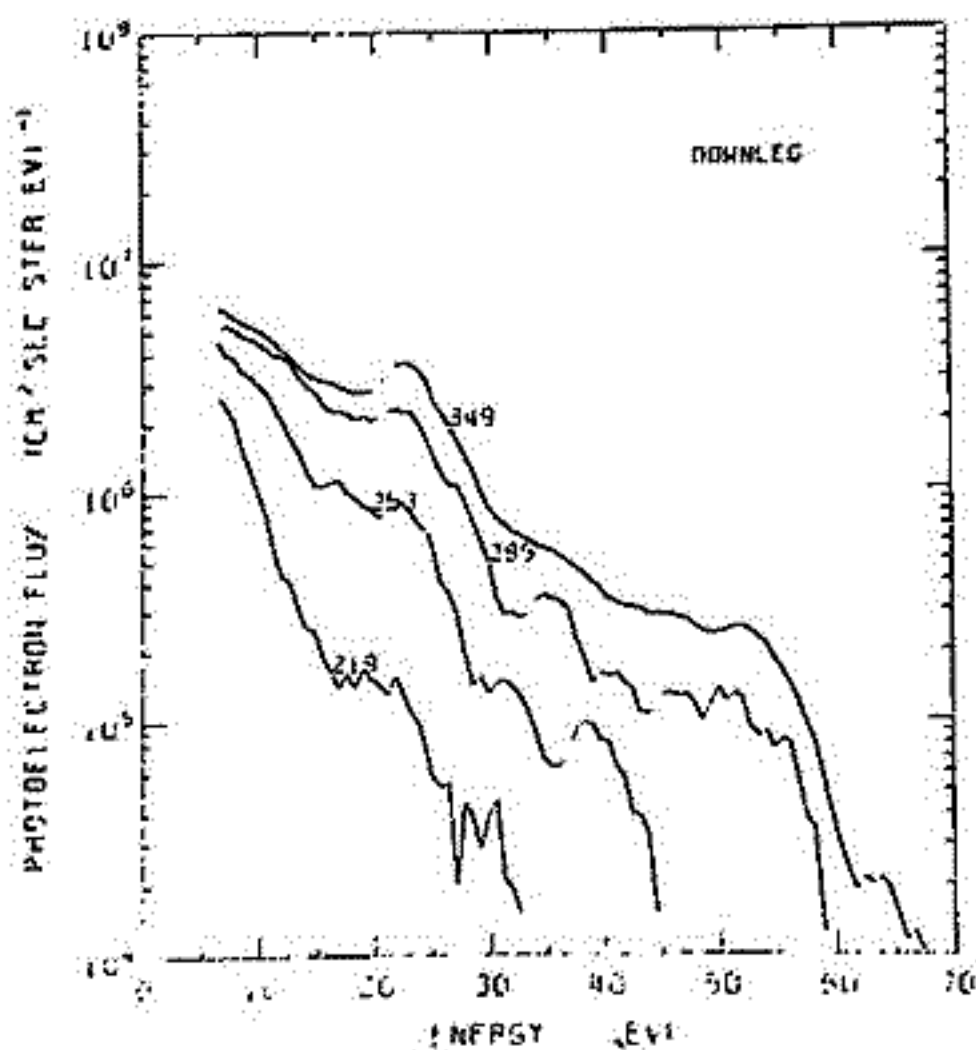

得られた結果と coordinated data との検討は今後の問題である。

II-14

K-9M-54号機(日.加国際共同観測ロケット)による電子密度,電子温度,および熱的電子エネルギー分布の測定

小山 孝一郎 平尾邦雄
東京大学宇宙航空研究所

1976年1月に,カナダヨーク大学,東大理学部,および宇宙研による conjugate point effectに関する国際共同観測が行われ,筆者らは電離層プラズマ中の熱的電子のエネルギー分布の測定,およびDCラングミュアプローブ,電子温度プローブによる電子温度の測定を担当した.ここでは地磁気共役点からの光電子が電離層におよぼす効果を,今までに蓄積された他国の電子温度プロファイルと比較しながら議論する.

電子ビーム放出によるロケット電位制御実験

(K-10-11, K-10-12)

金子 修, 中村幸男, 佐々木進, 久保浩也, 村里幸男, 河島信樹
東大宇宙研

近年 電離層, 磁気圏と自然の実験室とみなし, その中で地上ではできないスケールの大きな実験を行なうとする *Controlled Active Plasma Experiment* が盛んになり, ロケットに搭載した電子銃やプラズマ銃を用いた実験が行なわれてきている。

これらは1980年代のスペースシャトル計画ではさらにスケールアップされ, 大電力電子銃 プラズマ銃を用いたの実験が計画されている。特に電子銃を用いたの実験では, 電子放出によるシャトルの *Charge up* が問題となるが, これまでそのような場合のロケットポテンシャルに関する情報は得られていなかった。我々は今回ロケット搭載の小型電子銃からの *emission* を *control* することによるロケットポテンシャルの変化を観測した。

実験は300V, 5mAの電子銃を用い, 放出するビーム流を5段階(0を含む。)に各ステップ4秒毎に変化させ, 対応するロケットポテンシャルの変化を同乗のTPエのラングミュアプローブを用いて測定した。測定期間は高度にして178km ~ 0kmの間である。2. 最大ビーム値の時, 中性ガスを放出し その時のポテンシャルの変化を合わせて観測した。電子銃は正常に差動し, ビームの5段階コントロールを正常に行なわれ, ビーム変化に対応したラングミュアカーブのドリフトが観測された。(Fig. 1) のドリフトから, ロケットポテンシャルを求めると Fig. 2 のような結果を得られた。中性ガスに伴うポテンシャル変化は放出量が少なかつた為 観測できなかった。(K-10-11, RPC) K-10-12号機においても同様な実験を行ない ポテンシャル変化が観測された。(CBE)

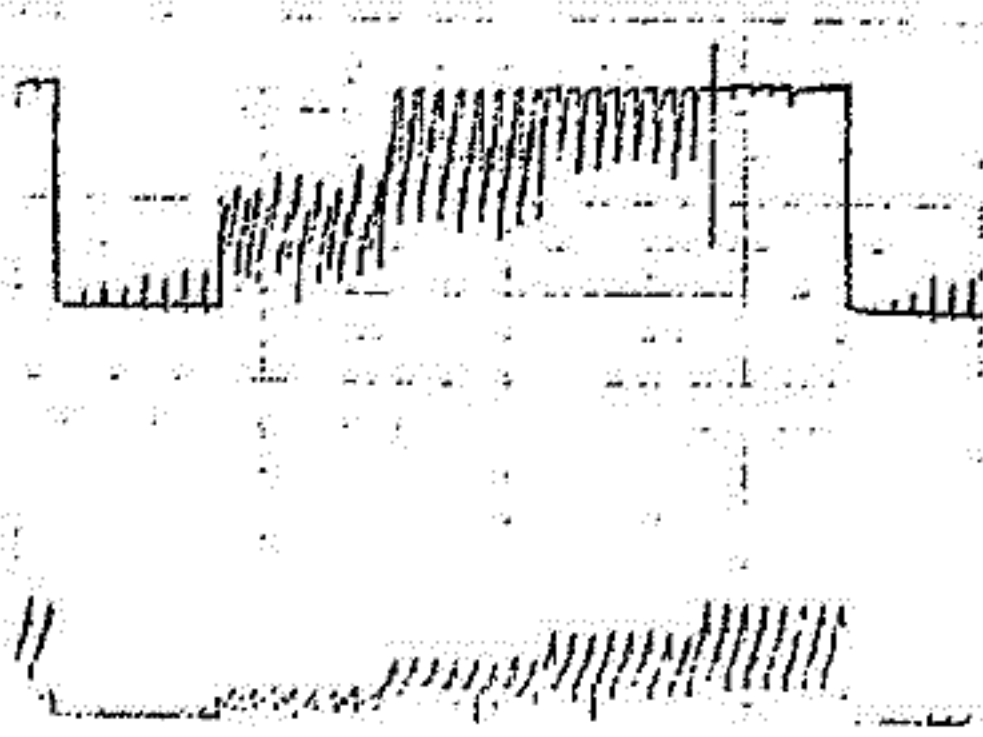

Fig. 1 ラングミュアカーブ
4秒毎のビーム電流変化に対応したドリフトを示している。
(4Hzで掃引)

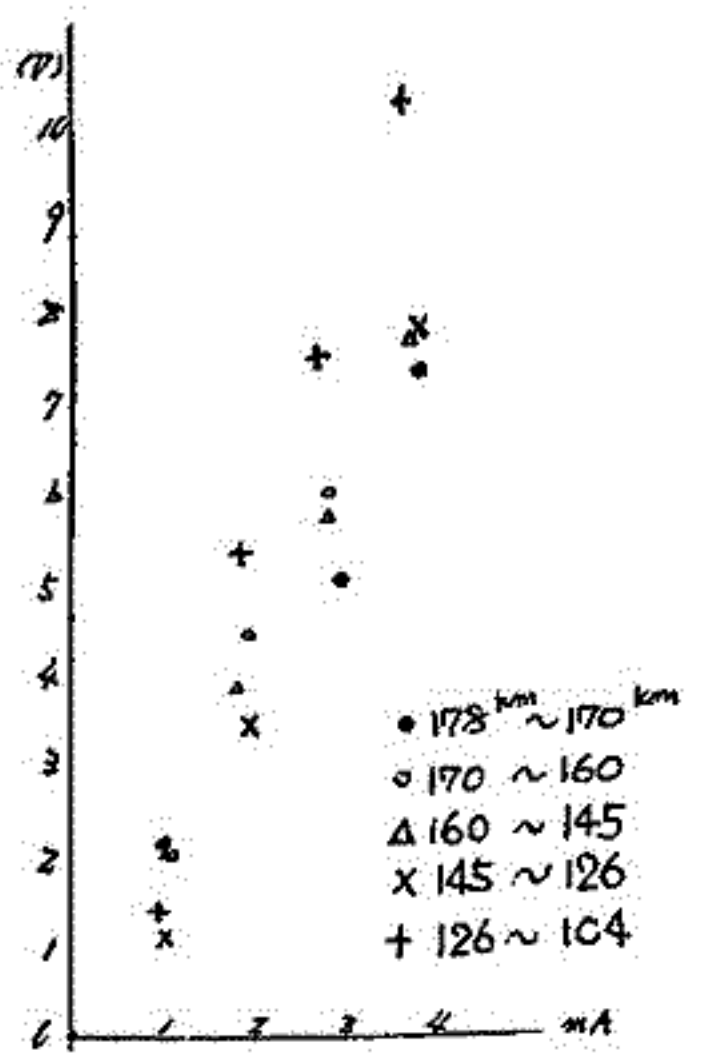

Fig. 2 ビーム電流に対応するポテンシャルの変化

II-16 K-10-12号機による電離層DC電界測定実験の解析

大林辰哉・鶴田浩一郎・前沢 潤(東京大学)
小川 俊雄・森田 護 (京大理)

Double Fluctuating Probe 法による電離層内 DC 電界測定を K-10-12 号機で行った。測定には直交 1 周 2 組の Double probe (実効長 8.565 m および $\lambda/260$ m) を使用。データの伝送には PCM 3 路を用いて 12 bits \times 2 のデジタル値を送った。打上げ日時 は 76 年 1 月 18 日 14 時 20 分で全飛翔期間にわたって測定器は正常に動作し図 1, 2 のデータを得ることに成功した。

図 1 は静電界測定器のみが動作している期間であり、 $U \times B$ 成分が主としてあらわれている。図 2 は CBE (Controlled Beam Emission) が作動中のときに、電流により測定値が大きく乱れをきたしていることがわかる。

実際の DC 電界を得るには、姿勢情報・飛翔データおよび地球磁場の $U \times B$ を計算して、測定値から差し引く必要がある。現在デジタルデータを作っており、この作業をすすめているので、その結果を報告する予定である。



図 2. EFD に対する CBE の影響



図 1. EFD のみ作動

中村 純二
東大教養

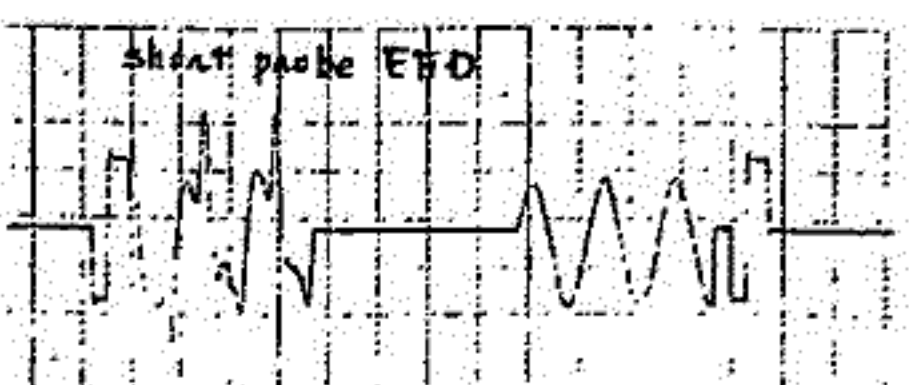
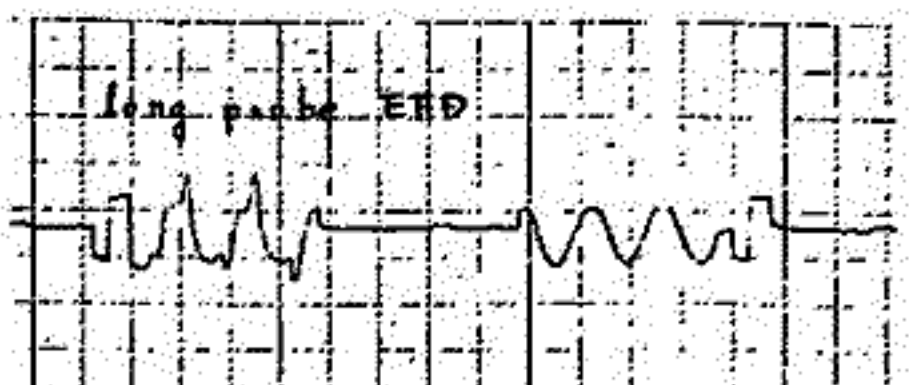
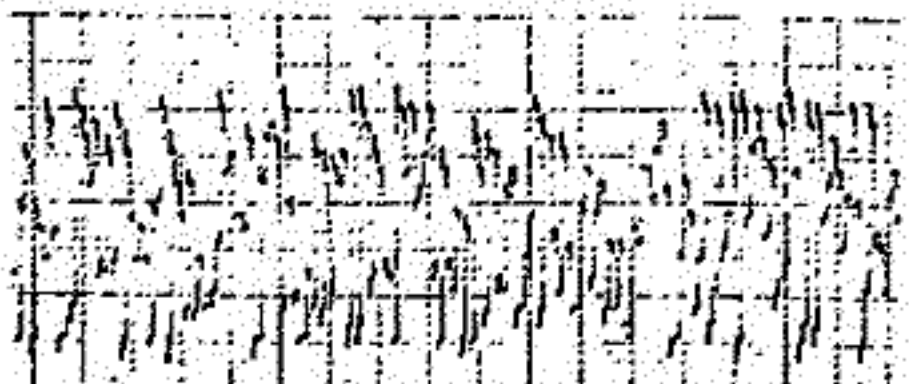
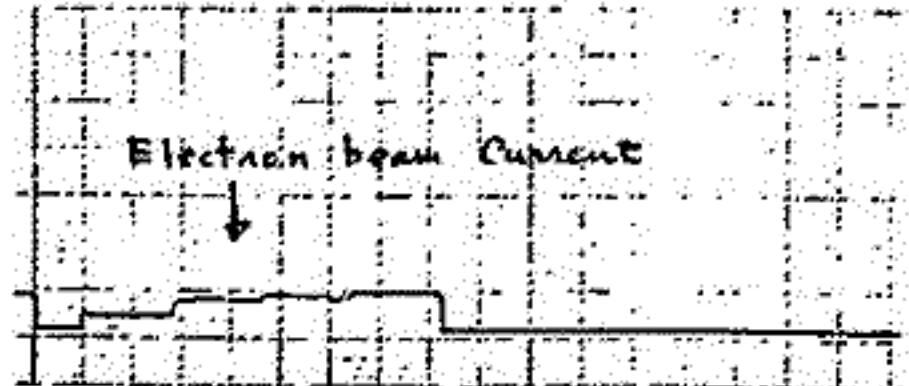
昭和51年1月18日1420に打上げられたK-10-12号機によって、初めて昼間の風の観測が行われた。搭載されたNa弾は総重量20Kg, ロケット下降時に頭胴部から切断された後, 30秒後に作動して, 高度136kmにおいて, 気体NaおよびCsをそれぞれ10molずつ約0.3秒の間に放出した。

観測は内之浦におけるZeeman受光器, 分光計および干渉フィルター付カメラ, 山川電波観測所におけるionosondeおよび干渉フィルター付カメラによって行われたが, 検出できたのはZeeman受光器だけであった。密度としては十分ionosondeにもかかる状況であったが, 天頂角が68°もあって, 受信角45°のデルタ型アンテナでは受信できなかったものと考えられる。

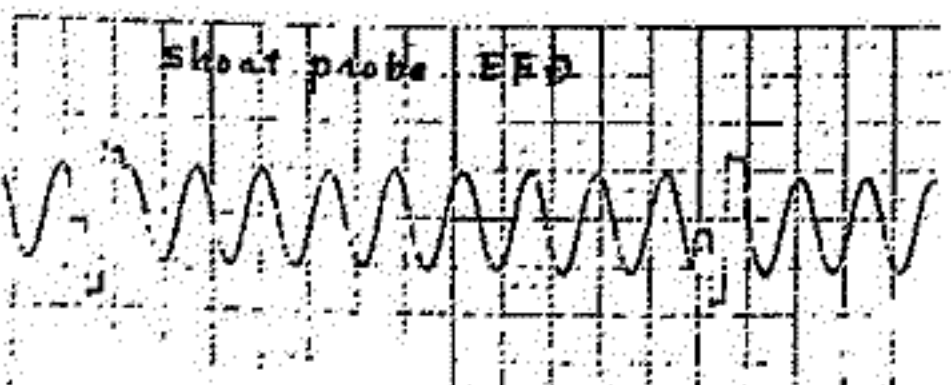
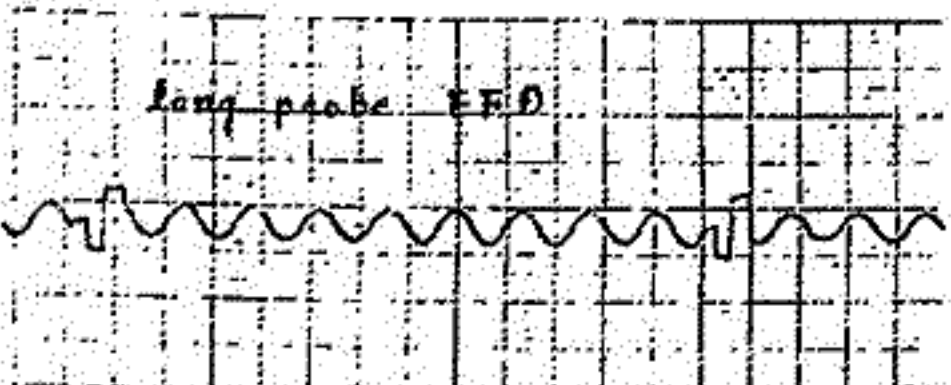
Zeeman受光器は8度間隔の16方位を, 間欠的に一周期100秒間で掃天するもので一方位4秒間の観測の中, 最初の2秒はNaガス槽に約4000ガウスの磁場をかけ, 後の2秒は磁場をかけないで, Naガス槽からの散乱光が測定された。薄明時の観測では磁場をかけない場合の光電流 I_0 より小さかったが, 昼間は青空の背景が極めて明るく, Na発光雲の存在する方位でも $I_0 < I$ の関係は崩れなかった。

しかし $\frac{I-I_0}{I}$ の値を各方位について計算すると, Na雲の存在しない方位では,

28~40%であったのに対しNa雲の存在する方位では僅かに13~20%であって, S-N比20程度であっても十分Na雲の方位を確認することができた。

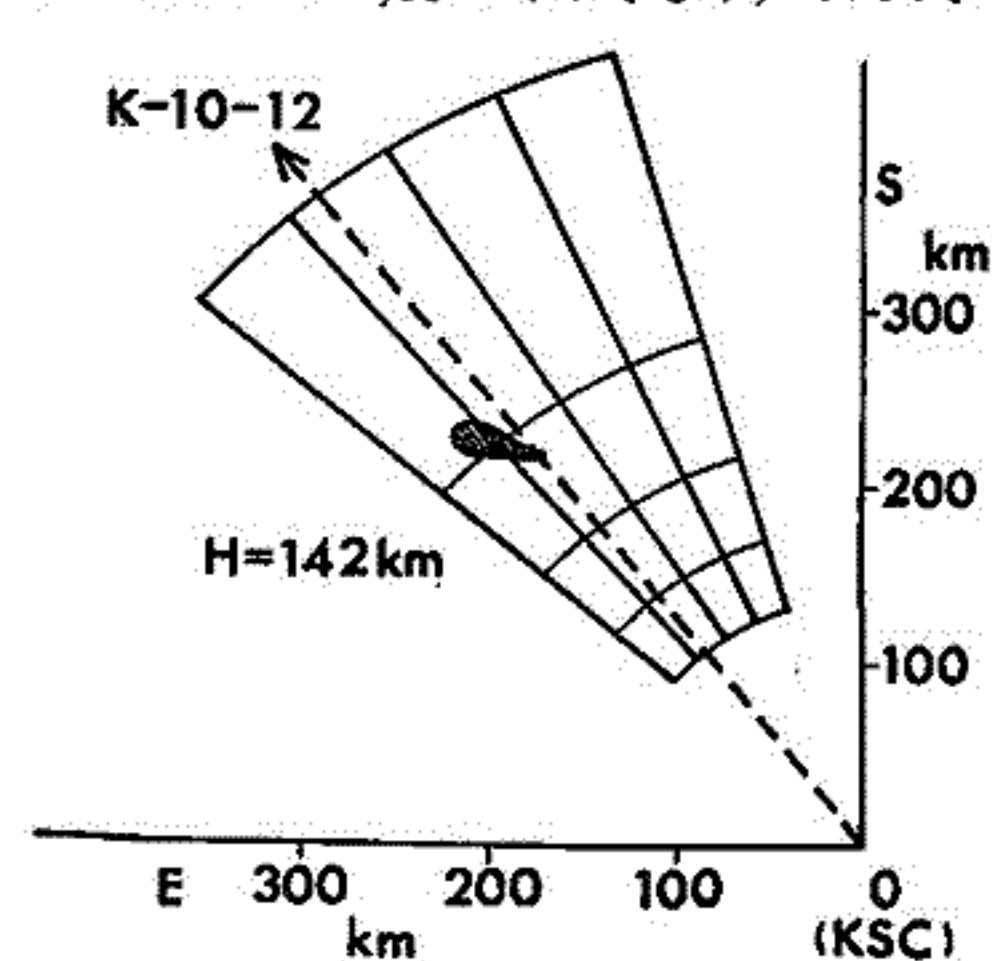

発光雲の出現した発射後6分から20分までの観測結果を図示したのが左の図である。今回はZeeman受光器が一台しかなかったため, 発光雲の空間位置を求めることはできなかったが, これまでの測定から風速は略水平であることが判っているので, 図はNa弾の作動した高度136kmの面内でNa発光雲は水平に移動したとの仮定のもとに, その移動並びにひろがりの模様を記入したものである。これによれば風向は, E(15±5)°S, 風速は(60±10)m/sと推測される。

当日の天候は快晴であった。しかし薄い巻雲と霧がかかり, まにロケット2段目の排煙が観測方向に流れて来て, 発射後15分~20分のデータには仰角40°, 方位角E40°S方向に $\frac{I-I_0}{I}$ の値がそれぞれ25%, 23%お

よび27%の観測値が見られた。この原因として, 偏光度, 微粒子による反射率, 排煙ガスの成分, フォトマルノイズ, 交流アンプの雑音等が考えられるが, 詳細については現在検討中である。

今後の計画として, フォトマルの交換, 交流アンプをロックイン型に改良すること, 並びに少なくとも2地点にZeeman受光器を設置して, 完全な昼間の風の観測を実施すること等が考えられる。

小山孝一郎、平尾邦雄
 東京大学宇宙航空研究所

1970年以來、電子温度プローブによって得られた電子温度プロファイルの中で、興味深いのは午前11時ごろに限って現われると思われる高い電子温度層の存在である。ここに報告するのは、この電子温度層中の熱的電子のエネルギー分布の測定の結果である。この測定については前に一部発表したことがあるが、今回はその最終結果の報告である。測定に電極に高周波電圧を印加した時に電極に流れる歪電流の中から得られる二次高調波成分とエネルギー分布関数の関係は $f(eV) \propto \sqrt{V} \frac{dV}{dV}$ とあらわされるとする二次高調波法によって行なわれた。図1は二次高調波成分をセミログプロットしたものである。高度103 km および 107 km においては明らかに高いエネルギー領域が持ち上がっており、これら高いエネルギー部を形成する電子の総数は $7 \sim 8 \times 10^3$ 個/cm³ であり、これはE層の電子密度の 7~8% を占めている。高度140 km 以上になるとセミログプロットは殆んど一本の直線で表わされるように、電子はほぼ単一の温度を持つマクスウェル分布状態にあると考えられる。100 km 付近の hot electron の発生の機構は未だ明らかでないが、地磁気嵐時に発射された K-9M-47 号機においては高電子温度層が観測されなかったこと、この内題を解く重要な足かりとなろう。

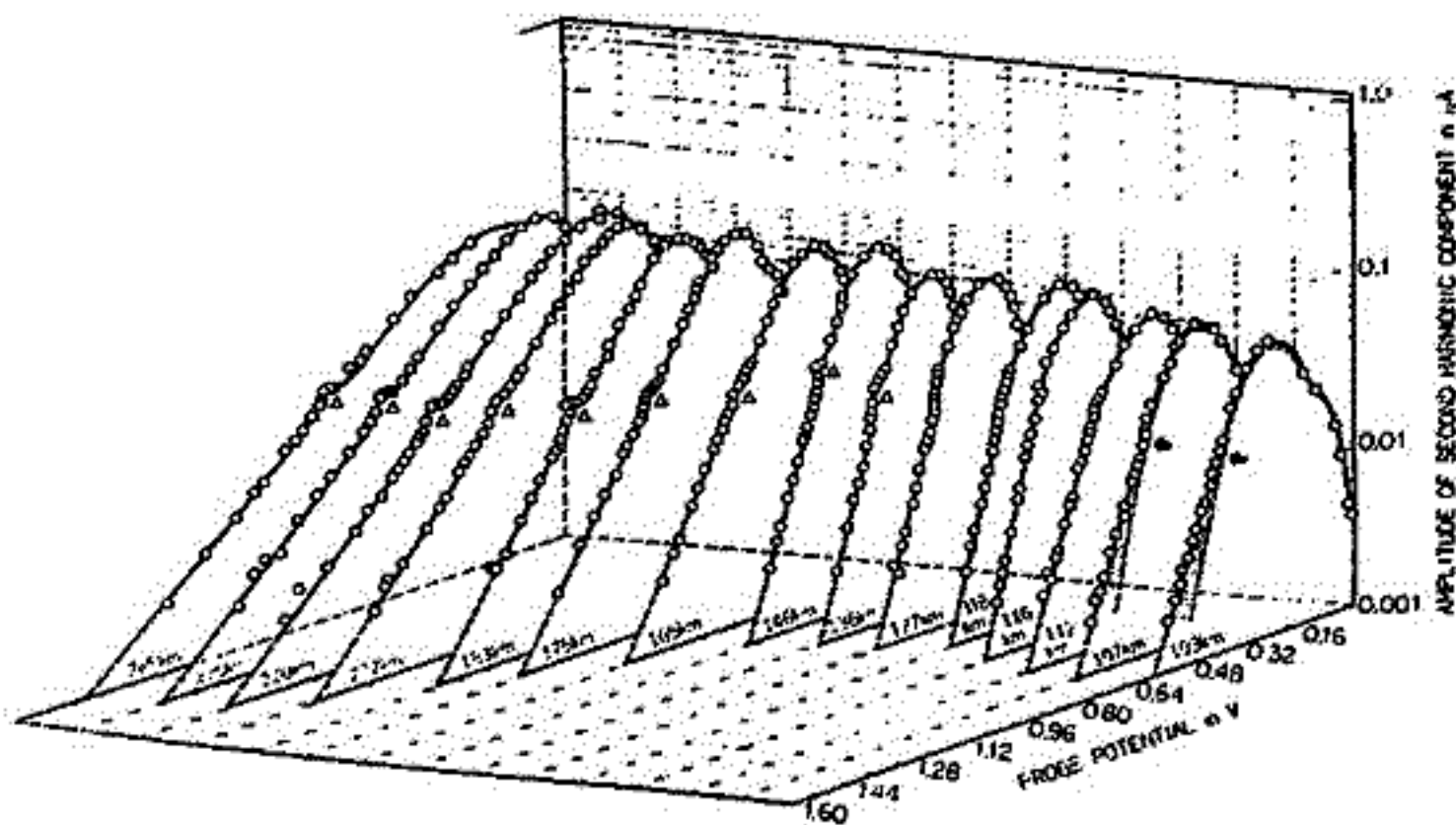

参考文献

Oyama, K. and Hirao, K., Rev. Sci. Instr., 47, 101-107, 1976
 Oyama, K. and Hirao, K., Planet. Space Sci., to be published in 1976.

地磁気赤道 (Jicamarca) における レーダ法
および in-situ プローブ法による電子温度測定

小山 孝一郎, 平尾 邦雄
東京大学宇宙航空研究所

1975年5月 Illinois 大学の L.G. Smith などの proposeしたロケットに電子温度
プローブを搭載してもらった。搭載された計器は Faraday rotation法による D層
電子密度測定器、ラングミュアプローブ、それに 4本の電子温度プローブである。
同時に地上からは トムソン散乱法によって電子温度のプロファイルを取得することか
試みられた。最大高度180 kmに達したロケットによってすべての観測が行われた
ようであるが、ここでは、それぞれの電子温度プローブによって得られた結果と レーダ
法による観測との比較を示す。

夜間における電離層電子温度の異常上昇

—「たいふう」電子温度観測中1報—

平尾邦雄, 小山孝一郎
東大 宇宙研

探子号科学衛星「たいふう」は打上以来、一年以上経過したが、現在も異常なく運行しておりデータの観測は送受信機に行われている。昨年12月24日で最初の10ヶ月のミッションを終え、一時停機の状態に落ちたが、3日以降再び観測が行われている。

「たいふう」は太陽活動のさめ始めで静穏な期間に観測を行っているので、非常に規則正しく且系統的な分布を得ている。又そのために異常分布等の擾乱現象と重なることがないのではっきりと見出すことができる。

電子温度分布についても、~~2500~~⁵⁰⁰ km から 3000 km の高度にわたって、昼間約 2500°K 夜間 800°K 前後という単調な分布が基調となっている。500 km 以下では夜間は多くの地域では概 800°K になっており、JACCHIA のモデルあるいは CIRA 1972 のモデルで考えられる大気温度と熱く同じである。しかし夜間においては非常に頻繁に数百度に達する温度上昇が見られる。その温度上昇域は一軌道に沿って数千 km におよぶことが多い。出現地域は磁気赤道にそって南大西洋地磁気異常地域の2ヶ所に大別される。前回の講演会において報告した太陽X線カウントによる南大西洋地磁気異常地域の電離層領域における粒子降下領域と電子温度の同地域の異常上昇を示す領域とはよく一致している。磁気赤道にそって電子温度上昇もやはり荷電粒子による加熱と推定される。

科学衛星「たいよう」の軌道変化から求めた外圏大 気の密度及び温度の変化

加藤愛雄 平尾邦雄 清水 修

(東海大航空宇宙) (東大宇宙研) (東海大航空宇宙)

「たいよう」は1975.2月打ち上げられ、近地点約250 Km, 遠地点約3000 Kmである。近地点が約250 Km であるのでこの衛星軌道の変化が250 Km 附近の大気密度に支離されるので、この軌道変化から250 Km 附近の外圏大気の密度及び温度変化を求めた。

データは1975.2月から1976.1月までの1年間のデータを用了。その結果近地点が、1975年4月から8月頃までは地球の夜間部を通過し、打ち上げ時2月から4月までと7月から1976.1月頃までは地球の昼間部を通過して居るので、明らかにこの日変化が求められた。又太陽電磁フラックス(10.7 cm)及びK-index とよい相関が求められた。尚得られた密度及び温度は Jacchia が示した大気モデル(1971)とよく一致して居る。

大 村 長 彦
東京大学 宇宙航空研究所

1980年には、第一次スペースラブの実験が行なわれることが決定し、その実験参加のよびかけがなされた。わが国からは粒子加速器実験 (SEPAC: EBA, MPD-AJ) を提案することが企画され、その具体化がすすめられている。これはシャトルに搭載される電子加速器、プラズマ加速器を用いてスペース・プラズマ実験を行なうもので次のような主要目的をもっている。

- 1) 粒子ビームと大気の相互作用 (オーロラ, 大気光励起)
- 2) 粒子ビーム・プラズマ物理実験 (ビーム伝播, 波動励起)
- 3) 電荷中和実験
- 4) 電子エコー実験
- 5) E // B 探査実験

これに用いられる機器群は

- ・ 電子加速器 (集束, 偏向, モジュレーション付) 20 kV, 2.5 A
- ・ MPD・アークジェット (SSS, FAV 付) 5 kJ × 2
- ・ 電源装置 (蓄電器, 電池, 高圧発生器, 充電器)
- ・ コントロール / モニター装置
- ・ 各種観測機器 (TV, 粒子, 波動, 電磁場)

これらの装置は他の観測項目機器と共にスペースラブに搭載され、総合的な大気科学・プラズマ実験が行なわれる予定になっている。

ウエスト彗星(1975r)のシンクロン構造

と彗星核の自転について

斎藤馨児・畠田弘一郎

東京天文台

ウエスト彗星は、本年3月に東天で観測され、稀に見る大彗星だった。3月4日～8日ごろ扇形に広がった尾が見えた。尾全体の形とスペクトルの特徴から、明らかにダストの尾である。

写真を見ると、尾は、最大20～25本のシンクロン群から成る。ここでは、尾と核付近の形が日を追って変化していく状況をスライドで示し、シンクロン群の生成機構と以下のよう論じる。

ウエスト彗星の核は、近日点通過の前後、3～4個に分裂した。そのため核に新しい表面が生じ、ふつうの約10倍の数のダストが発生したと推測される。いっぽうに、シンクロン群のおのおののすじは、核がうねるの時刻に出てきた粒が、粒の大きさにしなごって一線に並んで生じる。今回の場合、すじが周期的に生じたのは彗星核の自転のためで、自転周期は数時間であろう。

シンクロン群の見られる彗星の例として、ムルコス彗星(1957d)、池谷・関彗星(1965f)についても言及する。

小島正宜・渡辺 亮・柿沼陸清・石田善雄・又山 夫
名大 空電研究所

改良されたシンチレーション観測装置と新しいData処理システムについて報告する。改良の主目的として一①太陽フレア等にもなる shock 波の惑星間空間伝播などの遠隔的現象を捕える。②シンチレーション観測の統計的精度を上げる。③より多くの電波源を観測できる様にする。④これらにより増大するDataの迅速な処理・解析・報告ができるようになる。一が掲げられる。

(a) 南北方向のビーム振り。

従来までアンテナ系は子午面内のみパトラーマトリックス回路によりマルチビーム化されていた。各ビームのHPBWは約6°でビーム間隔も6°である。このためビームとビームの谷間に位置する電波源の観測は困難であった。これを改善する為に南北方向に3°のビーム振りが可能となる様にした。

(b) 東西方向のビーム振り。

従来の様な電波源の南中時10分間隔の限られた観測では惑星間空間を長時間にわたってモニターすることはできなかった。観測量も少くDataの統計的精度を上げることもできなかった。これを改善するための電波源の東西方向追尾を可能とした。この目的で全ダイポールに15°stepの移相器を入れ、更にダイポール8個毎に25°stepの移相器を入れた。ビームは子午面と東西15°方向の三方向にとびとびに向けることができない。更に三方向の各方向で電波源を約30分毎観測できる。この結果ビーム駆動はstep状ではあるが一電波源をおよそ2時間にもわたって観測できる。

(c) Data 処理システム

長時間の観測が可能になるにつれ増大するDataの迅速な処理が必要である。現在各観測所でDataはアナログ量を録音され、同時にJJYシフトとDataサンプリング信号を録音しておいて、後日豊川下各観測所間の時刻の同時性をとってdataをサンプリング処理している。この方式は多大の労力と時間を要し、更にAnalog Dataの録音・再生にもかなりの劣化をきたす。これを改善する為各観測所においてDataは即刻digitalizeされミニコン(MITSUBISHI 4300C)によりMT装置へ集録される。時刻の同時性については各観測所でJJYにT常時校正されたTime Standardを用いる。観測・Data集録は全て自動化されている。観測の順序・ビーム制御・変倍器Gainの調整等は全て4kbitのICメモリー内にプログラムされている。

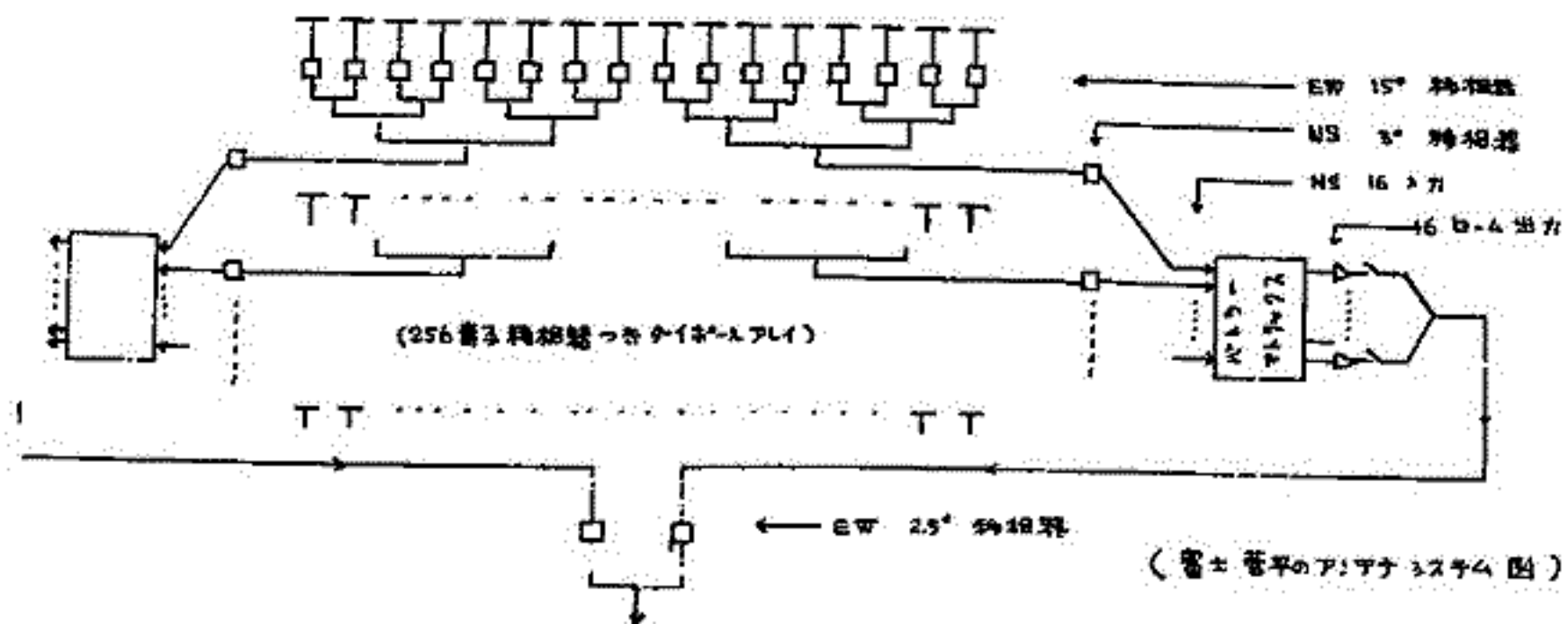

II-25 1975年9月-12月の回帰性 Coronal Hole と 高速太陽風流

柿沼隆清 渡辺 勉 小島正宣 鞋自信三 柴崎清堂 石黒正人 田中善夫
名古屋大学空電研究所

1975年9月から12月にかけて (Rotation Nos. 1943~1947) 回帰性地磁気擾乱が観測
が観測されている。第1図に示す水によるこの擾乱は各 Rotation の始まりより約10日
に出現している。太陽風の速度も30298のシンチレーション観測によりこれに対応した
高速太陽風流が観測されている。第1図に示した太陽風のデータは、観測時刻と地球と30
298のシンチレーションによりモニター出来る点(P点)との間の Corotation Delay
の分だけ shift したものである。それによるP点の位置緯度が20度以下となり#1946,
#1947においては、この対応はは、せりと認められる。しかしP
点が高緯度帯にある#1943, #1944 においてはこの対応は必ずしも明確ではなく、高速太
陽風流が誘発するに有限の域がりを持つていて、これを示していることがわかった。

図58cmのヘリオグラフによる。この擾乱の現象に対応して回帰性の Coronal Hole
が観測されている。太陽面を午線通過は大体9月7日, 10月4日, 10月20日, 11月29日,
12月24日であった。11月1, 2両日における8cm太陽写真も第2図に示す。図中子午線より
わずかに西寄りにある白っぽい領域が Coronal Hole に対応する。地磁気擾乱は冬の子
午線通過後、約2-3日おくれで発生しており、これは600~800 km/secの高速太陽風流
が Coronal Hole より流出していることに対応し、シンチレーション観測と一致を示し
ている。

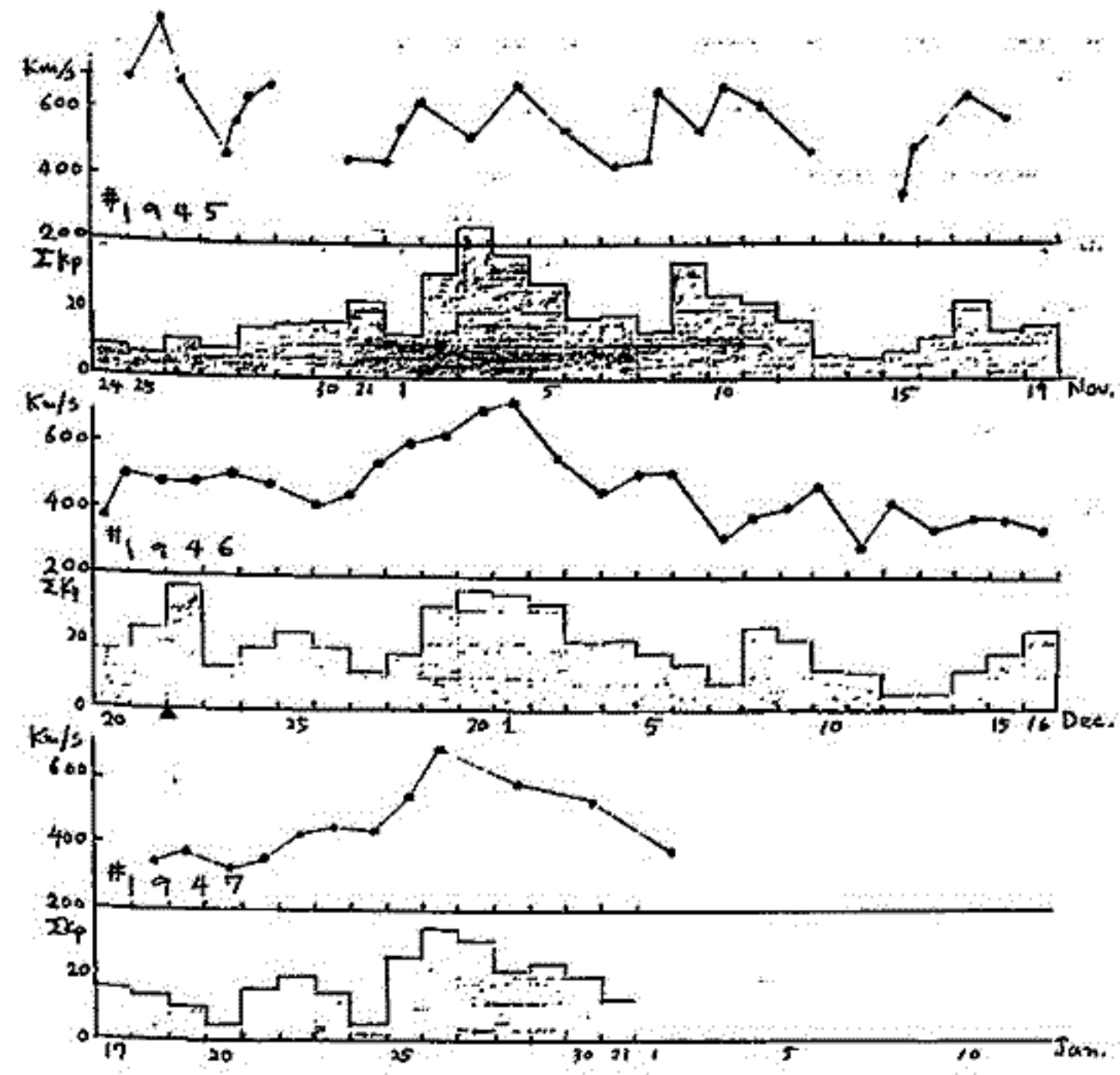

第1図

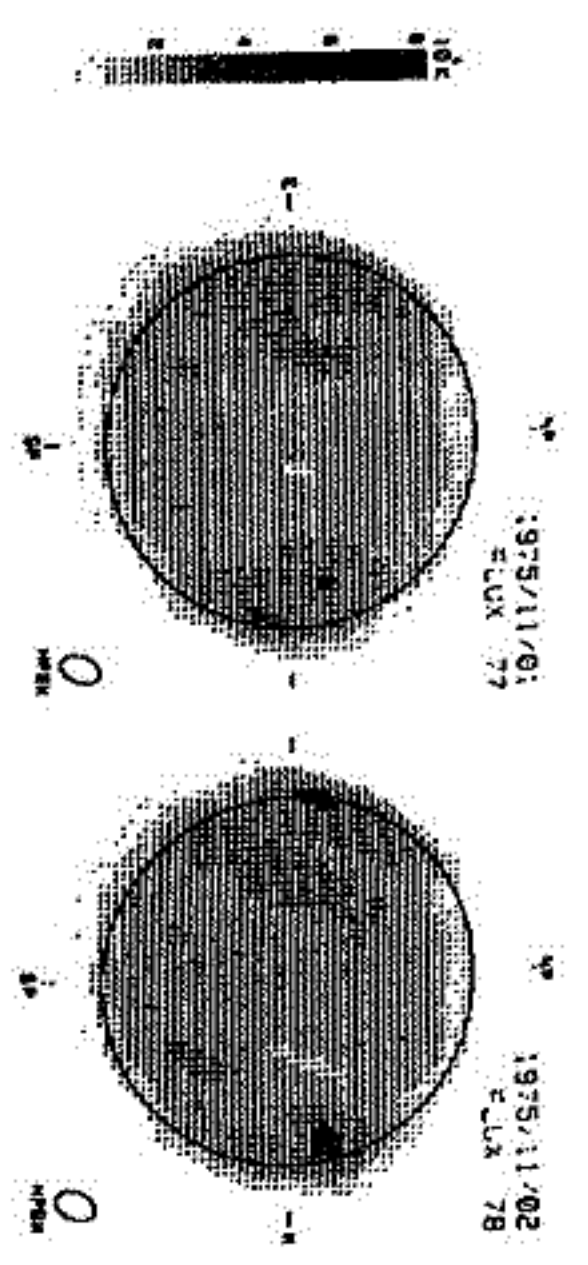

第2図

坂 翁介, 北村 泰一 (九大・理)

Abstract

The occurrence frequency of the tangential discontinuity (TD) was investigated at thirteen interacting regions (the leading edges) of the solar wind, where the each averaged value of the total pressure takes very much higher values ranging from 3×10^{-10} to 12×10^{-10} erg/cc than the non-interacting regions (the troughs or the high velocity regions, $\leq 2 \times 10^{-10}$ erg/cc).

The present result that the degree of the occurrence is considerably higher in the interacting region than in the non-interacting region was confirmed to be consistent with our previous result. It was newly found that the occurrence frequency at the interacting region increases when the strong interaction has occurred.

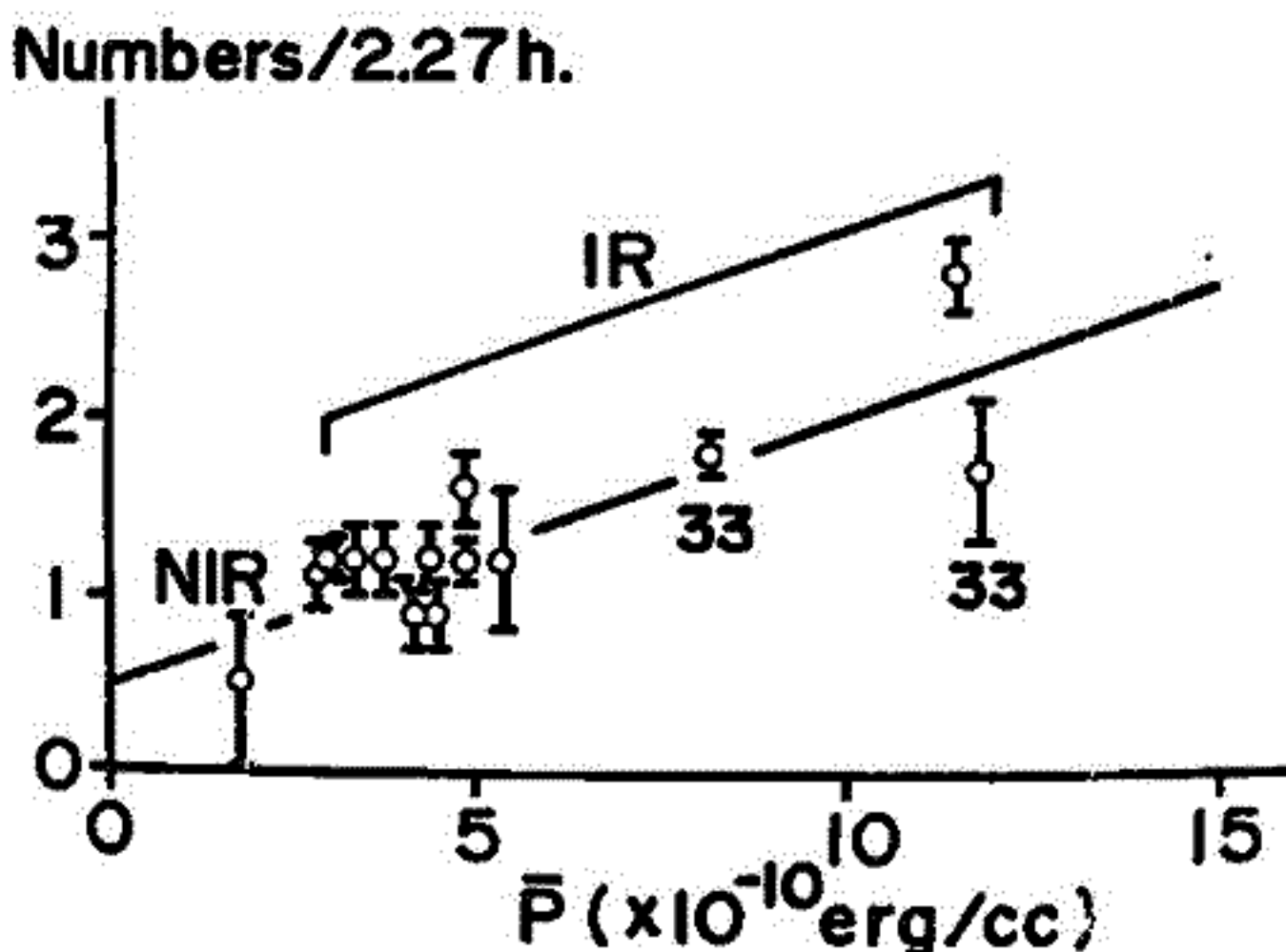

The occurrence numbers of the TD at thirteen IR's (Interacting Regions) plotted as a function of the averaged total pressure of each IR. The occurrence frequency at the NIR (Non-Interacting Region) is the averaged number over fifteen NIR's. The two points resulted from the Explorer 33 data are indicated by '33' in the figure.

II-27 惑星間空間磁場のセクター構造と地磁気嵐
(オ1報)

永井正男
地磁気

1970~1972年の太陽黒点数下降期における惑星間空間磁場のセクター構造と地磁気嵐との関係を調べた結果、次のことが判明したので報告する。

- ① 27日の周期性は終始磁気嵐だけでなく、急始磁気嵐にもみられる。いずれもセクター境界の通過直後に最も多く発生している。
- ② 掃図におけるKインデックスの daily sum を使って、セクター境界の通過後の日数と地磁気活動度との関係を調べると、平均してオ1日目が最も大きく、日数がたつに従って急速に減少するのがみられる (Fig. 1参照)。

またAEインデックスの daily sum を使う場合も同様の結果が得られる。

- ③ 1972年では4つのセクター境界が明瞭にあらわれ、いずれもセクター境界の通過後オ1日目が最も活動的である。また away セクターの方が toward セクターより活動度が大きくなっている (Fig. 2参照)。

- ④ 北半球と南半球の活動度の非対称性とセクター境界の通過後の関係を調べるため、 $\Sigma 3K_n$ および $\Sigma 3K_s$ の daily sum が使用された。北半球の夏で活動度の南北非対称が著しく、Equinox ではやや北半球の方が活動的であった。またいずれの半球も away セクターの方が toward セクターより活動的で、セクター境界のオ1日目が最も大きく、日数がたつに従って減少していくのがみられた (Fig. 3・4参照)。

Fig. 2 1972

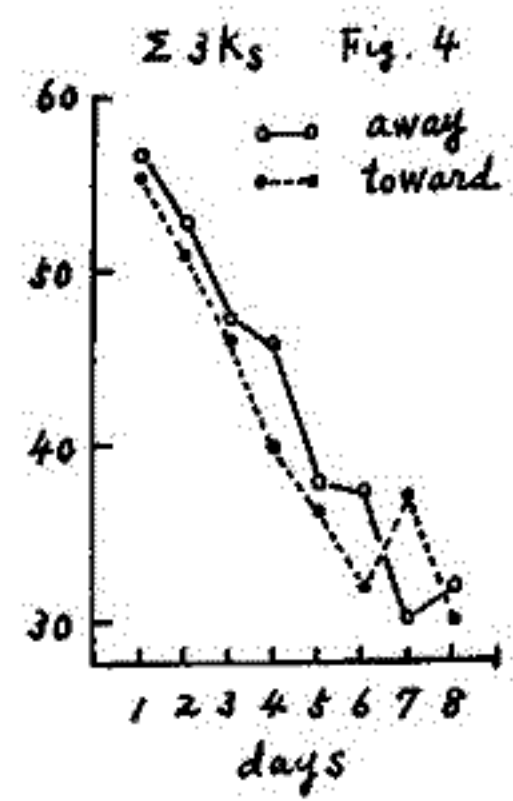
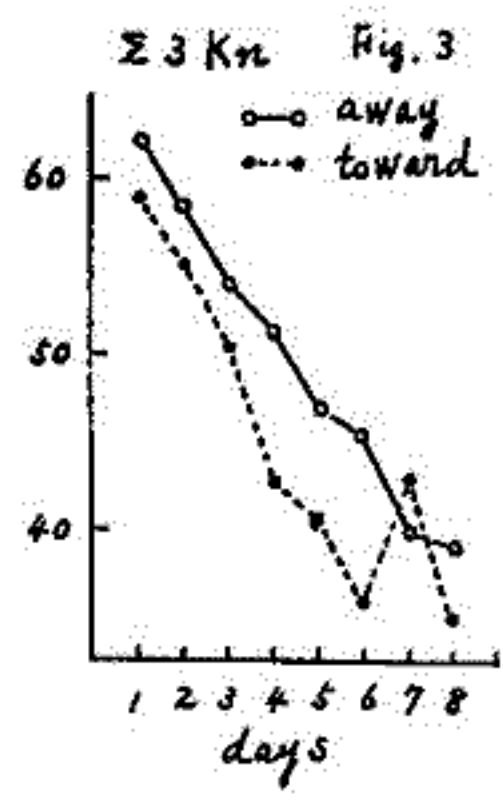
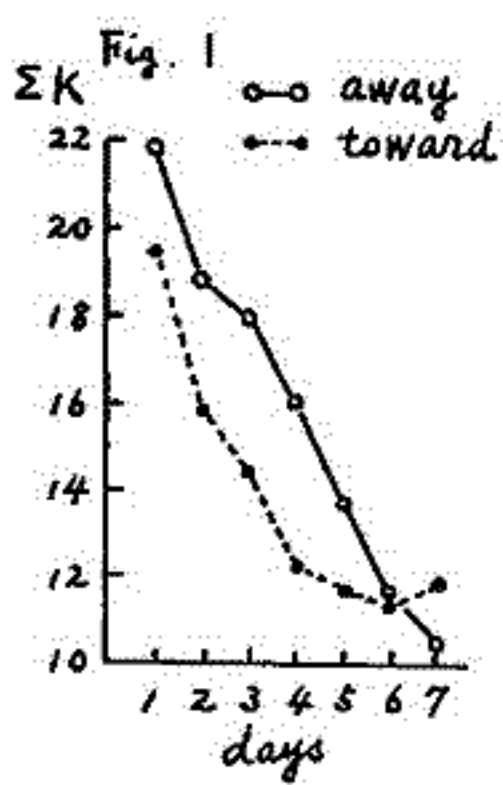
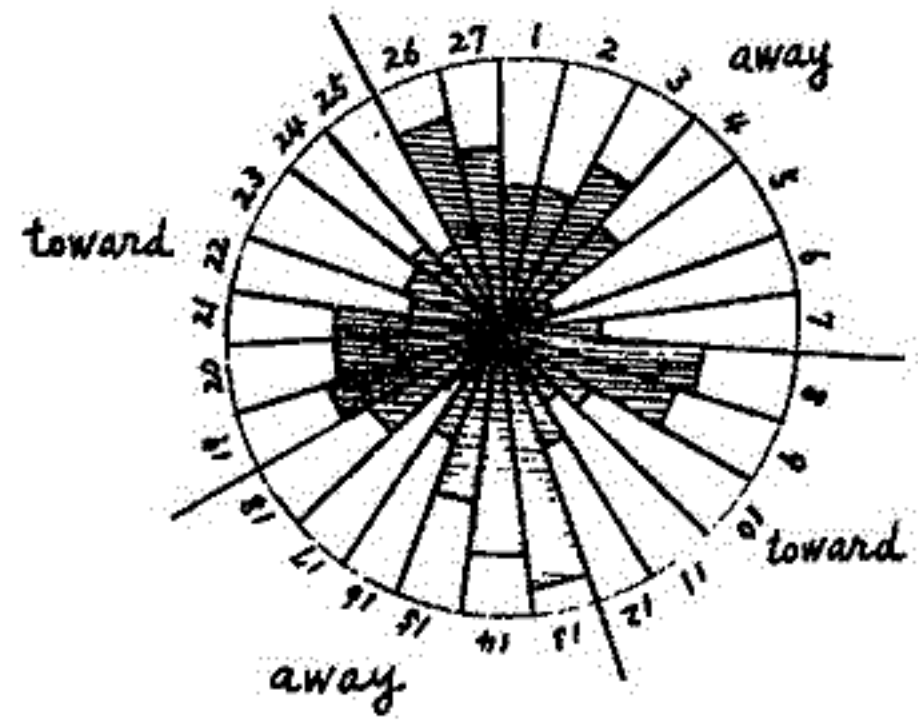

粒子の反射・加速の素過程

寺沢敏夫

東大宇宙研

衝撃波による粒子の加速過程には大別して二種類あると考える。すなわち、

(i) microscopic process ---- shock の形成自体と密接に関連した過程。
 plasma 粒子の熱化、non-thermal tail の形成等があり、turbulent な電磁場の働きが重要なプラズマ物理学的過程

(ii) macroscopic process ---- shock front における粒子の反射/透過に関連した過程。
 plasma 内のマクロな電場 $E = -\frac{1}{c} \mathbf{U} \times \mathbf{B}$ による加速である。

宇宙線等の高エネルギー粒子と衝撃波の相互作用のとき重要となるのは (ii) の過程である。以下では (ii) の立場で、衝撃波自体は与えられたものとし、そこに入射する高エネルギー粒子のふるまいについて考える。この場合、

(粒子の Larmor 半径) \gg (shock front の厚さ)

と考えることができる。これらの粒子にとって shock front は磁場の不連続面 (もしくは磁場の kink) として感じられる筈である。何人かの著者によりこの立場から粒子のふるまいが論じられて来た。(例えば、¹⁾Schatzman 1963, ²⁾Hudson 1965) 以下、この立場を kink 近似と呼ぶ。一方、shock front を磁気鏡と考え、反射を断熱的 (すなわち粒子の磁気モーメントを一定として) に扱う立場がある。(例えば、³⁾Sarris & VanAllen 1974 の Appendix) 断熱性は高エネルギー粒子に対しては正当化されたいが、主として数学的取り扱い場さのため採用されてきた。(以下で断熱近似と呼ぶ)

断熱近似と kink 近似について比較し次の結果を得た。

- (1) 反射粒子のエネルギー分布については、両近似にそれほど差はない
- (2) 反射粒子のビッチ角分布については、上流側での磁場と shock front の法線ベクトルのなす角 ψ_1 の値により事情が異なる。

- $\psi_1 \sim 0^\circ$ のとき (nearly parallel shock)
 断熱近似によれば反射粒子は loss cone 分布を有する筈だが、kink 近似では、この loss cone 内部にもかなりの粒子が分布する。
- $\psi_1 \sim 90^\circ$ のとき (nearly perpendicular shock)
 このとき 2 つの近似は殆んど同等の結果を与える。

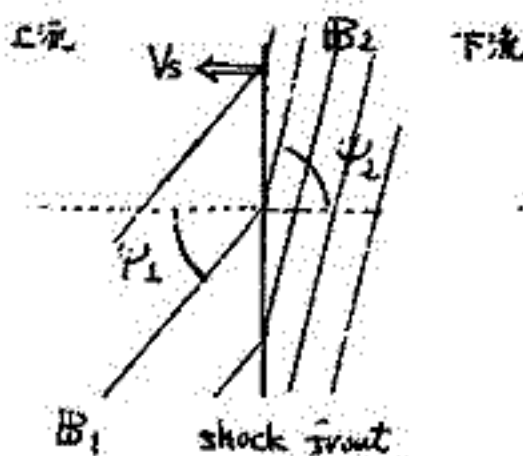

1) E. Schatzman, Ann. d'Astr. 26, 234 (1963)

2) P.D. Hudson, Mon. Not. R. astr. Soc. 131, 23 (1963)

3) E.T. Sarris and J.A. VanAllen, J.G.R. 79, 4157 (1974)

寺沢敏夫

東大宇宙研

昨年春の学会において 惑星間空間衝撃波の伝播に伴ってみられる エネルギーを数 MeV の Proton の加速現象 ("Shock Spike Event"; Shock front での反射と、善段から太陽風内に存在している Alfvén wave による散乱のため起こる Fermi 型統計加速と考えられる) の解析結果を報告した。その際、エネルギー・スペクトルの解析と空間分布の解析を独立に行うために、時間的定常性が実現していることを仮定した。ここでは簡単なモデルを用いて得られた この仮定の妥当性の証明、及び 被加速粒子のエネルギー・スペクトルの形状について論ずる。

通常、太陽風内での宇宙線粒子の輸送は、拡散・対流方程式によって記述されている。ところで、拡散方程式は、ブラウン運動の理論(粒子速度 V , 平均自由時間 τ)において拡散係数 $V^2\tau = \text{一定}$ のまま、 $V \rightarrow \infty, \tau \rightarrow 0$ として得られる。一方、Fermi 加速の過程には速度 V_s をもつ "moving wall" が存在し、加速能率 $\Delta E/E$ は V_s/V で決まるから、加速を正當に扱うためには有限の V, V_s をとり入れる必要がある。従って拡散方程式系は Fermi 加速の記述には不適當であり、それに代わったものとして、ここでは Fisk & Axford (1969)[†] により導入された 2 成分の方程式系を用いる。すなわち

$$\begin{cases} \frac{\partial f^+}{\partial t} + (\bar{V} - V_s) \frac{\partial f^+}{\partial x} = \frac{1}{2\tau} (f^- - f^+) \\ \frac{\partial f^-}{\partial t} - (\bar{V} + V_s) \frac{\partial f^-}{\partial x} = \frac{1}{2\tau} (f^+ - f^-) \end{cases} \quad (1)$$

ここで、 V_s は衝撃波の速度 (> 0)、 f^+, f^- はそれぞれ $+x, -x$ 方向に伝播する粒子の分布関数、 $\pm \bar{V}$ はそれぞれの平均速度(ビームに因する)である。ただし (t, x) は shock front の静止系、一方 \bar{V}, V_s は background の太陽風がもつた速度である。

境界条件として $x \rightarrow \infty$ で $f^+, f^- \rightarrow f_0(E)$; E は粒子エネルギー (2)

初期条件として $t=0$ で $f^+ \equiv f^- \equiv f_0(E)$ (3)

粒子は shock front で反射・加速される。従って加速は $x=0$ での境界条件として取入れる。加速のグリーン関数を $R(E, E')$ とすれば、

$$\begin{aligned} \frac{\partial f^+}{\partial t}(E, t, x=0) &= \frac{f^- - f^+}{2\tau} - (\bar{V} - V_s) [f^+(E, t, x=0) - f^+(E, t, x < 0)] \cdot \delta(x) \\ &+ \int R(E, E') (\bar{V} + V_s) f^-(E', t, x=0) dE' \end{aligned} \quad (4)$$

とあらわされる。(この条件は(1)式の差分近似の物理的意味の考慮により得られた) (1)~(4) を差分近似により解いた結果、比較的速く ($t \sim 10\tau$) 定常解^{*}に収束することが示された。

* 空間部分 $f^\pm(E, x) = f_0(E) + f_p^\pm(E) e^{-\frac{V_s}{(\bar{V} \pm V_s)\tau} x}$

$$f_p^-(E) = \frac{\bar{V} - V_s}{\bar{V} + V_s} f_p^+(E)$$

エネルギー・スペクトルは積分方程式

$$f_p^+(E) = \frac{1}{\bar{V} - V_s} \int R(E, E') (\bar{V} + V_s) \{ f_p^-(E') + f_0(E') \} dE'$$

の解として求まる。

[†] L.A.Fisk and W.I.Axford, Solar Phys. 7, 486 (1969)

齋藤 尚生・渡辺 栄
(東北大・理)

惑星間空間磁場の sector 構造が見かけ上消滅して去ったという現象が、過去の太陽活動極小期に時々観測された事を昨秋の学会で述べた。その最も顕著な例は Solar Cycle No. 18 から 19 にかけての極小期で、prehistoric IMF data によると、1954 年春には 4-sector 構造を形成していたが、同年秋になると 3ヶ月間程 sector 構造が消滅して去った。即ち毎日 away polarity ばかりが観測され、toward polarity は殆ど観測されなかつたという状態が続いた。翌 1955 年春になると又 4-sector 構造が蘇ったが、同年秋には再び 2ヶ月位 sector 構造が殆ど消滅した状態が全続した。この極小期程ではなくても他の極小期でも、away day が一方的に多かつたり、その逆であつたりする例が多い。

1954 年から 1955 年にかけてのこの sector 構造消滅現象を two-hemisphere model で説明すると少し回りの如くになる。同図の中心円は太陽を、外側の円は太陽を中心とした半径 1AU の球面を表わす。太陽を中心として固定しておくと、地球が単位球面上の軌道を 27 日で一周する事と太陽の自転とは等価になり、少し回りの 2 個の楕円のうち上方は 9 月の、下方は 3 月の地球軌道を表わす。PIMF data から求められた 27 本の Archimedian spiral によつて包絡された曲面は IMF の neutral sheet を表わし、その曲面は惑星間空間をほぼ two hemispheres に分割している。neutral sheet の北側は IMF の極性が away である様な hemisphere であり、南側は toward hemisphere である。one solar cycle を経過する間に太陽の一般磁場は逆転する。即ち太陽の virtual heliomagnetic pole (VHP) は一方の自転極付近を離れて太陽面上を移動し、赤道とよぎつて他の自転極付近に近付いてそこに留まる。この VHP の移動に伴つて neutral sheet も次第に傾き、遂には反転することによつて惑星間空間磁場の two-hemisphere の極性反転を終了する。

1954-1955 年には太陽の北半球が南半球より active であつた為、Oo 効果によつて少し回りに示す如く neutral sheet は南半球側に押し下げられている。従つて 3 月には恰も 4-sector 構造であつた IMF が、9 月は近になると away hemisphere の中央に地球が浸る為、見かけ上 sector が消滅したかに見える。これが two-hemisphere model による sector 消滅現象の解釈である。

今、太陽の北半球および南半球の太陽活動度を夫々 R_N, R_S とした時、Oo 効果は太陽活動度の南北非対称によつて生ずるとして $R_N / (R_N + R_S)$ の yearly value を 56 年間 (1918-1973 年) に亘つて計算し、PIMF から求めた太陽一般磁場反転から極性を求めた toward hemisphere の勢力を計算する。一方 PIMF 観測資料から毎年毎日に toward polarity day が起つた割合を計算して両者と比較すると、期待値と観測値の傾向の一致を見た。このことから sector 構造消滅現象のみならず、一般に IMF の away-toward の割合が 50% から外れる現象は、two-hemisphere model における neutral sheet が、Oo 効果を受け一方の半球側に曲げられている事がその原因の一部であると考へられる。

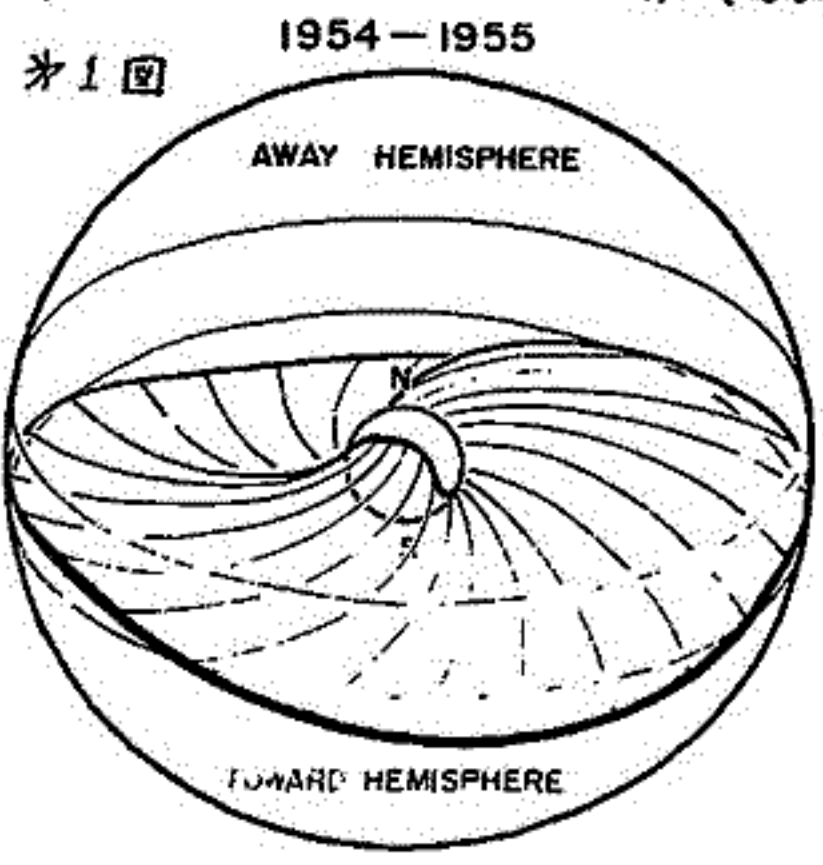

奥谷晶子 和田雅美
理化学研究所

図は1964年から1974年迄の1 solar cycleの回復曲線である。Neutron Monitorで観測された月平均強度をプロットしたもので、time scale 数ヶ月の変化が重なっている。
 (a) McMurdo - Thule、全体として45°の線にきれいに沿っている。McMurdoの代りにDeep Riverをもつても同様である。(b) Huancayo - Thule、全体としてふくらみを持っている。1969年におけるHuancayoの位相のおくれが'70、'71年迄続いてヒステリシスループを作る為で'72年に位相のおくれはなくなり、比較的に静穏な'71年(太線)に11年変化の振幅のおよそ1/2が回復しており、又その傾斜は全体の傾斜に合っているようである。回復直前後と回復後にtime scale 数ヶ月の比較的大きき変動がみられる。
 (c) Tokyo - Deep River、'70年以後の回復期のデータのみであるが、'71年(太線)に急速な回復を示すことは(a)、(b)と同様である。今回は11年変化の回復曲線の中、上記の特長をもつ期間のスペクトルを比較検討して、宇宙線強度の11年変化とスペクトルの関係について調べた結果を報告する。

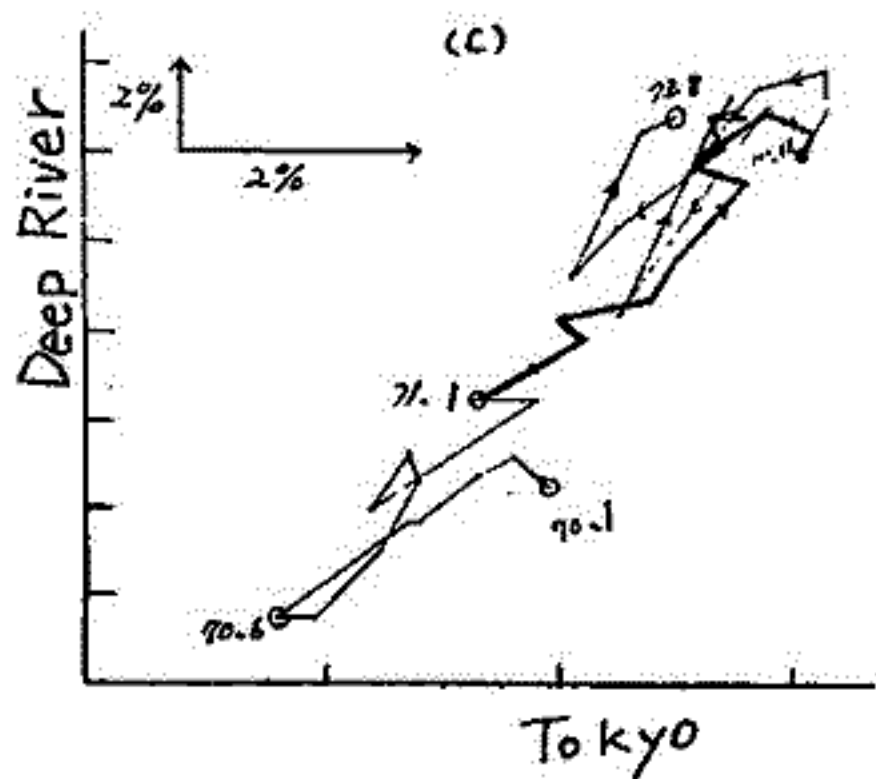
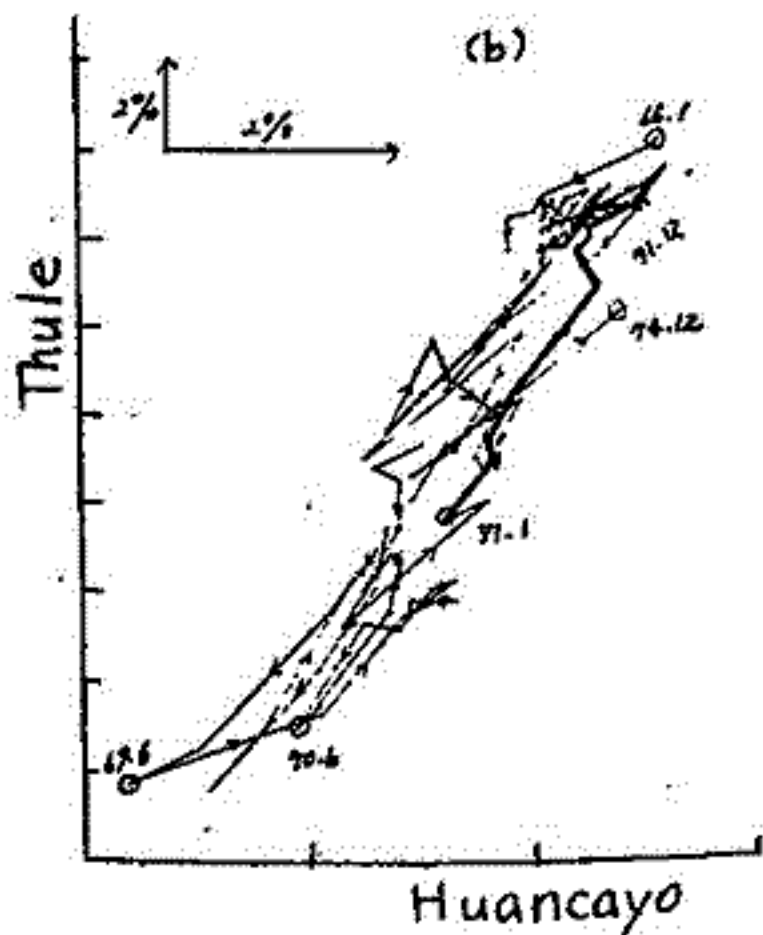
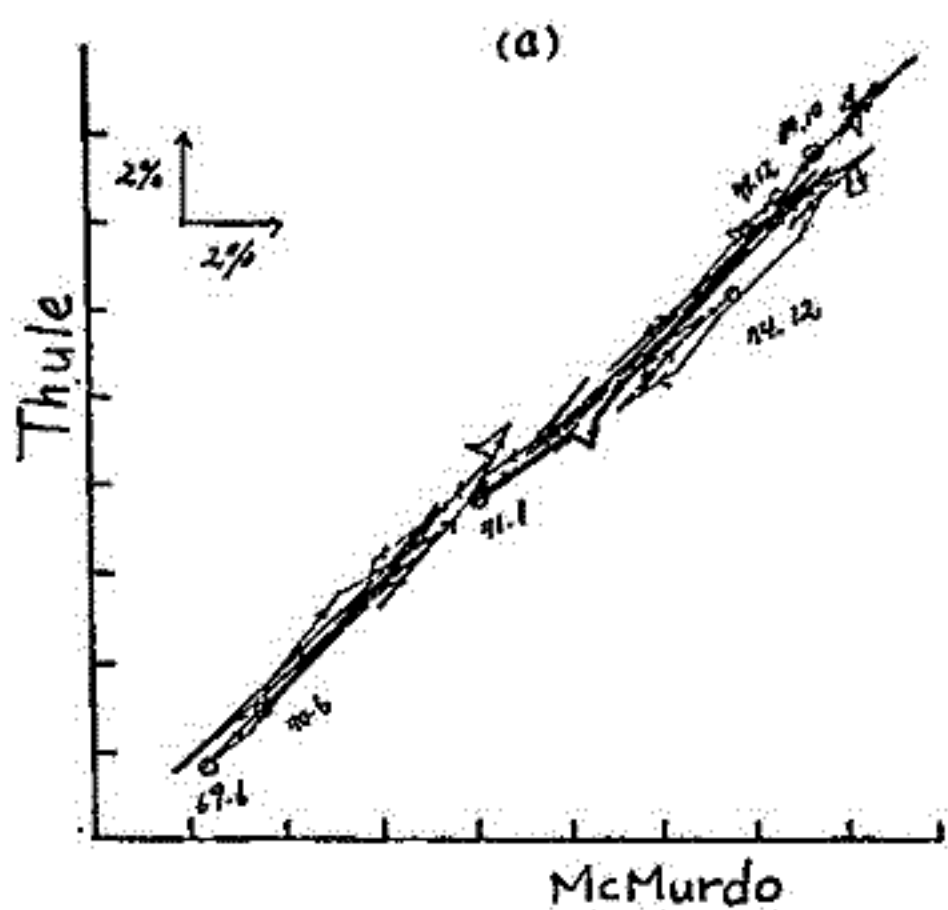

森 寛 安江 新一 赤羽 重信 (信大理) 一之瀬 匡興 (信大放奏)

信州大三郷地下 (30 m. w. e. の深さ) の高精度多方向中間子計測データ (1922 ~ 1975) を使用し、地球自転軸に「平行宇宙線の流れ (南北異方性)」と軸に「垂直な流れ (日周変化異方性)」の惑星間空間磁場の存在を調べた。

その結果、両者とも「空間磁場の極性」は、観測に依存するとは判断できなかった。(1) 「南北の流れ」は AWAY 極性の場合、「南から北への方向の宇宙線の流れ」となり、TOWARD 極性に対しては、「北から南への流れ」となる。 (2) この「流れ」は、磁場に依存する日周変化成分は、1年ごとに、観測を反時計まわりの「季節変化」を起すことができる。

上記の解析結果は、Swinson (1969) の、恒星時日変化の太陽系内変動の可能性を指摘した。 Swinson の観測結果 (直は空間磁場、両は宇宙線の太陽系外向きの径方向の密度勾配) によく説明される。

今回は、三郷 (30 m. w. e. の深さ) の中間子データ、世界の牛粒子データ、名古屋中間子データとの武山 (54 m. w. e. の深さ) のデータを用い、(1) 日周変化と季節変化、(2) 南北異方性の存在を予測できる。

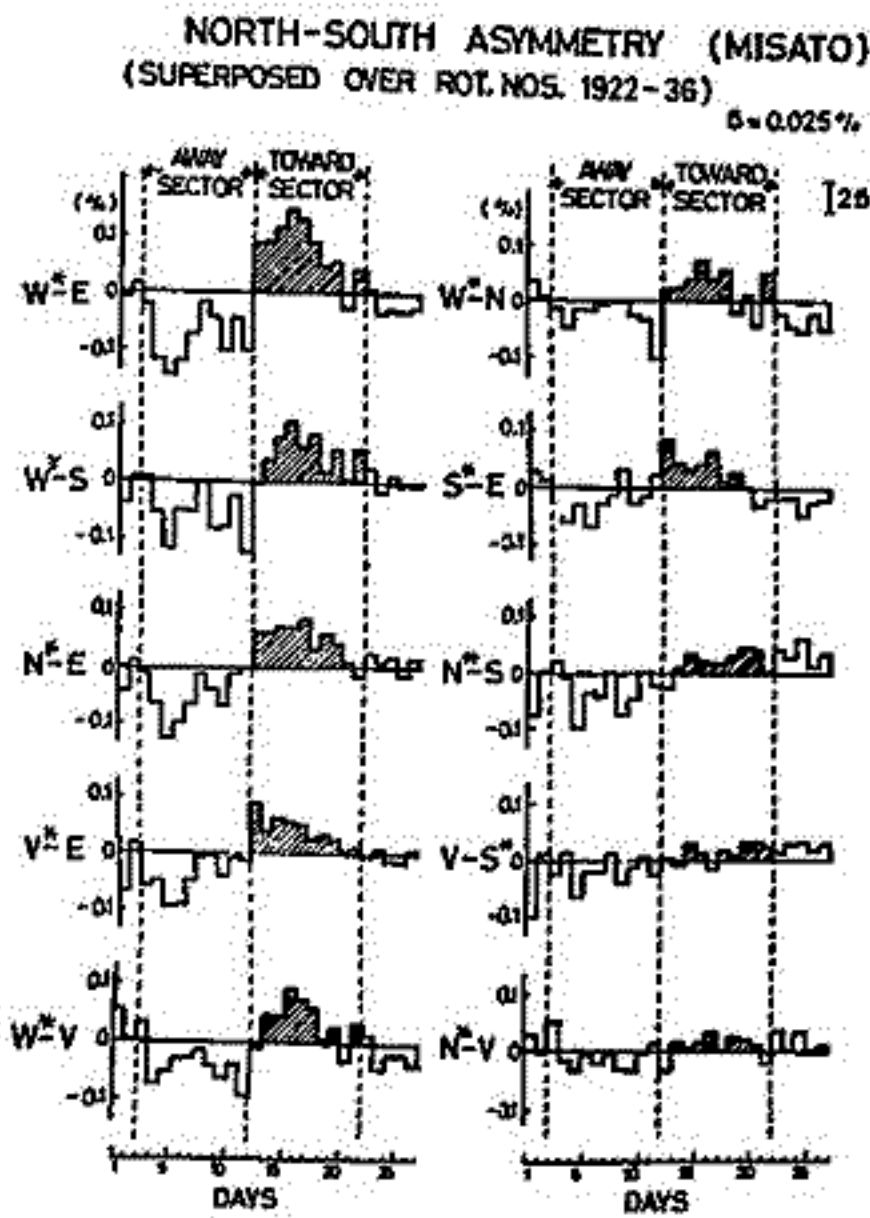

Fig. 1

SEASONAL VARIATION OF FIELD DEPENDENT SOLAR DIURNAL VECTORS (MISATO)

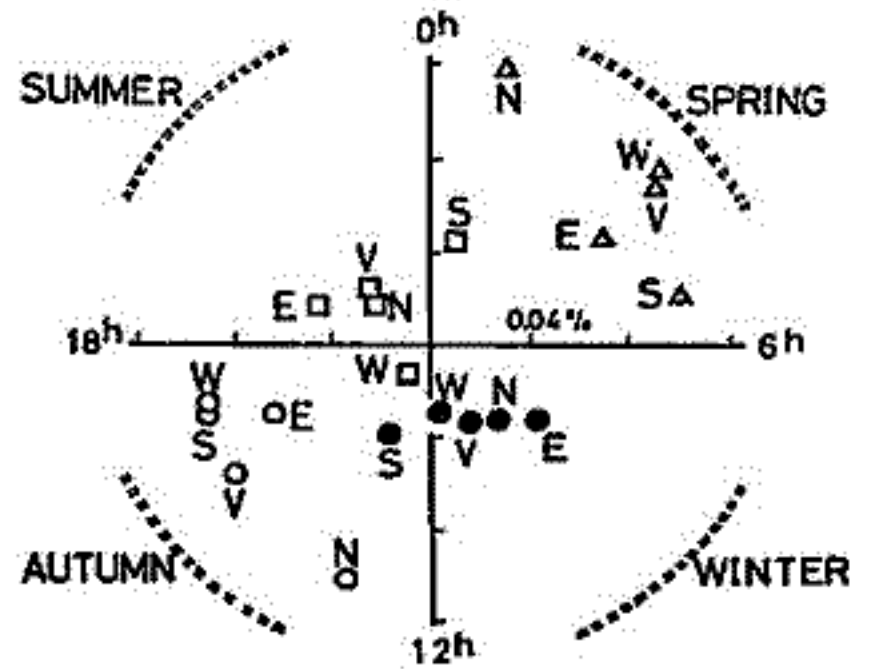

Fig. 2

一之瀬匡興, 森 寛, 村上一昭, 和田雅美
信大教養 信大理 理 研

すでに地下30 m.w.eにおける多方向中間子計による data を用いて, 惑星間空間磁場の polarity による宇宙線異方性の存在について報告した。すなわち Ecliptic plane に垂直な惑星間空間磁場の polarity が away のときは南半球から, toward のときは北半球からの流れがある。この流れを地球上で観測すれば, a) 地球の自転軸に平行な成分と, b) 直角な2つの成分として観測される。

(a) は多方向中間子計の各成分の強度差を $\sin \lambda^*$ のことにより求めることになり, その大至きは asymptotic latitude (λ^*) により異なり $\sin \lambda^*$ に分布するはずである。Fig 1 は地下30 m.w.e (1974年) についてすでに求めた結果で, $\sin \lambda^*$ (图中的実線) によく一致する。

同様の解析を理研が観測してある武山の地下54 m.w.e における観測の data を用いて 1969 ~ 1974 の解析を行った。Fig 2 は 1974年, Fig 3 は 1969 ~ 1973 の5年間の平均値を示す。いずれも $\sin \lambda^*$ に一致する。このことは地下30 m.w.e における観測の結果とよく一致する。このことは惑星間空間磁場による宇宙線異方性の長期変動, 太陽活動との関係, スパットル等について報告の予定である。

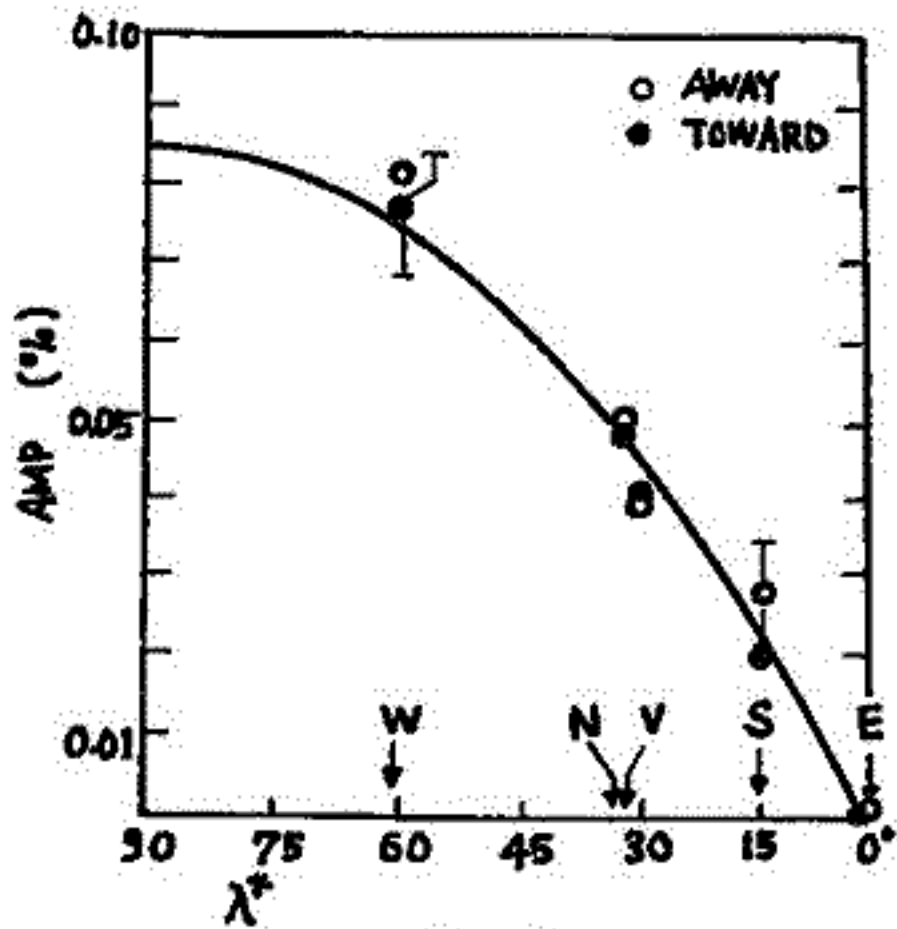

FIG. 1

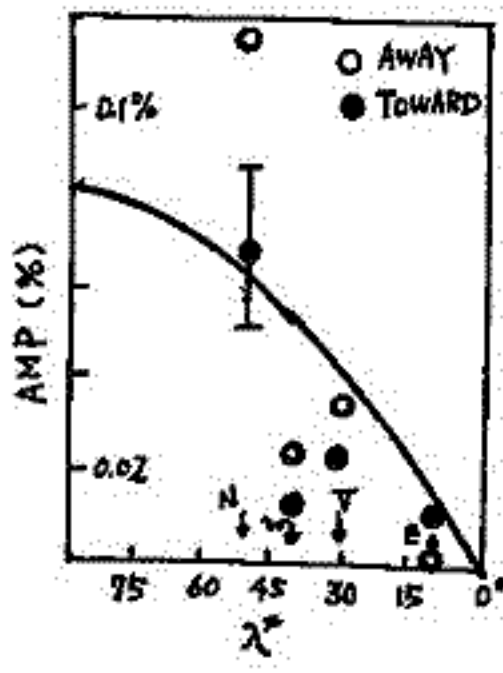

FIG. 2

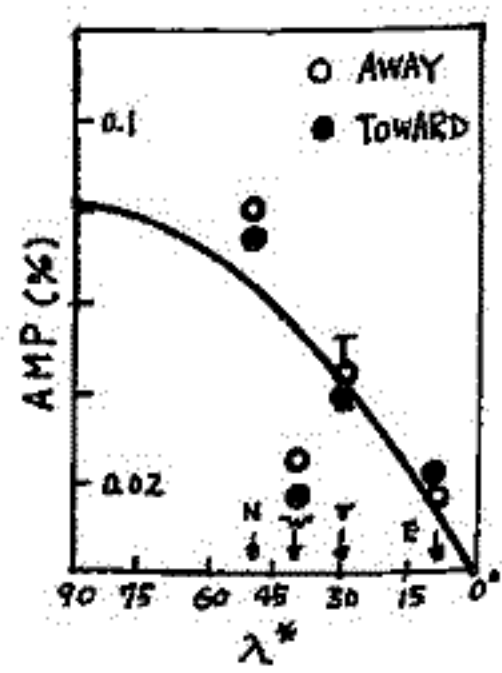

FIG. 3

Forbush Decrease の解析

須田 友重, 和田 雅美, 村上一昭, 三島 靖
 (気象研) (理研) (理研) (愛媛大).

Forbush Decrease を地上及び地下の宇宙線強度を用いて、解析を進めている。
 三島ら^{*)}によつて、1969-1971年の13例が与えられた。変化スペクトルが Exponent
 -0.9 で、100GV又は200GVの cut off rigidity をもつことが報告されてゐる。又
 この Exponent は $\beta \approx -1$ (Sharp) のものと $\beta \approx -0.5$ (Dull) のものがあることが
 指摘されてゐる。現在 1975年5月までの解析を進めてゐる。

第一圖に Misato (30 M.W.E.) の 1974年1月 - 1975年3月の6例の平均を示してある。個
 々の F.D. についても減少がみとめられた。第二圖は、1973年 - 1974年のもので、
 10例の F.D. の中4例が Dull なものであつた。Takeyama (54 M.W.E.) では、Aの
 Dull な4例で減少がみとめられ、Bの Sharp な6例の平均では減少がみとめられてい
 ない。これらの現象について、変化スペクトル及び Cut off Rigidity の解析を行う。

*. Y. Mishima, K. Murakami, M. Wada,
 and Y. Miyazaki
 13th International Cosmic Ray Conference
 Vol. 2 p. 1289, 1973

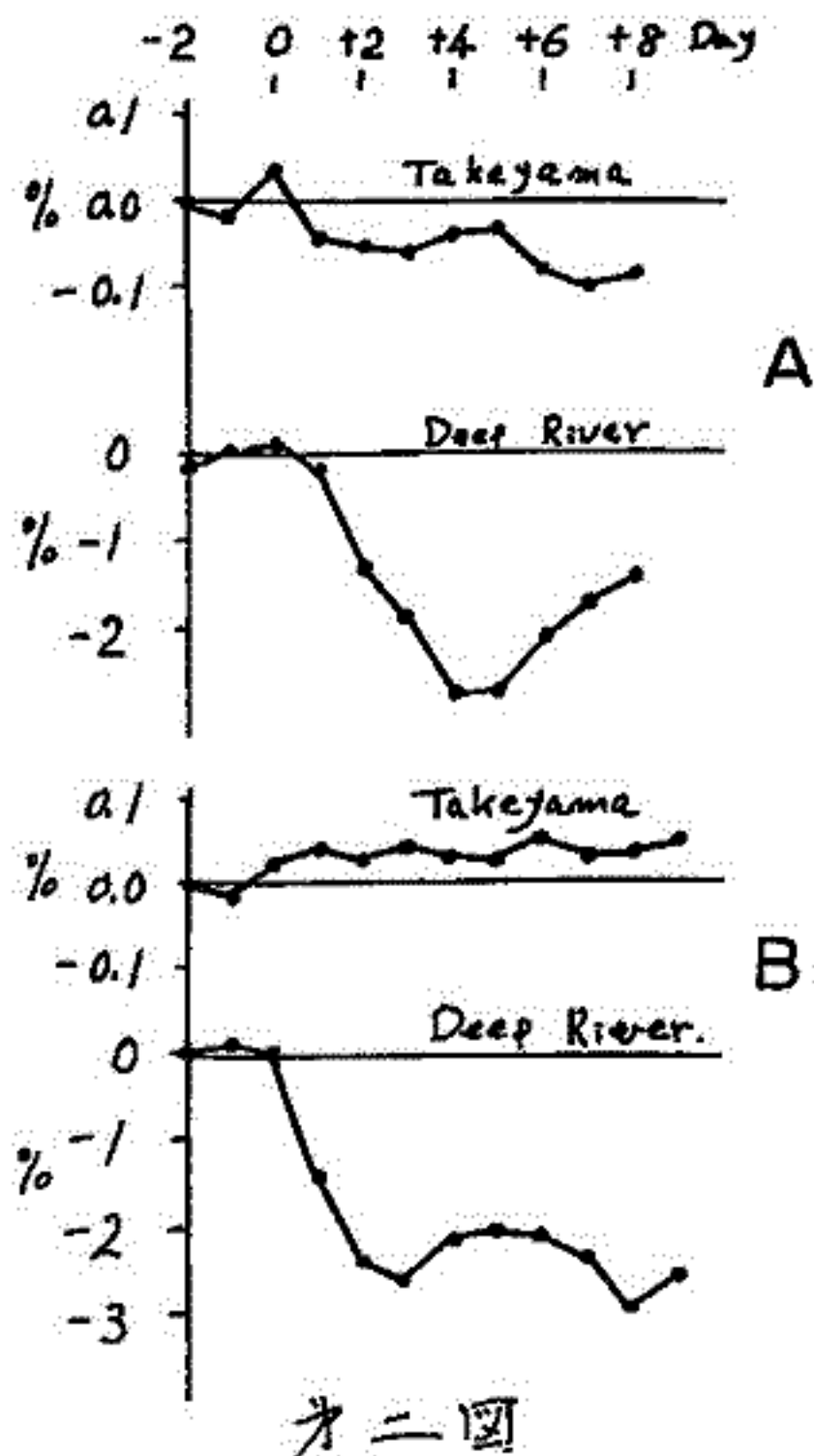
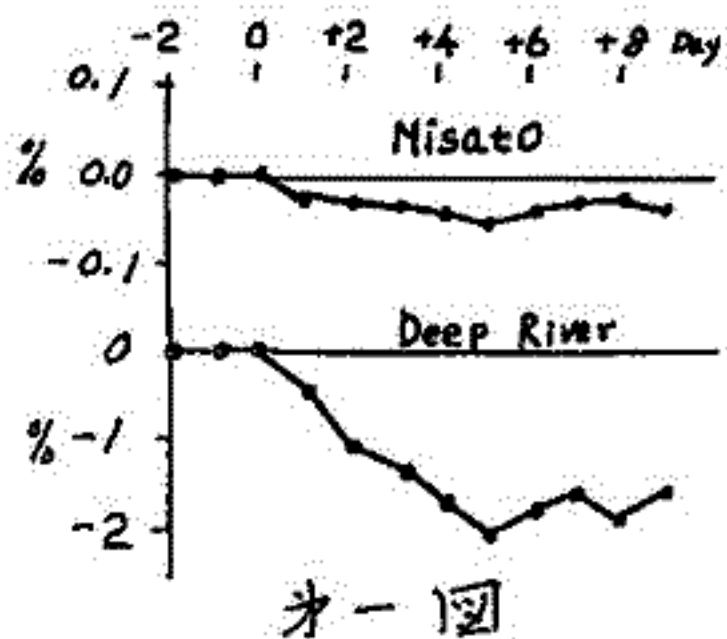

赤像義教 (中部工大) 森 覚 (信大理)

宇宙線密度の疎密が solar ecliptic plane の南北に存在するとして、宇宙線中間子強度の異方性は、惑星間空間磁場(IMF)に依存するとは、必ずしも確かであらざらぬ。宇宙線中性子のデータを用いて、その依存する様子を調べた。

解析に用いたデータは、Cut off rigidity が 2 GV 以下の Station ので、期間は 1974 年の一半年である。

図1は IMF の磁場が Away のとき、及び Towards のときの南北非対称の様子である。これによれば異方性の大きさは、0.2% 程度であるが、解析の方法によれば、これよりも小さくなる。又、磁場の方向による異方性より、他の要因による異方性の方が中性子では、中間子以上に大きいと見られる。もっと大きくなる可能性がある。即ち、磁場の方向に依存する異方性だけが、純粹に取り出されることが断言するには不確かである。

図2は SWARTHMORE の日変化ベクトルが one rotation 示してある。これによれば、磁場の方向の変化(図中の矢印)は必ずしも反映されず、しかし、図3に示してあるように、季節を水素する seasonal Variation は示している。

構成は中間子と関連がけで定まると見られる。



図 1.



図 3

太陽自転周期の間の宇宙線の Spherical Zonal Components

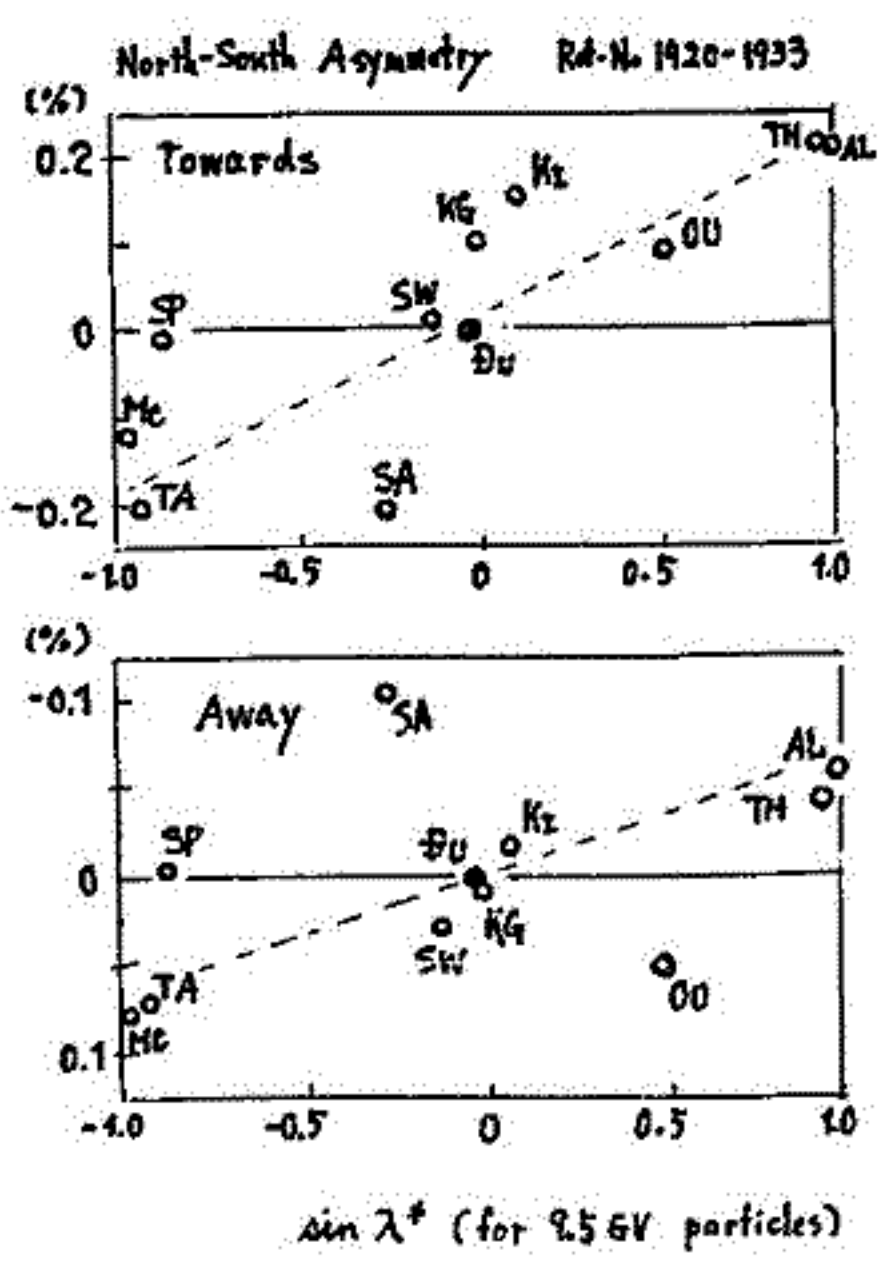
高橋 八郎 矢作 直弘 長島 一男
 岩大・教育 岩大・教育 岩大・理

お水お水は、さきに、長島による宇宙線三次元異方性の解析方法を用いて、Forbush decreases 数例の解析を行ない、お水お水の Forbush decrease の間の宇宙線の Spherical Zonal Components (0th, 1st, 2nd) およびお水お水に best-fit の宇宙線の变化スペクトラムを求め、その検討結果を教回にお水お水に報告してきた。

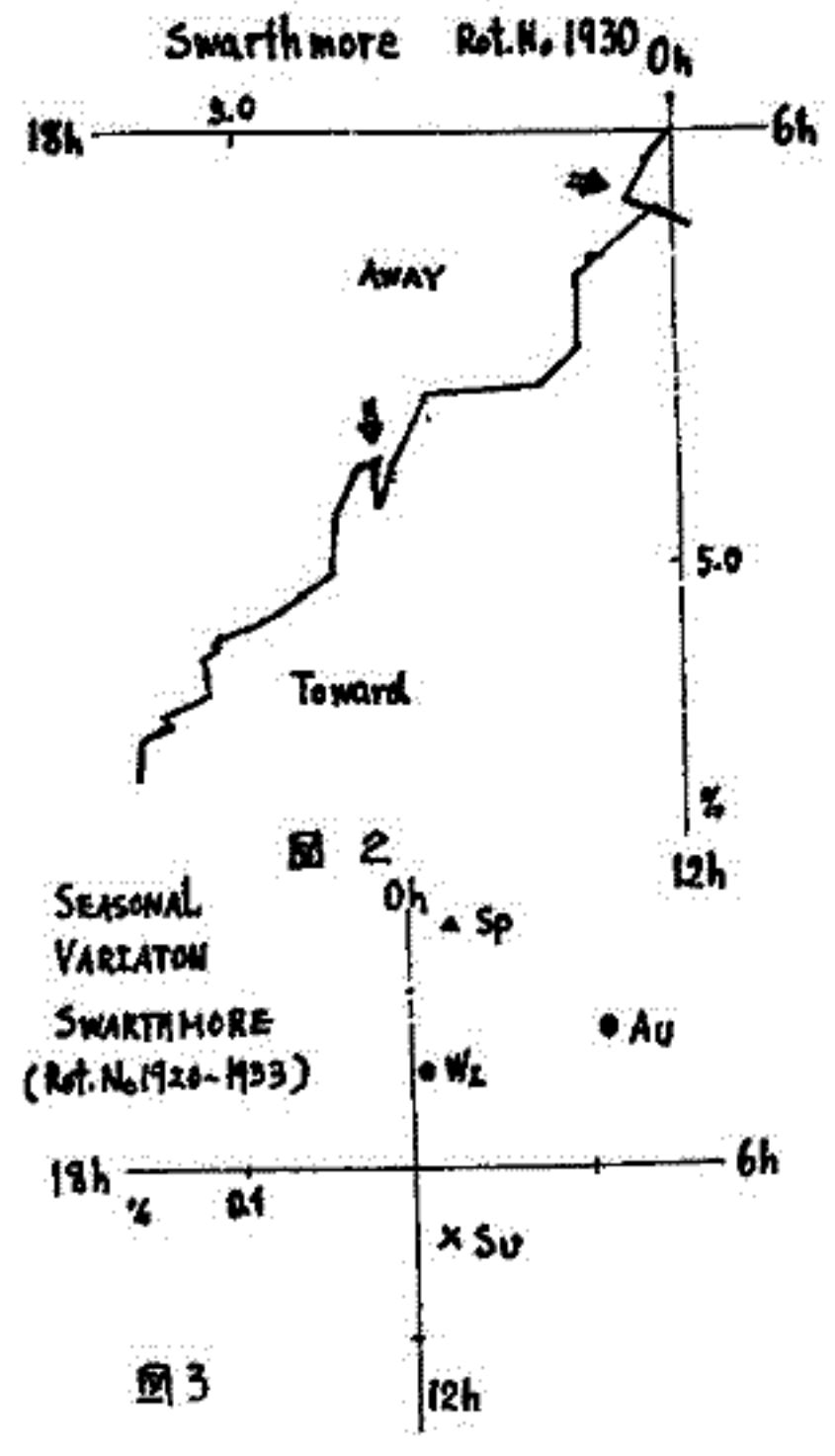
お水お水の結果より、実際、在界ネットワークの宇宙線観測所よりの宇宙線中性子成分データを用いての宇宙線三次元異方性解析に、この長島による方法が、有効に適用できることが確かめられたので、前回(1975年秋)は解析の行数を"宇宙線強度の27日変化"に移して、お水お水と同様の方法により、1967年の連型を Bartels の Solar Rotation 期間内の宇宙線の Spherical Zonal Harmonic Components (a_0^o, a_1^o, a_2^o) およびお水お水に best-fit の宇宙線变化スペクトラム (P_0^o, P_1^o, P_2^o) を求め、ごく preliminary に検討を加えた結果を報告した。

今回は解析期間 (Solar Rotation 期間の数) を更に増して、その第2報をお水お水にあげた。前回とお水お水、解析した期間の全体は次のようになる。

- ① Rotation No. 1826; January 6 ~ February 1, 1967.
- ② " " 1827; February 2 ~ February 28, 1967.
- ③ " " 1830; April 24 ~ May 20, 1967.
- ④ " " 1831; May 21 ~ June 16, 1967.

お水お水の期間は、お水お水も Forbush decrease の現象に recurrent しており、お水お水の Forbush decreases の解析結果との比較検討は便利である。お水お水、お水お水の期間は Satellite 等による惑星間空間データも比較的よく揃っているので、得られた宇宙線異方性 (a_1^o, a_2^o の時間変化) ならびにスペクトラム变化のメカニズムの検討には至るとお水お水、惑星間空間磁場の方向と大きさ、セクター磁場等、また地球表データ (K_p, C_9, SSC 等) 等との関連の検討に好都合である。今回は、お水お水についてこの検討結果をお水お水にあげる。

宇宙線異方性の27日周期変化

千葉敏躬, 小玉正弘
岩手大教育 理研

宇宙線の anisotropy は、惑星間空間磁場や太陽風などによって影響をうけることは十分考えられる。それらの相互関係を調べるためには、その空間の状態が比較的安定している太陽活動極小期に近い期間が最も適している。ここでは、宇宙線日変化にもとづく27日周期変化の解析を試みる。その現象を通して、宇宙線と宇宙空間状態との相互関係を明らかにする一つの手本かりを得たい。

Deep River (Cycle 19) および Tokyo (Cycle 20) における neutron data を1日毎にフーリエ解析し、日変化にもとづく27日周期変化について、solar rotation 毎の変動を調べる。それらの結果と宇宙空間の磁場並びに太陽風などに関する物理量との比較により、以前から論議されてくる惑星間空間磁場に関する sector 構造についての一つのみやすを得ることを目的とする。

解析の結果から、宇宙線異方性の27日周期変化は、惑星間空間磁場と sector 構造との関連にもとづいていることが予想される。今回は、sector boundary の前後における日変化のパターンの比較などを試みる。なお、neutron data を用いた場合の惑星間空間磁場の極性と seasonal variation との関連についても調べてみた。

解析に用いた両 station の data は、1日毎の宇宙線日変化に関しての議論をするに足る十分な測定精度があるものと思われる。

宇宙線日変化の解析

北村 正 通, 池上 比呂志
 気象研究所

これまでの解析に引続き, 宇宙線日変化について最近の資料を加えて解析し, 事項の中,

- 1) 宇宙線日変化位相の 20 年変化の立場からみた場合の最近の傾向
- 2) 宇宙線日変化の特徴
- 3) セクター構造と宇宙線日変化の特徴

を中心に調べた結果を報告する。

i) Elliot et al. によって指摘された宇宙線日変化位相の 20 年変化はその後最近に至るまで持続され, その傾向は保持されている。即ち, 1934 年 ~ 1954 年の 20 年変化に続いて, 1954 年 ~ 1974 年の 20 年間に於いても同様の変化が見られ, 1934 年の日変化最大時刻 $T_{max} \sim 11^h$ と示し, その以後漸次遅くして 1942 年の $T_{max} \sim 15^h$ と示し, その以後再び前進を始めるものとした。次の 20 年においてはほぼ同様の傾向を示している。

ii) 最近の宇宙線日変化位相については, IGY 以後約 10 年間の間に, 東韓中性子成分及び極橋中間子成分の解析より, 中性子成分の日変化位相が中間子成分のそれより後になる傾向を示すことが以前に我々の報告から知られた。その傾向は今や 1970 年においても保持されている。即ち 1971 年 ~ 1975 年 (内一部は未入手のデータあり) の期間における東韓, 極橋の中性子成分, 東韓, 名古屋の中間子成分について解析した結果もこの傾向を示している。この傾向は単一貫性モデルでは説明出来ない事実である。

iii) 1972 年の極橋中性子成分について日ごとの日変化を解析した結果, sector boundary 付近における日変化振幅が著しく異なる傾向が見られる。

今後期間に於いて, 地下の資料も加えて解析を進める予定がある。

村上昭, 井上葵, 鷲坂修二, 三島靖, 長島一男
 (理研) (理研) (信大理) (愛媛大理) (名大理)

いろいろエネルギーの一次宇宙線と観測される μ 中間子の数の間の対応を大気中での核子, π 中間子, μ 中間子の推移を最近の加速器実験より得られた相互作用の結果を用いて理論的に計算した。前回の大会の報告では, その中間報告を行なったが, 今回は大部分の計算を完了したので, それについて述べる。計算に設定した基本的条件は次の通りである。

- 1) 一次粒子を陽子として, 核子・空気核の衝突, 生き残り核子と π 中間子発生, π 中間子と空気核との衝突, 生き残り π 中間子, π 中間子の発生, $\pi \rightarrow \mu$ decay による μ の発生, μ の decay について大気中での拡散方程式を数値的に解く。
- 2) この際, 電離による Energy loss は μ 中間子についてのみ考慮し, 従って, 一次粒子のエネルギーがかなり低い場合は少し補正が必要かも知れない。
- 3) 陽子, 中性子の区別は無視した。
- 4) 陽子以外の一次粒子 (He, \dots) については, 核子一々に対して解を superpose した。実際には最近の加速器による結果によると, 例えば X 分布 (X : Feynman variable) などから2つの核子が一塊となって相互作用して見えるように見えるが, 今回はまだそのようなモデルは使っていない。第一近似としては Superposition でおさめようである。
- 5) K 中間子については, 核子からスレッドから発生した一代目だけを計算し, 上述 π を通って出来る結果に加える。
- 6) π 中間子の発生については, $P-P$ collision の結果を用いた。親粒子が核子が π 中間子の差は Mass のみを考慮した。この時の Invariant Cross Section は M. B. Einhorn (Fermi-lab-Conf. 74) にある π^0 についての結果を使用した。*: 重心系

$$E^* \frac{d^3\alpha}{d^3p^3} = g(P_\perp^*) f(x_R), \quad x_R = 2[(P_0^{*2} + P_\perp^{*2})/s]^{1/2} = P_\perp^*/P_{\text{max}}^*$$

$$f(x_R) \propto (1-x_R)^4, \quad g(P_\perp) \propto (P_\perp^2 + 0.86)^{-4.5}$$

Multiplicity は G. Giacomelli (NAL 73) に従って

$$\langle n^2 \rangle = -4.3 + 1.71 \ln s + 3.7 s^{-1/2} \quad s: \text{Feynman Scaling}$$

- 7) 非弾性度分布は重心系で flat を用いた。この種の計算では高エネルギー領域を対称として Lab 系で flat と近似したとしてもかまわないが, 親粒子のエネルギーの低い場合は適当でない。
- 8) K 中間子の発生は, 核子, π と同様 charge による差は無視し, G.D. Badhwar et al から推定した次のよう仮に置いた。これについてはもう少し検討を要する。

$$E^* \frac{d^3\alpha}{d^3p^3} \propto (1-x_R)^3 \exp[-4P_\perp]$$

$$n_K^2 = -1.02 + 0.24 \ln s + 1.45 s^{-1/2}$$

- 9) $\lambda_{p,\pi} = 80 \text{ g cm}^{-2}, \lambda_\pi = 120 \text{ g cm}^{-2}, \lambda_K = 150 \text{ g cm}^{-2}$
- 10) 一次宇宙線のエネルギー・スプレッドには Ryan et al を使用した。このようにして得た結果を, 地上での μ の momentum spectrum, total intensity 等から, 大気 Energy Region における μ の一致を見ている。

長島一男, 榊原志津子
石大理

石古屋の宇宙線望遠鏡オ3号 (air Čerenkov 方式) は 1960 年以來、種々の観測を続けて来た。

当初、この望遠鏡で測られる μ meson に対応する primary energy は、空気チェレンコフの cut を入れ、大気による吸収から、天頂角 60° では ~ 200 GeV、 75° では ~ 300 GeV と、簡単に estimate していた。

今度、1 丫の primary cosmic ray が大気中で作る μ -meson の数 (いわゆる field function) が 村上 et al (物理学誌 1966.49, 7pp) により求められ、その結果を用いて望遠鏡オ3号の Response を求める予定である。

air Čerenkov の cut は μ で 42 GeV であるが、望遠鏡の検出効率はその右図のようになっている。

望遠鏡オ3号の計算結果について、地下の Response と比較する予定である。

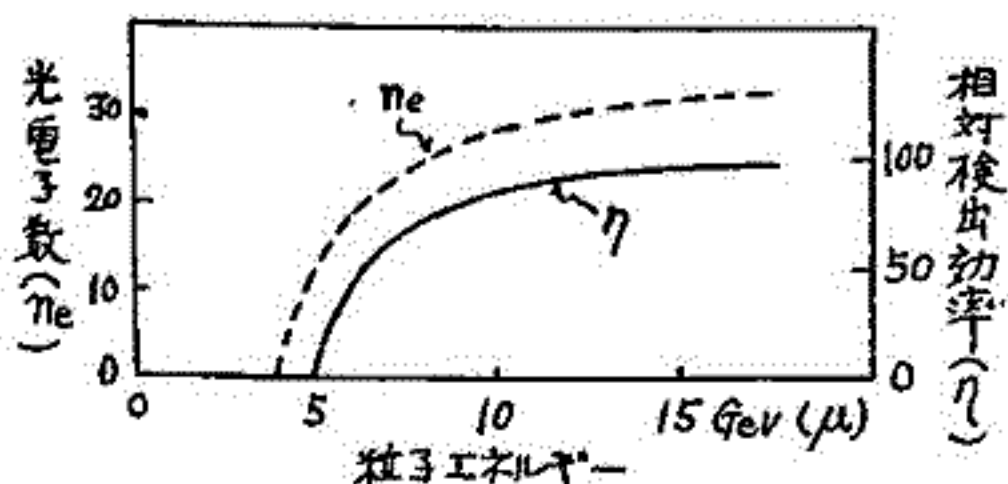

長島一男, 榊原志津子, 近藤一郎, 関戸弥太郎
名大理

宇宙線望遠鏡才3号 (air Čerenkov telescope) を用いて, 1972年2月より
1975年1月迄, 天頂角 $Z = 75^\circ$ で, 赤緯 $\delta = 20^\circ S$ の方向の Sidereal Anisotropy
の観測を行った。 $Z = 75^\circ$ では counting rate は $\sim 6500/\text{hour}$ であり, primary
energy は $\sim 300 \text{ GeV}$ と考えられる。

Atmospheric effects を除くための East と West と一週間に交互に方位角を変えて
観測し, それら E (128°) と W (232°) の差のベクトルから anisotropy を求めた。

$\delta = 20^\circ S$ は bi-directional anisotropy を仮定した場合に, 1st, 2nd harmonics
共に effective に観測出来る方向である。

Feb. 1972 - Jan. 1975 の3年間の観測結果を Fig. 1 に示す。

これらの結果について, 下記の
1964年から行われてきた日変化の
観測結果とも合わせて比較検討
し, Sidereal と $\delta = 0^\circ$ の Solar Aniso-
tropy の存在について述べよう
である。

ANISOTROPY [$\delta = 20^\circ S$]

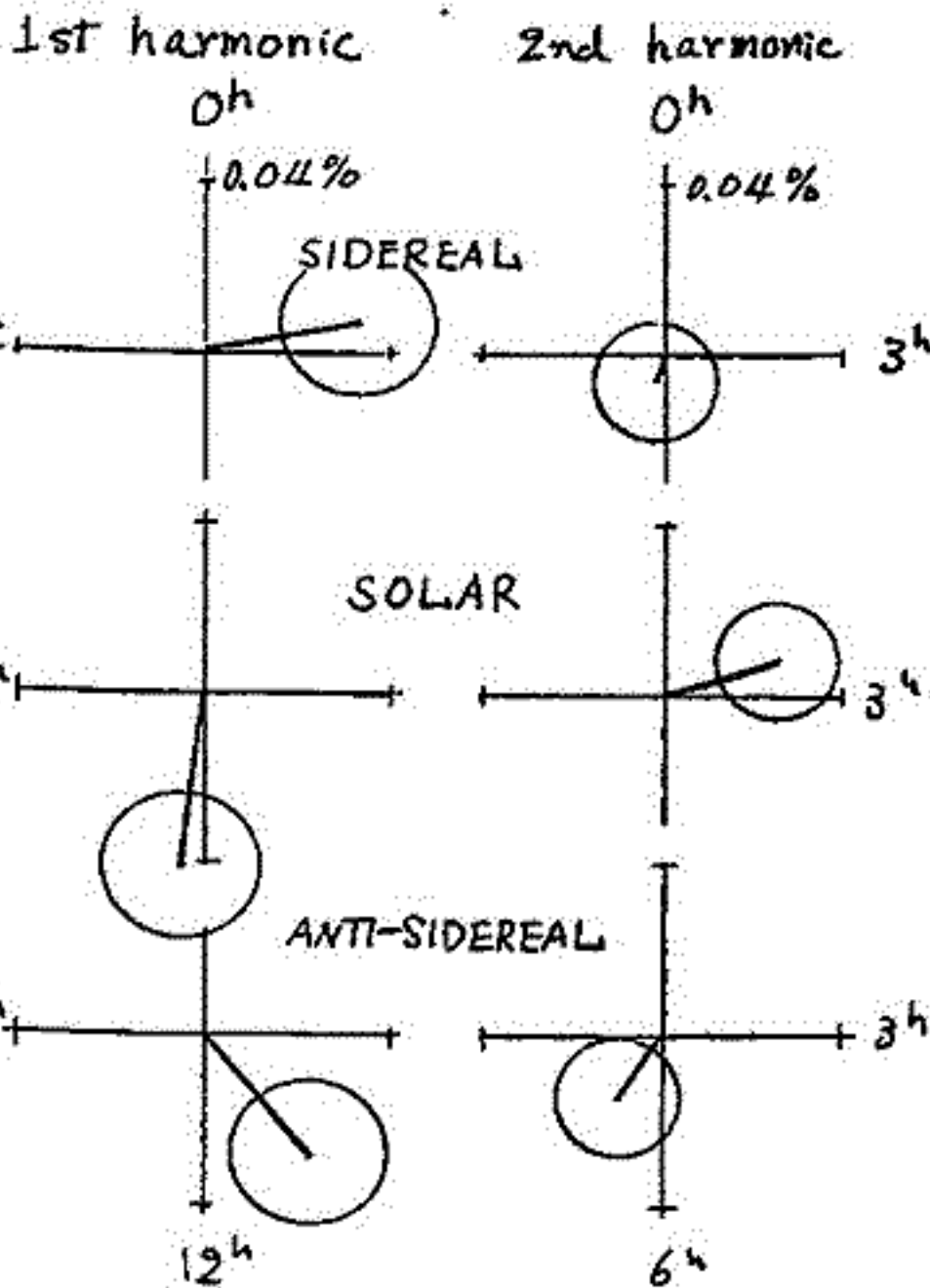

1964-66	$Z = 60^\circ$	$\delta = 30^\circ N$
1968-70	"	$0^\circ, 20^\circ S$
1971	"	$30^\circ N$
1972-75	75°	$20^\circ S$

Fig. 1

長島一男, 上野祐幸, 藤本和彦, 藤井善次郎, 柳原孝津子, 近藤一郎 (名古屋)
 小島浩司, 花井荘太郎 (名古屋保衛大)

乗鞍および名古屋の 36 m² 多方向中間子計を利用して Small air shower の観測を行っている。

この small air shower には、通常の空気シャワー (ASG と呼ぶ) と、 $\pi^{\pm} \rightarrow \mu^{\pm} \rightarrow e^{\pm}$ の過程から生じた Low density (~ 0.1 particle/m²) の空気シャワー (ASL) とが含まれている。Fig. 1 に、これら ASG と ASL の flux を 36 m² AS-Multiplicity meter を用い、各 shower particle 数 (m) に対応して測定した結果を示す。

乗鞍および名古屋で、それぞれ、Tray の配置と m の大よきにより分類した下記の現象を観測している。

○名古屋 (ASL を主に観測している)

- ASL 2FL (m=2), 3, 4, 5, 6, 7, 28FL
- ASG 4F
- Directional AS : 計画中

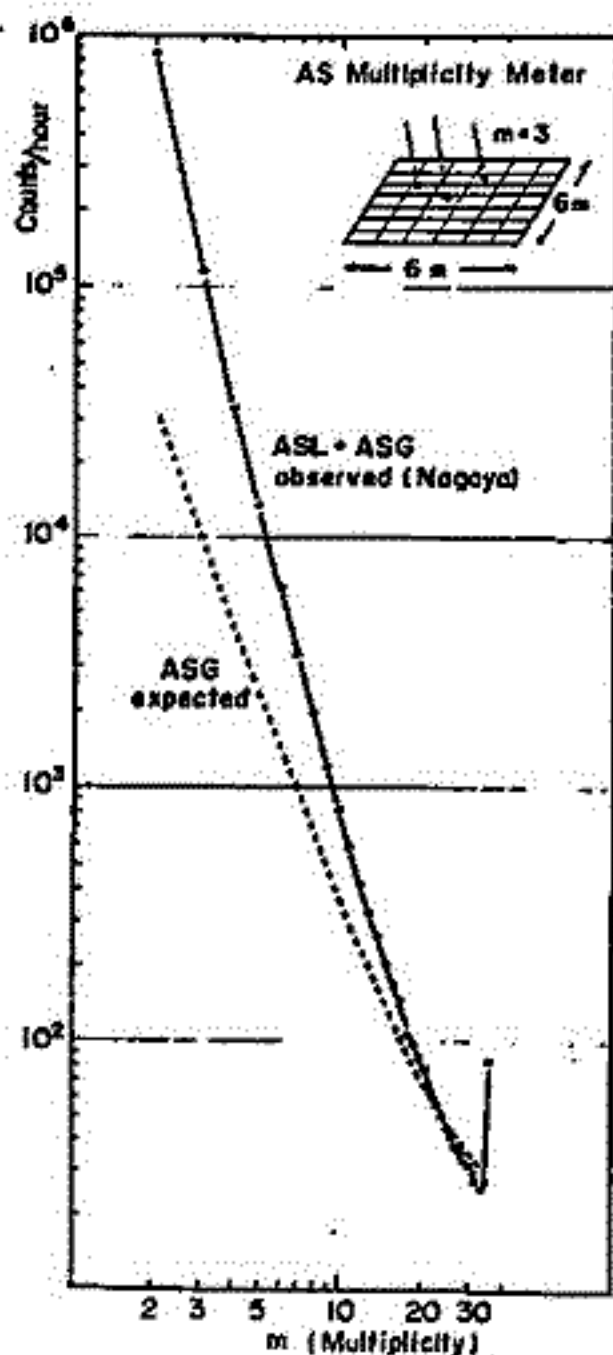
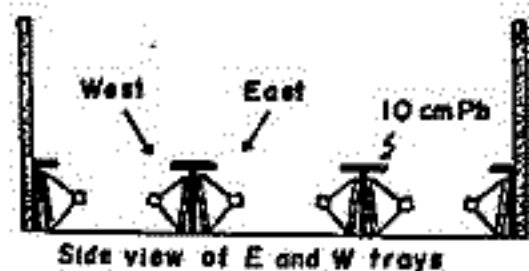

Fig. 1

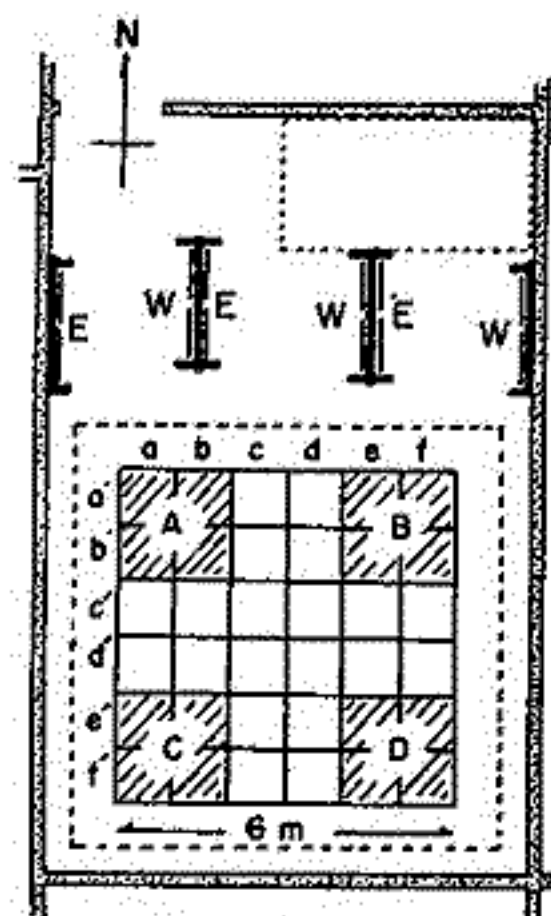

Fig. 2

Tray の配置 (Mt. Norikura の場合)

○乗鞍

- ASG 3F (any 3 of A, B, C, D)
- 4F (A+B+C+D)
- Directional AS : 3F, 3F*, 4F, 7F
- ASL 3ML (m=3), 4, 5, 6, 7, 28ML
- Directional AS : (3 ~ 8 ML) x (E or W)

大なる n events の観測結果と、気圧および気温変化係数、対応する primary energy 等について比較検討を予定である。

川崎信吉, 和田雅美
 理化学研究所 宇宙線研究室

北下ルガス東大宇宙線観測所において、1955年より筑けている中性子観測は途中何回かの装置替えと室替えを合むが、すでに20年のデータを蓄積した。しかし、中性子強度変化の主要部分である気圧効果の補正には問題がある。それは室内にて測定される気圧が、風の吹く時、 $-\Delta P = (c/2) \rho v^2$ の減少を示すことである。cは風向、冬期の積雪(屋根が半分かくれる程)によって異なるので、統計的にはとも角、個々には定めにくいものである。風の影響をさけて、水平投に幸直に穴をあけた塔上の取入口と気圧計標をつないだこともあったが、風の方は落ちなかった。風速20m/sが1日中吹き荒れることも稀でない山頂において、数mbの気圧差がひんぱんにおこることは、約1%/mbの気圧効果を示す中性子強度にとって大きな誤差の原因となる。(中性子変化は0.1%の樹皮で研究対象になる)

以上のように種々の対策がよくいかないので、気圧の直接資料を用いる代りに、高所気象資料を次のように用いた。

地名	緯度 N	経度 E	東大より	高度	平均気圧
東大宇宙線観測所	36°07'	137°33'		2770m	720mb
館野高所気象台	36°03'	140°08'	東 220km		
輪島	37°23'	136°54'	北北西 150km		

気象庁から毎月発行される Aerological Data of Japan から、2地名の UT 0h, 12h (LT 9h, 21h) の 800, 700, 600 mb 等圧面高度をとる。等圧面気圧の対数と高度から、ラグランジュの3点補間により、2770mに対する気圧を求め、2地名の平均のものを、 $P_a = (P_{1h} + 2P_{12} + P_{24})/4$ として、日平均気圧をつくる。

これと、1時間値をもとにつくった中性子日平均値の対数 N とで単相関の回帰係数を求めた。参考のため、現地の測定気圧1時間値からの日平均 P_0 も用いた。Solar Rotat. No. 1731 (1974.10.11~) から 1937 (75.3.22~) までの各周期ごとに出した。その積算平均は、高所からのので、 -0.701 ± 0.007 %/mb、現地からは、 -0.648 ± 0.008 であった。H. Carmichael & M. Bercoitch (Canadian J. Phys. 47, 2073-2093, 1969) の Fig. 5 から見ると、東大 (cutoff 11.34 GeV) は -0.71 %/mb であるから、高所からの気圧との係数はこれと合う。現地気圧で補正するのはこれまで、 -0.64 を用いていたが、これも上記のようは、それなりにまともであった。これまで、東大の係数が他と比べ小さい絶対値であると気づいていたが、気圧さえ正しく測るなら、他と一致するところが証明された。

さて、日平均であれば上記の方法で得た資料による補正が行えるが、1時間値については問題が残る。一つの方法としては、UT 0h, 12h の高所よりの値と現地の値の差を求め、差を3~4時間間隔により、1時間ごとにつくり、補正することである。宇宙線強度変化の中で、日変化とその高調波は重要な研究対象なので、この方法などのような道が出来るかに注意しなくてはならぬ。

よお2の間の平均気圧は、高所からが 719.3mb、現地が 718.2mb であり、館野は輪島より平均 1mb 高く、その差は標準偏差 1mb 程度の変動をしている。

小玉正弘, 和田雅美, 川崎信吉
理化学研究所

宇宙線中性子成分の水による吸収特性を利用した宇宙線雪量計は、積雪量の水当量換算値を連続的に与えることができる。これは原理的には確立されたことだが問題はその測定精度であり、中性子モニターのデザイン、設置場所などによって左右される。

すでに第1次現地観測を架鞍岳で行った実用化への手掛りを得た。今回は第2次現地観測を豪雪地帯として知られる新潟県新井市の土木試験所構内で行ったので、その結果ならびに関連する問題点について報告する。

使用した検出器は前回と同じWS型のもので、地表下に1台(モニターA)、地上かつ高さ4.1mの鉄塔上に1台(モニターB)を設置した。後者は気圧や宇宙線自身の変動を除くための

reference用で常時雪面より上にあつた。右図にA, B各モニターの計数変化, Aモニターのみから求めた積雪の水当量換算値, 積雪深(目視による)が示される。水当量と積雪深の比から求めた積雪の比重から分るように、降雪後次第に雪がしまつて密度が高くなっていくのは過去の例から予想されたとおりである。

モニターBは常に雪面上にあるにも拘らず降雪とともに強度が低下した。これは土壌からのアルベド中性子が雪によって吸収を受けたためと思われる。観測された時間変化を説明するためにはほとんどのアルベド中性子が必要かを水当量値との比較から求めることができる。その量は降雪の少ない時で~70%, 多い時で~20%に達する。

本来このようなアルベド中性子は雪量計の目的のためには邪魔なものである。従つてあらかじめこれらを検出しないうような、つまりエネルギーレスポンスを考慮したモニターデザインにする必要がある。

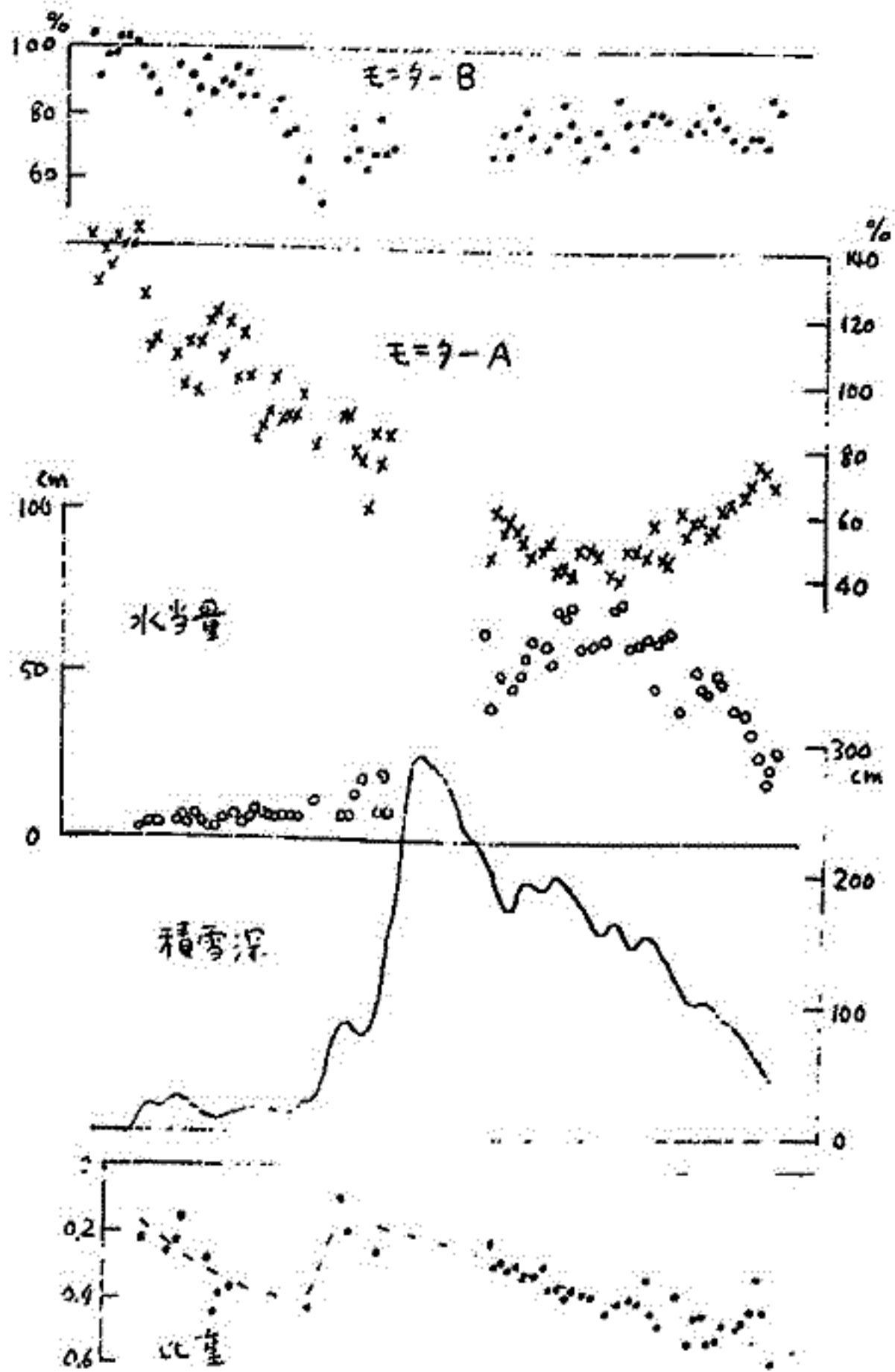

1975年12月 1月 2月 3月

600°Cで酸化や還元を受けた磁性鉱物の texture の変化

田中 秀文 , 河野 長
(東工大, 理) (東大, 理)

空气中で 600 °C , 1 時間加熱した岩石 (箱根, 宇山岩) の Curie 点は試管内でもとの岩石のそれと同じだが, 水素中で加熱した試料の $J_s - T$ curve には iron phase がみられる。この析出した鉄を顕微鏡や XMA を用いて同定しようとした。

試料 HN 15 の磁性鉱物はもともと一相の homogeneous な titanomagnetite (t.m.) であるが, 還元された試料に含まれる鉄と t.m. の体積比は室温での J_s の大きさから判断して (図左) 1 : 5 のはずである。しかし, 顕微鏡観察によると, ほとんどの t.m. 粒子は変化なく, わずかに円筒状試料のほじに位置する t.m. 粒子の一部が鉄になっただけである。

試料 HN 11 の磁性鉱物はもともと α phase のラメラを有する二相の t.m. であるが, 還元された岩石の磁性鉱物は $J_s - T$ curve から判断して全部が鉄のはずである。しかし, 顕微鏡で観察すると, opaque は全粒に表面がぼろぼろと微細な texture の変化が生じているらしいが, ラメラのような大きな texture には変化がみられない。XMA を用いて分析しても, 還元された試料と同程度のチタン含有量を示すだけである。独立した鉄粒子もみつけられない。

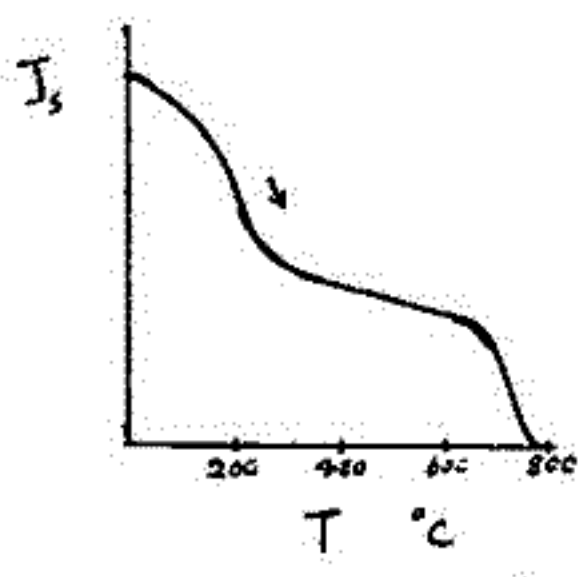

HN 15 heated sample
(水素中で 600°C, 1 時間加熱)

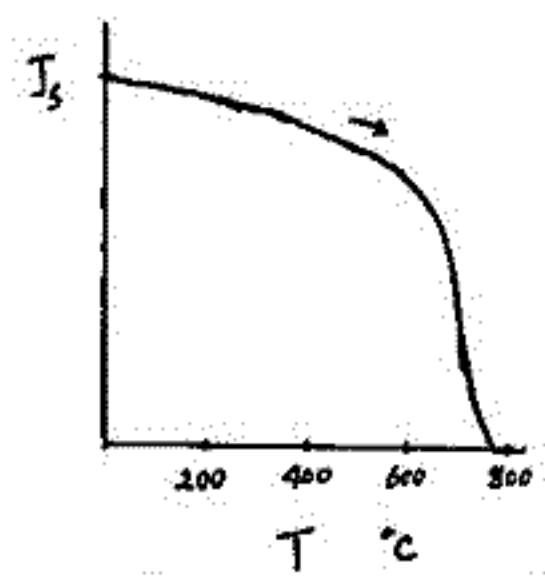

HN 11 heated sample
(水素中で 600°C, 1 時間加熱)

諏訪 兼位 久米 昭一 伊藤 晴明 時坂 克彦
 名大・理 阪大・教養 島根大・文理

南アフリカ共和国の Pretoria と Kimberley (図参照) から Precambrian (~ 1200 m.y.) および Cretaceous に属する Kimberlite Sample が採取された。これらの Sample から得られた NRM, および VGP について報告する。

Pretoria 周辺から採取された Precambrian の Kimberlite Sample は 5 個, Kimberley 周辺から採取された Cretaceous の Sample は 4 個であった。各々の Hand Sample の大きさは約 300 g である。これらの各々の Hand Sample から Drill Machine により, 5 ~ 10 個の Core Specimen を取り出し NRM を測定した。NRM の安定性は交流消磁と熱実験によって検討した。風化した二次的に変質したものの以外は, NRM は非常に安定で, その Intensity は 200 oer による交流消磁後で 10^{-4} ~ 10^{-5} であった。

Precambrian の VGP は Jones (1963) によって求められたそれとほぼ一致し, Cretaceous の VGP は Creer (1970) によって求められたものと良好一致を示す。しかし Sampling Site による VGP の違いが認められた。



初報式 本報式
 導式 補正式

磁性鉱物の初期帯磁率は χ_p 、磁化率 J 、反磁場係数を N 、外帯磁率は H_{ex} とする

と、
$$J = \frac{\chi_p}{1 + \chi_p N} H_{ex} = \chi_{op} H_{ex}$$

と、関係より、見かけの初期帯磁率は $\chi_{op} = \frac{\chi_p}{1 + \chi_p N} \cong \frac{1}{N}$ とする。岩石の磁性鉱物含有量を I_s / J_s (J_s は磁性鉱物の飽和磁化、 I_s は岩石の飽和磁化) とすると、岩石の見かけの初期帯磁率は

$$\chi = \frac{I_s}{N J_s}$$

となり χ / I_s は含まれる磁性鉱物のより一室の値 (金属鉄で $N \sim 10^3$, $I_s \cong 1740 \text{ emu/cm}^3$ として、 1.37×10^{-4}) を持つべきである。しかし多くの岩石において $1.5 \sim 3$ 程度より高値が報告されている。岩石は J_s の小さい Fe^{2+} が含まれている。資料全体の形状異方性などによる χ / I_s への影響は各々 10% 程度で、この異常を説明するには十分ではない。そこで磁性鉱物の形状異方性による影響ではあるかと考え、ヒステリシス曲線の解析から、磁性鉱物のみかけの長軸/短軸比 (a/b) を求めてみた。

簡単のため、岩石は多結晶構造の長形片状の Fe_3O_4 のみで構成されていると仮定し、各種子の磁化曲線を同一の様に近似すると、ヒステリシス曲線の磁場 H_{ex} に対する二次導関数は磁場 H で飽和する粒子の量と与える。 $I/H = \chi = 1/N$ という関係により、これは磁場方向の反磁場係数 N を持つ粒子の量に等しい。この N を a/b に変換して、各岩石に対して同一の様な分布を得た。(この小さい Fe^{2+} は Ta^{2+} による影響は分離されているので、便宜上、 a/b の大きい方を a とする量だけ存在すると考え同一の斜線で示してある。)

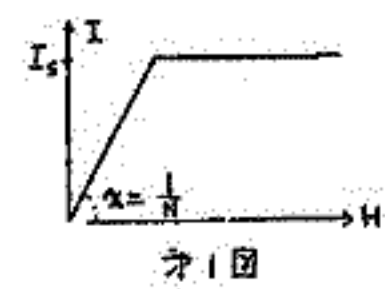

図中の誤差は相対誤差であり、 $a/b < 1$ に対しては結果はあまり信頼できないが、磁場方向に細長い粒子が多いことは明らかである。しかし χ の異方性の測定から異方性は 10% 以下であることがわかってきたので、これは見かけ上のことである。この見かけの異方性は各々の結晶に等方的であるが凹凸のある粒子を考えたことにより解決される。この χ は金属の silicate に比べて非常に大きく、岩石中で Fe_3O_4 は silicate の χ を大きくする性質を有していることがわかってきた。

このお、鉱物の反磁場係数が小さいとすると、岩石の磁化率 J_s に対して、初期帯磁率 χ の値は $\chi = I_s / J_s$ となる。この関係より χ は小さくなる。

図2



図3



松本 隆夫 (長崎大)
 末田 武 (極地研)
 高 誠 (理化学所)

(1) やまと隕鉄の重要性

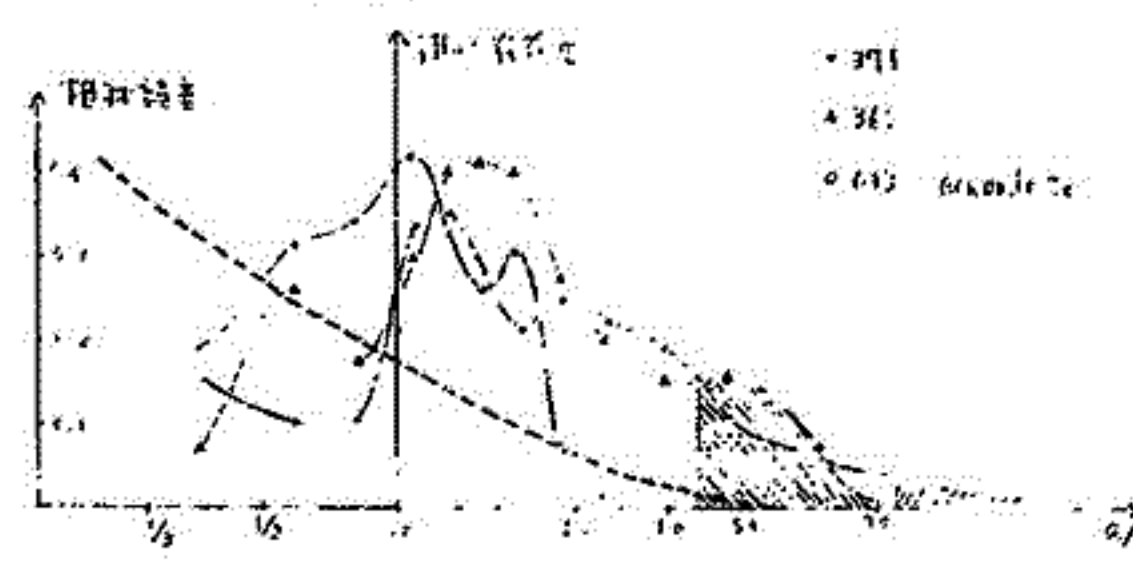
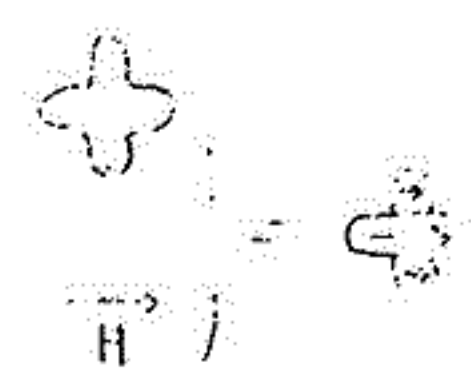
1969年から1974年の間に約60箇の隕石を、南極大陸やまと山脈西南、南又か東南の氷床原において採集した。その全てはコンドライトまたはエコンドライトであり、隕鉄は1箇も採集できなかった。

約10km x 20km程度の面積のまわりのみならず、近域に各種の隕石がこの様に多数に見られることは、非局所的なものである。その理由について国際的な問題となっている。

一つの解釈の一つは、やまと山脈を流れる氷床の深くなる全域に落下した隕石がやまと山麓に集まり、又、やまと山脈と氷床が定着したことに関連した上昇流による氷床の表面にはこぼれたのであろうと考えることである。この解釈の基となる観測事実の一つは、この氷床において約60箇の隕石を採集し、その隕鉄を発見されてきた。地球表面の他の氷床に比べて、隕石の比に比べて著しくその比が小さいことである。すなわち比重の異なる隕石に比べて比重の異なる隕鉄は氷床内に残上りやすいのであろうと考える。また、この氷床の氷床運動の雪氷学的研究が終了していないこととこの隕鉄の存在性はまだ証明されていない。

従って、やまと山脈の氷床原(註 隕石氷床の正式に命名されている)に隕鉄が発見されたことは重要な鍵と考えられるべきである。1975年10月から1976年1月までの間にこの氷床原に採集した約60箇の隕石を調査する約10箇の隕石を隕石氷床原において採集したが、そのうち、約1箇は比重の異なる隕鉄が主成分の試料と考えられる。この速報にのりては、この試料を隕鉄と検定した経過と結果とを報告する。

(2) やまと隕鉄の検定と結果

- (2-1) 外見: ボタン状の形をもち、テクタイトと同様に空中で飛走したと考えられるが、Flow structure や Finger-print 等隕石の表面に通常見られる特長は見当たらない。
- (2-2) X線マイクロアナリシス: 主成分は鉄であり、約5%のニッケルを含有している。
- (2-3) 磁気分析: 荷電率は極めて大きく、(反磁化係数の正確な計算ができないので荷電率の正確な値は未だ算正していない) FeNi合金が主成分であることは確実である。

以上の検定結果から、この試料の主成分がFeNiであることは確かであるが、Flow structure や Finger-print が試料表面にないことは、直ちに地球外から飛来した隕鉄であると断定できないという異論が提起されることがある。すなわち、南極大陸やまと山脈にFeNi試料が存在し、その一部が氷床原にこぼれたのであろうか、あるいは、氷床原に存在する氷床の表面に、この試料が10年以上の長期にわたって氷床原に滞留し、その間に氷床の表面にこぼれたのであろうか、Flow structure や Finger-print が試料表面にないこと、また、磁気分析の結果から、この試料が地球外から飛来したと考えられる。

この試料の隕鉄について、現在までに決定された結果を報告する。

T. Nagata* and F.C. Schwerer**

* Nat'l Inst. of Polar Res. **U.S. Steel Corp. Res. Lab.

It has already been pointed out (Nagata et al., 1973) that the observed initial magnetic susceptibility (χ_0) is considerably larger than the ferromagnetic susceptibility which can be theoretically estimated from the saturation magnetization (I_s) for all lunar materials; The excess susceptibility has been attributed to the superparamagnetic susceptibility of very fine particles of native iron.

The magnetic hysteresis curves of 14 igneous rocks, 4 samples of fines and 18 breccias of Apollo 11-17 lunar surface materials have been measured at various temperatures between 4.2 K and 300 K. The ratios of coercive force at 4.2 K, $H_c(4.2)$, to that at 295 K, $H_c(295)$, are plotted against the ratios of saturation remanent magnetization at 4.2 K, $I_R(4.2)$, to that at 295 K, $I_R(295)$, for these lunar samples in Fig. 1. An approximately linear relationship holds between $H_c(4.2)/H_c(295)$ and $I_R(4.2)/I_R(295)$ for a wide range of the ratio, namely from 1 to 10^2 .

An increase of I_R with a decrease in temperature represents the blocking of fine native iron grains from their superparamagnetic state to their ferromagnetic one at their respective blocking temperatures dependent upon their grain volumes. The magnetic granulometry analysis of I_R values dependent on temperature (Weil, 1954) results in a grain-size spectrum of the fine native irons in each lunar sample. The results have shown that very fine native iron grains less than 100 Å in mean diameter occupy 5 - 90 % of the total native iron in lunar materials.

The observed increase of H_c with a decrease of temperature is mostly due to a decrease of the superparamagnetic component which negatively affects the H_c determination (e.g. Nagata et al., 1972), though the coercive force of the blocked component of single-domain fine particles increases with a decrease of temperature, as represented by

$$H_c(T) = H_c(T=0) \left[1 - \left(\frac{T}{T_c} \right)^{1/2} \right],$$

where T and T_c denote respectively absolute temperature and the blocking temperature, and $H_c = 0$ for $T \geq T_c$.

As shown in Fig. 2, I_s also increases with a decrease in temperature, and the relation between $I_s(4.2)/I_s(295)$ and $I_R(4.2)/I_R(295)$ is approximately represented by $[I_s(4.2)/I_s(295)]^{5/2} = I_R(4.2)/I_R(295)$. The observed increase of I_s with a decrease of temperature also can be quantitatively interpreted by a fact that the superparamagnetically fine particles of native iron are blocked to behave the ferromagnetic characteristics with a decreasing temperature.

It may thus be concluded that the presence of very fine native iron grains, less than 100 Å in mean diameter, is generally common in all lunar materials. Since such fine native iron grains can be very rarely found in meteorites (e.g. Nagata et al., 1975), they would be special products in the lunar surface crust. For instance the observed fact that the $I_s(4.2)/I_s(295)$ value amounts to 2.5 - 6.9 for eleven basaltic igneous rocks whereas the ratio is only 1.03 - 1.43 for three anorthositic gabbros, among the examined 14 igneous rocks, may suggest that basaltic rocks near the lunar surface contain much more abundance of the very fine particles of native iron compared with anorthositic gabbros in the deeper part of the lunar crust. It seems likely that the most probable mechanism to produce very fine particles of native iron will be an effect of meteorite impacts which causes the vaporization of both lunar and meteoritic materials and their redeposit in form of the very fine particles.

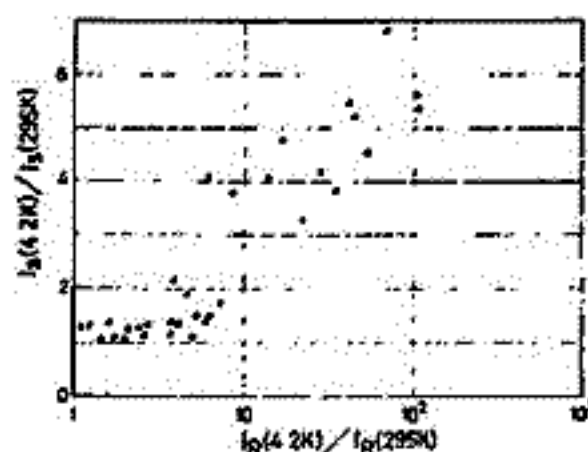
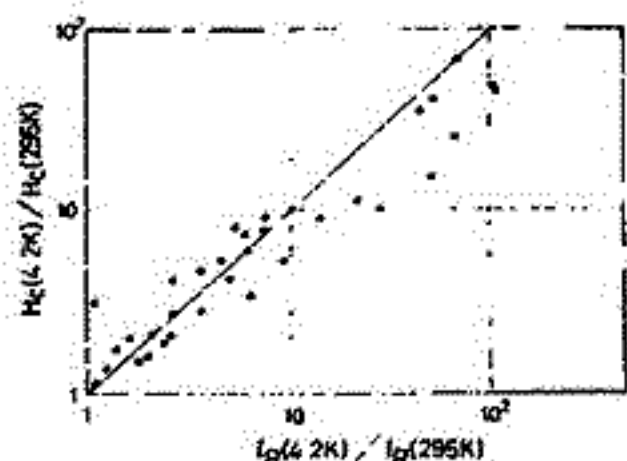

References

- Nagata, T., R.M. Fisher and F.C. Schwerer, (1972), Lunar rock magnetism. *Moon*, **4**, 160-186.
 Nagata, T., R.M. Fisher and F.C. Schwerer, (1974), Some characteristic magnetic properties of lunar materials. *Moon*, **9**, 63-77.
 Nagata, T., N. Sugiura and F.C. Schwerer, (1975), Notes on magnetic properties of the Yamato meteorites. *Mem. Natl. Inst. Polar Res.*, Special Issue, **2**, 91-110.
 Weil, L., (1951), Texture des catalyseurs et propriétés ferromagnétiques à très basse température. *J. Chim. Phys.*, **31**, 715-718.

堂 面 春 雄

山形大学教育学部物理学教室

岩石磁気学における実験機器の主要なものの一に熱磁気天びんがあるが、現在では自動化された商品が多く使用されている。しかし、これは高価で必ずしも手に入れ難いものとはいえない。

筆者は、従来種々の型式のものを自作、その半自動化を試みかなり良い結果をえている。

今回、ドーナツ型電磁石、自動天びん、差動トランス、X-Yレコーダーなどを組合わせた半自動装置を試作したのでこれを紹介する。

浜 真一
(東大理)

★ I …… 実験の目的

DRMの強度に温度依存性が存在するか否かは地球物理学的に非常に興味ある問題である。しかしDRMを人工物によって再現する時、形成された沈殿物に複雑な層状構造が存在するなど一様なサンプルが得られにくい。そこで沈殿後から固化にいたるプロセスを抽出し、この部分的プロセスにおいての残留磁化強度に温度依存性が存在するか否かについての実験を計画した。

★ II …… 実験装置・サンプルその他

- i) 外部磁場としてはソレノイドコイルを使用した。
- ii) 温度コントロールには恒温槽を使用した。
- iii) 残留磁化の測定にはスピナー磁気計を使用した。
- iv) サンプルとしては、含有フェリ磁性体の量がよくわかるという点からマグネタイトと無水けい酸を混合した人工物を使用した。混合比は重量で $S_2O_2 = Fe_2O_3 = 40:1$ とした。
- v) サンプルを固化させる吸水には上から脱水した方が実際に近いので日乾いかと見え、無水けい酸により上から吸水を行った。

★ III …… 実験の方法

- (A) ソレノイドにより外部磁場を一定(20 G)にたもち、恒温槽内のガラス管内部で人工物を水に混入した物を5時間沈殿させ、その後無水けい酸により5時間水分を上から吸水させ、固化したサンプルの残留磁化強度をスピナー磁気計で測定した。そしてこのプロセスを20℃〜40℃の範囲で何回か行った。(図1)
- (B) 1) 1) の実験は水でどろどろになった人工物をアクリルカプセルの中に入れて一定の磁場及び温度下で1時間放置し、無水けい酸で3時間脱水し固化させ、そのサンプルの残留磁化強度をスピナー磁気計で測定した。このプロセスを温度一定(23℃)のもとで5〜25 Gの磁場強度にわたって行なわれた。(図2)

★ IV …… 予備的結果

- i) (A) の実験に関しては温度依存性が存在する様に思われるが、バラツキがひどくよくわからず。
- ii) (B) の実験はこの種のやり方の方がコントロールしやすく、後の実験を行うに適している事を示している。

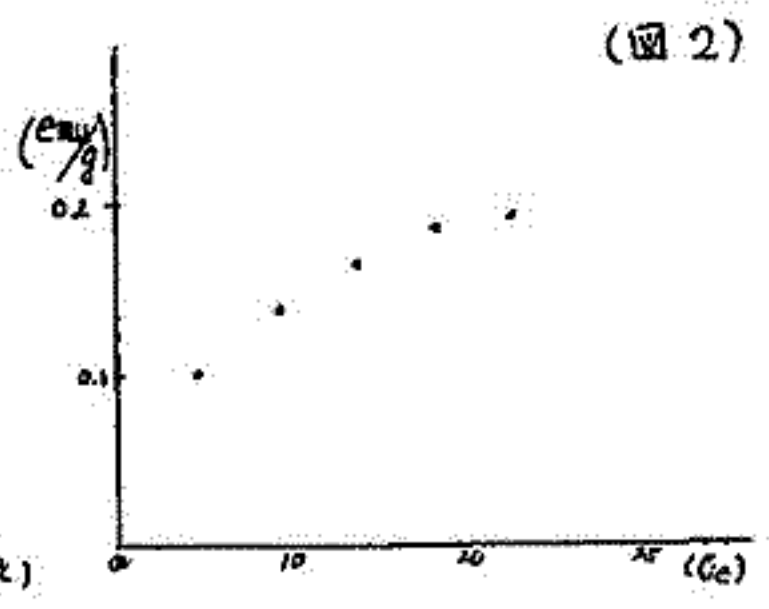
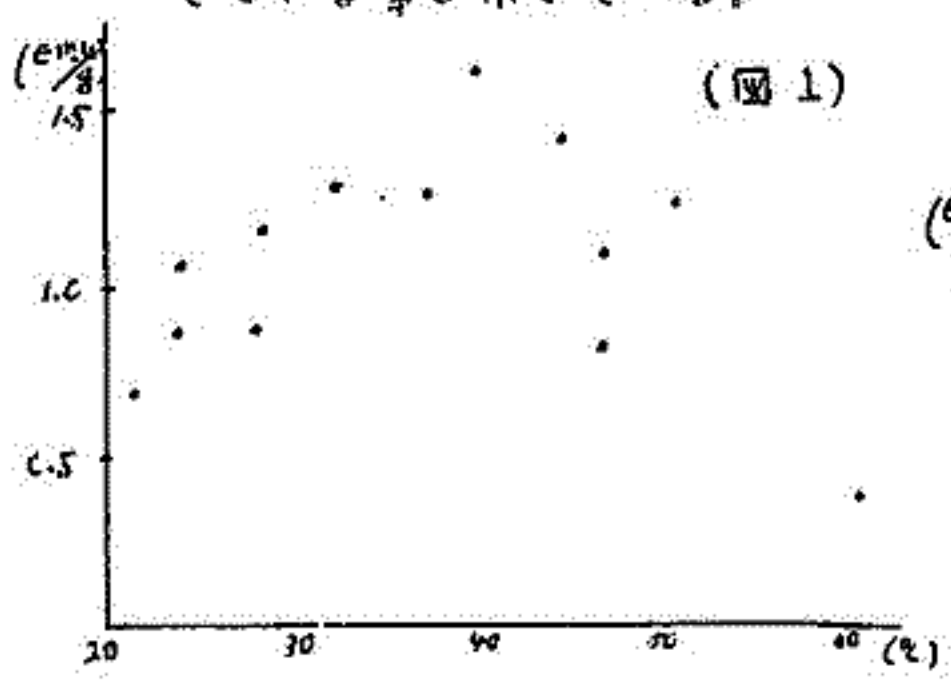

浜野 洋三
東京大学理学部

深海底や湖底の堆積物は、少なくとも500万年にわたって比較的安定な堆積残留磁化を持つ。この残留磁化が固定されるのは、最近の観測や実験の結果から、上部に堆積する物による圧密によってであると考えられている。(Khramov(1968), Løvlie(1974), Yaskawa(1974))

ここでは、この堆積残留磁化の固定の機構について考える。Johnson et al.(1948)等の堆積残留磁化の磁場依存性の実験から、微細粒子の持つ堆積残留磁化の大きさは、外部磁場のもとの熱的平衡状態を表わす Langevin の式 (Collinson(1965))

$$M = M_0 [\coth(mH/kT) - (kT/mH)] \quad (1)$$

又は、粒子の磁気モーメント m が分布を持つ場合には、(1)式を積分したもので表わされ(Stacey(1972))、特に地球磁場程度の弱磁場では $mH/kT \sim 1$ であると推定される。この条件のもとでは外部磁場に対する磁化の変化は、温度による擾乱を考えない、個々の粒子の回転に対する運動方程式によって決定されるのではなく、粒子の磁気モーメントの外部磁場方向に対する角度分布関数 $f(\theta, \varphi, t)$ が、方程式

$$\frac{\partial f}{\partial t} = \mathcal{D}_r \left[\frac{1}{\sin\theta} \frac{\partial}{\partial \theta} \left\{ \sin\theta \left(\frac{\partial f}{\partial \theta} + \frac{\mu H(t) \sin\theta}{kT} f \right) \right\} + \frac{1}{\sin^2\theta} \frac{\partial^2 f}{\partial \theta^2} \right]$$

に従って変化することから決定される。外部磁場が一定の場合には、時間定数

$$\tau = 1 / 2 \mathcal{D}_r = \pi d^3 \eta / 2 kT \quad (2)$$

を持って平衡状態(1)に近づいていく。この場合、堆積残留磁化が固定されるのは、時間定数 τ が大きくなったためである。

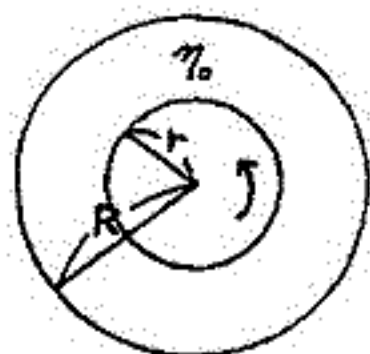

粒子の圧密による磁化の固定を考えるモデルとして、(図1)のように、粘性流体で満たされた固定した球殻の内部で、回転する球状粒子を仮定する。粒子の回転に対する抵抗は、粘性係数の見かけの変化、

$$\eta = \eta_0 / (1 - r^2/R^2) \quad (3)$$

によって、 r/R 比によって変ってくる。(例えば Landau and Lifshitz; Fluid Mechanics) 堆積物を、固体粒子と水の2成分系とすると、

(2), (3) 式より圧密による時間定数 τ の変化が計算できる。(図2) は、粒子が球状であるとして、水の含有量と時間定数 τ の関係を示したものである。Khramov(1968)の実験では、磁化の固定は水含有量が70%から30%に変化する向に起っている、という結果が得られている。

References

Collinson(1965), J. Geophys. Res., 70, 4663
Johnson et al.(1948), Terr. Magn. Atm. Electr., 53, 349
Khramov(1968), Phys. Solid Earth, (1), 68
Løvlie(1974), Earth Planet. Sci. Lett., 21, 315
Stacey(1972), Pure Appl. Geophys., 98, 139
Yaskawa(1974), Rock Magn. Paleogeophys., 2, 15

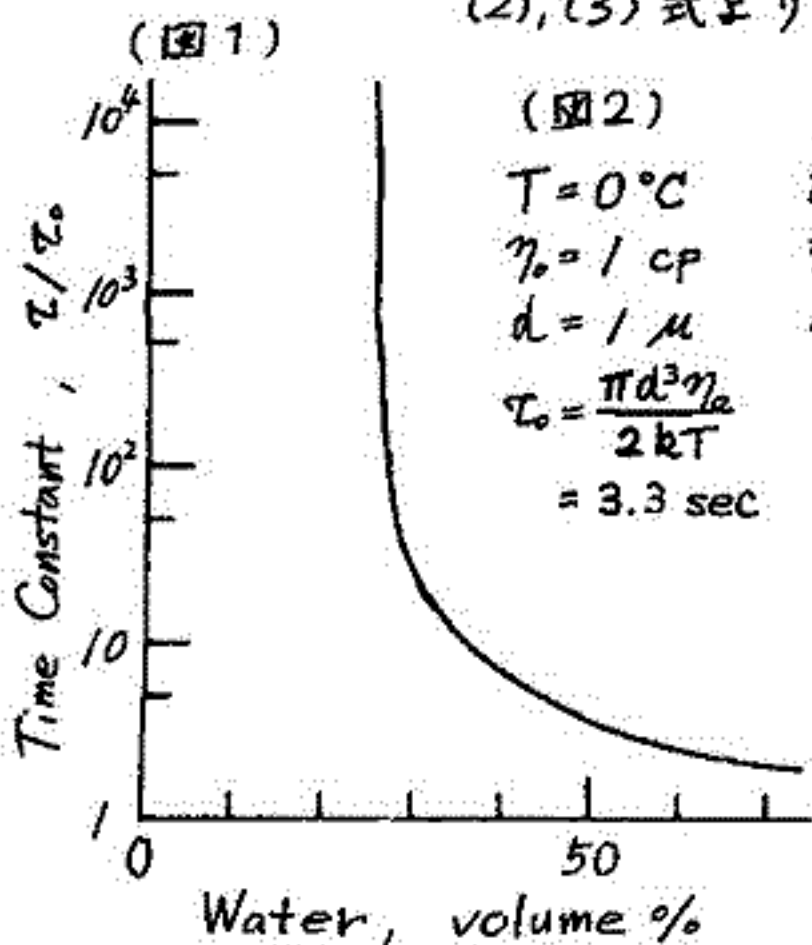

小嶋 総・本田勝彦・斎藤和男
 東京大学 理学部

北西太平洋のかなりの部分は、いわゆる磁氣静穏帯 (magnetic quiet zone) に属し、地磁氣異常縞模様による年代の同定が出来る。

筆者らは、スクリップ海洋研究所が北西太平洋の海山上からトレッヂした6ヶの試料及び2ヶのDSDP試料につき ^{40}Ar - ^{39}Ar 段階加熱による年代測定を行っている。いままで得られた結果は下記の通りである。

試料	採集場所	^{40}Ar - ^{39}Ar アイソトプ年代	化石年代
Aries V-39	34°14.6'N, 143°50.8'E	107 ± 8.6 m.y.	65 ~ 140 m.y.
Aries V-30	29°31.3'N, 153°24.3'E	94.9 ± 0.64	65 ~ 100
Aries V-25	23°42.2'N, 159°32.8'E	95.8 ± 2.8	43 ~ 50
Aries V-23	21°29.0'N, 159°32.3'E		

斎藤尚生・榎川 亨・湯元清文
(東北大学・理)

地質時代における地球磁気圏は、古地磁気圏 (Paleomagnetosphere) と命名 (Saito, Private communication, 1974; Siscoe, 1975) されて種々の観測から検討されている (Schulz, 1975; Siscoe and Chen, 1975; Saito, Sakurai and Yumoto, 1976)。ここには過去の永い地質時代のうち合計 1/100 位の期間、地球の Paleomagnetosphere が現在の磁気圏と非常に異なったトポロジーに変形したと推定されるふしがあるので、非専門家立場から皆さんの御教示を乞う次第である。この様な推定は次の観測事実にもとづく。

- (1) 過去において地球磁場は数多くの反転を経験したが、古地磁気学的 test によると地球磁場が全世界的に完全に零であったという確証は未だ出されていない様である。
- (2) Matuyama - Brunhes 等の地磁気反転の遷移期について古地磁気学的 test を行くと、VGP が一方の地理極付近から出発し、赤道を横切つて他の極に移動したと思われる。
- (3) 地磁気の excursion 期には VGP は一方の極から出発して、赤道付近に揺動した後反転せずにもとに戻る。

これらの観測は地磁気逆転遷移期および excursion 期に virtual dipole axis が地球の自転軸と直交していた時期が存在していた事を示唆する (この時期を perpendicular stage と仮に名付ける。) 即ち virtual dipole moment を \vec{M} , 太陽風速度 vector を \vec{V} とした時、 $\vec{V} \perp \vec{\omega}$ かつ $\vec{\omega} \perp \vec{M}$ であった時期が地磁気が反転する度におよそ $\sim 10^3$ 年継続していたと推定される。この様な条件をえた場合の古地磁気圏は現地球型 ($\vec{V} \perp \vec{\omega}$, $\vec{\omega} \parallel \vec{M}$) でもなければ天王星型 ($\vec{V} \parallel \vec{\omega} \parallel \vec{M}$) でもなく、特殊な形状の磁気圏が形成されていた筈である。

若し今、4日に1回つゝオーロラが見える場所を以つてオーロラ帯と定義し、オーロラ帯で囲まれた部分を以つて極冠と定義するならば、地球の全表面積に対して現在では極冠の占める割合は地球極付近を中心とした僅か2%程度であるに過ぎない。これに対して perpendicular stage の paleomagnetosphere においては赤道を中心とした4%にのほる地表面が極冠で覆われていたと言う "equatorial polar cap" の状態が逆転遷移期および excursion 期毎に夫々 $\sim 10^3$ 年続いたと思われる。従つて例えは Laschamp - Gothenburg event や Lake Mungo event における旧石器時代の人類は、極地方 (Siscoe and Chen, 1975) ではなく、地理赤道から地理緯度 50° 付近に亘る等々中低緯度地方でオーロラを見た筈であろう。

惑星間空間磁場の "化石" の解析にもとづく prehistoric solar magnetic field (PSMF) の資料等によると、太陽の virtual dipole pole は太陽の極磁場が逆転する際にも地球磁場の逆転期と酷似した cross-equatorial transverse を行い、太陽は一時的に perpendicular stage を経験すると考えられるが、このことは地磁気逆転遷移期および excursion 期における地球の古地磁気圏を考へる上で極めて興味がある。

この研究にあつては行武毅助教授その他沢山の方々から有益な御教示を頂いたのがここに感謝する。

行武毅
東京大学地震研究所

現在、双極子軸は地球自転軸と 11.4° の傾きをなしてゐる。1600 A.D. 頃は、この傾きは約 5° であつたと推定される。一方では "excursion" として知られるすわあゝ振幅の大きい古地磁気極の移動がある。比較的小振幅の "dipole wobble" と、古地磁気極の excursion とは、その発生機構において差がなかつたものか、古地磁気極の excursion は単に dipole wobble の振幅の大きくなつたものと考へてよいかどうかを検討してみた。

現在の地球磁場の構成からみて、磁極の移動をひき起す要因として、次の二つが考へられる。

- (1) 双極子の自転軸方向の成分は時間的に不変であるが、赤道面内双極子や非双極子磁場が東西に運動したり、あるいはその強度が変化するために磁極の変動が起る場合。
- (2) 赤道面内双極子や非双極子磁場の強度は一定であるが、軸方向双極子の強度が変化し磁極の移動が起る場合である。

まず "dipole wobble" について考へてみる。赤道面内双極子磁場が現在と同じ強さで、軸方向双極子の強さが変化して起ると考へると(上記(2)の場合)、自転軸と合成双極子軸の傾きが 5° となるためには、軸双極子の強さが現在の2倍の強さであることが要求される。ところが1600 A.D. 頃の軸方向双極子の磁気能率は、現在とそれ程大きな違いはないと推定されるから、この時期の双極子の傾きが小さいのは、明らかに上記(2)の機構によるものではなく、(1)の機構によるものと考へられる。

赤道面内双極子の移動と、それに伴う強度変化や、非双極子磁場の影響を考慮すると、軸方向双極子磁場の強さは不変でも、古地磁気極の地理的極からのずれは 25° にしなり得る。この範囲内の "dipole wobble" は絶えず起つてゐると考へられる。

大振幅の古地磁気極の変動は、軸方向双極子能率の変化によると考へる方が考へ易い。しかしこれはなかなか容易な事である。Dipole wobble の範囲(仮りに 25° とする)を超えらるためには、現在とほぼ同程度の赤道面内双極子磁場が残存するとなると、軸方向双極子能率は現在の40%以下にならねばならない。つまり古地磁気極の逸脱や excursion の場合の磁極の動きは、磁場強度の変化がかなり進んでから始めて検出可能になるということである。

Dipole wobble は(1)の機構で、古地磁気極の excursion は(2)の機構で起り、両者の間には大きな障壁があると考へるのによさうである。また赤道面内双極子は軸方向双極子と発生機構が異なると推定されるから、磁極逸脱の転移時期には赤道面内双極子の影響が強く、地球磁場としては、弱いながらも依然として双極子型である可能性が強い。

室井 勲 安川 克己
(大阪・科教セ) (神戸大・理)

大阪湾にそそぐ左竹履川の河口に高速道路を建設しているが、その川底に橋脚の土台を埋めこむために涵函工法による掘削が進められている。これにあわせて採取した川底の堆積物の磁化を測定した。試料の採取はO. P. - 8. 4 mの深さから始めているが、毎日30 cmの深さずつ下に進み、この30 cmごとに平均5個の試料(各試料は堆積物に直径5 cm, 長さ6 cmのイスロンパイプをさしこみ、方向を明記)を取り出している。この30 cmの深さ(厚さ)はほぼ100年の年月に相当しているが詳しい年代は¹⁴Cによって行われており、近々明らかにされる予定である。

今回はその第一報として、この堆積物のうち、3.3 mの厚さの試料についての残留磁気の測定、A-C demag. を行ったのでその結果を報告する。

II-57 古琵琶湖層群中の Matuyama - Brunhes 境界について

林田 明
京都大学理学部

琵琶湖西岸の丘陵地に分布する古琵琶湖層群は、中には含まれる火山灰層の古地磁気層序によって、下部が Matuyama reversed Epoch に、上部が Brunhes normal Epoch に相当することが知られている。(Ishida et al., 1969 など)

今回、この層群中の火山灰層およびシルト層・粘土層について自然残留磁気の測定をおこなった。Matuyama - Brunhes 境界の層準をさらに詳しい精度で決定した。また、この境界付近の層準について、連続的に試料を採集し、自然残留磁気の測定をおこなって、地磁気逆転の状況に関する資料を得た。

この結果について報告する。

佐藤高晴 末石勉 川井直人 小林和男
 (阪大 基礎工学部) (東大 海洋研)

深海底堆積物 core から切り出す試料の厚さを薄くする事により、その残留磁化を測定し、詳細な地磁気変動を知る試みは、Kawai 等 (1973) によ、てなされた。また乙藤等によ、て core から 4.3 mm の薄い試料を切り出し、残留磁化測定した結果が報告されている。(57th 講演会 II-17) しかし、深海底堆積物の残留磁化がどの様に獲得されるかについてはまだ完全には明らかになっておらず、どの程度の短い期間まで、あるいは堆積物の残留磁化がどの位の薄さまで地磁気を反映しているかは、さりとていえない。このため boundary の部分のような短い期間の変動について信頼性を高めるためには、異なる場所から得られた core について、同じ年代の部分の詳細に測定し比較する事が必要だと考えられる。

そこで筆者らは、乙藤等によって途中まで残留磁化測定が行なわれた core KH 73-4-7 ($2^{\circ}41.3'N$, $164^{\circ}50.2'E$ 4160m 5.8mm/1000yr) と、そこから赤道をはさんで約 500 km 離れた場所から採集された core KH 73-4-8 ($1^{\circ}33.2'S$, $167^{\circ}38.6'E$ 4000m, 4.5mm~7.8mm/1000yr) のともに Jaramillo event を含む部分について、同じ 4.3 mm の試料による残留磁化測定を行な、たので報告する。

測定は、astatic magnetometer と spinner magnetometer を用いて行い、各試料の上面と下面について 100 Oe で交流消磁後の Declination と Intensity (水平成分) を測定した。次に 3 個おきには飽和等温残留磁化 (SIRM) をつけ測定を行なった。Jaramillo event の上下の Boundary 付近の試料の多くは更に半分の厚さ 2.1 mm に切り、4 等分し重ねて Inclination も測定した。

(結果)

- (1) 各試料の両面から得た Declination, Intensity が、連続したいくつかの試料で系統的に異なっている部分があった。これは、試料の水平面内で少くとも Intensity については不均一にな、っている部分があるためだと考えられる。
- (2) 2 つの core から得られた NRM と SIRM の Intensity の変動はよく類似していた。NRM/SIRM はさらによく類似していた。
- (3) Jaramillo event から Brunhes-Matuyama Boundary までの間には NRM/SIRM はほぼ等間隔に 3 回の振動をしていた。
- (4) 2 本の core とも Jaramillo event の上下の Boundary の部分では normal, reversal の極性が互いに 7 回を逆転しており、中間のものも少なかった。Intensity (NRM (水平成分), NRM/SIRM) は、概して強いが、かなり大きな値をもつものもあ、った。Boundary と Boundary の間の平均堆積速度を用いると、Polarity change に要した期間は、Jaramillo event の上部の Boundary では約 4000 年、下の Boundary では 4000 年 ~ 13000 年 と見積もられる。

馬居雅之、中島正志、浅井至、小出三司、夏原信義、川井直人
大阪大学基礎工学部

大阪府堺市の泉北丘陵一帯に分布する復原器古窯跡は、その数1,000基に越えるものとされ、泉北ニュータウンの大規模な開発工事に伴い、発掘された。この様な大規模古窯跡群は国内には他に例を見ず、加之に復原器の生産という恵まれた成条件(1000°C以上の高温、還元的气氛)でもあり、考古地磁気学的研究にとり、絶好のフィールドとして、大阪大学ではすでに10年以上前の古窯跡群と取り組んで来た。

今回は、この泉北丘陵の西北に位置する大野地区(ON)に於て発掘された、5Lを中心とする14基の復原器古窯跡について、熱残留磁化測定結果を発表し、若干の考察を加えていく。

浅海英三
島根大・文理・物理

前回 47 年 6 月の第 51 回地球電磁気学会の報告に引き続き、48 年春、山口県の萩焼の萩市大島山早川窯(明治元年)、萩山口本窯(明治中期)、長門市の深川三戸窯(明治中期)の各窯跡、同秋、福岡県須恵町の通山窯跡(明治中期)、筑紫野市の剣塚透跡瓦窯跡(平安時代9世紀)の各窯跡を調査した。49 年佐賀県西有田町の有名な天狗谷窯に匹敵する原明窯が發掘され、49,50 年の 2 年間に亘り A B 窯, C D 窯(1600 年頃)を調査した。更に、50 年、佐賀県伊万里市大川内山の鍋島藩窯(1675 年開窯 1850 年頃迄)の部命發掘が行なわれ(この窯は中 10m、長さ 130m に及び日本一大きな窯である)この調査をした。更に、松江市外の早瀬遺跡の古窯跡(古墳中期 600 年頃)の調査し、それと此の考古地磁気を測定して広国の変動曲線と比較した。

結果から広国曲線に概ね合致することから判り、広国曲線は概ね妥当のようである。これらについて報告する。

野村 哲・野尻湖古地磁気グループ*
 群大教養・他

長野県上水内郡信濃町，貫の木露頭で，野尻ローム層上部の試料採取をおこなった。試料は，内径29mmのしんちゅう管を31mmの長さに切って，それをローム層に鉛直に打ちこむことにより採取された。しんちゅう管は，ロームの崖に，間口50cm，奥行約25cmの水平面をけずり出し，この面に直線状に10本ずつ打ちこまれた。

このローム層の自然残留磁化は，採取深度ごとに，比較的良好だったが，地表からの深さ172cm，180cmおよび200cmのところに，上向き磁化方位をもつ部分が発見された。これらを50エルステッドの交流磁場で消磁すると，上向き成分は，下向きに変わる傾向を示した。試料採取の密度が，まだ低いので，局所的な上向き成分を示す部分の広がりがどうなっているか，正確にはとらえられていないが，この部分が堆積面に平行であるか，あるいは，堆積面と斜交するか，によって，安定性判断のいとぐちがつかまえられるかもしれない。

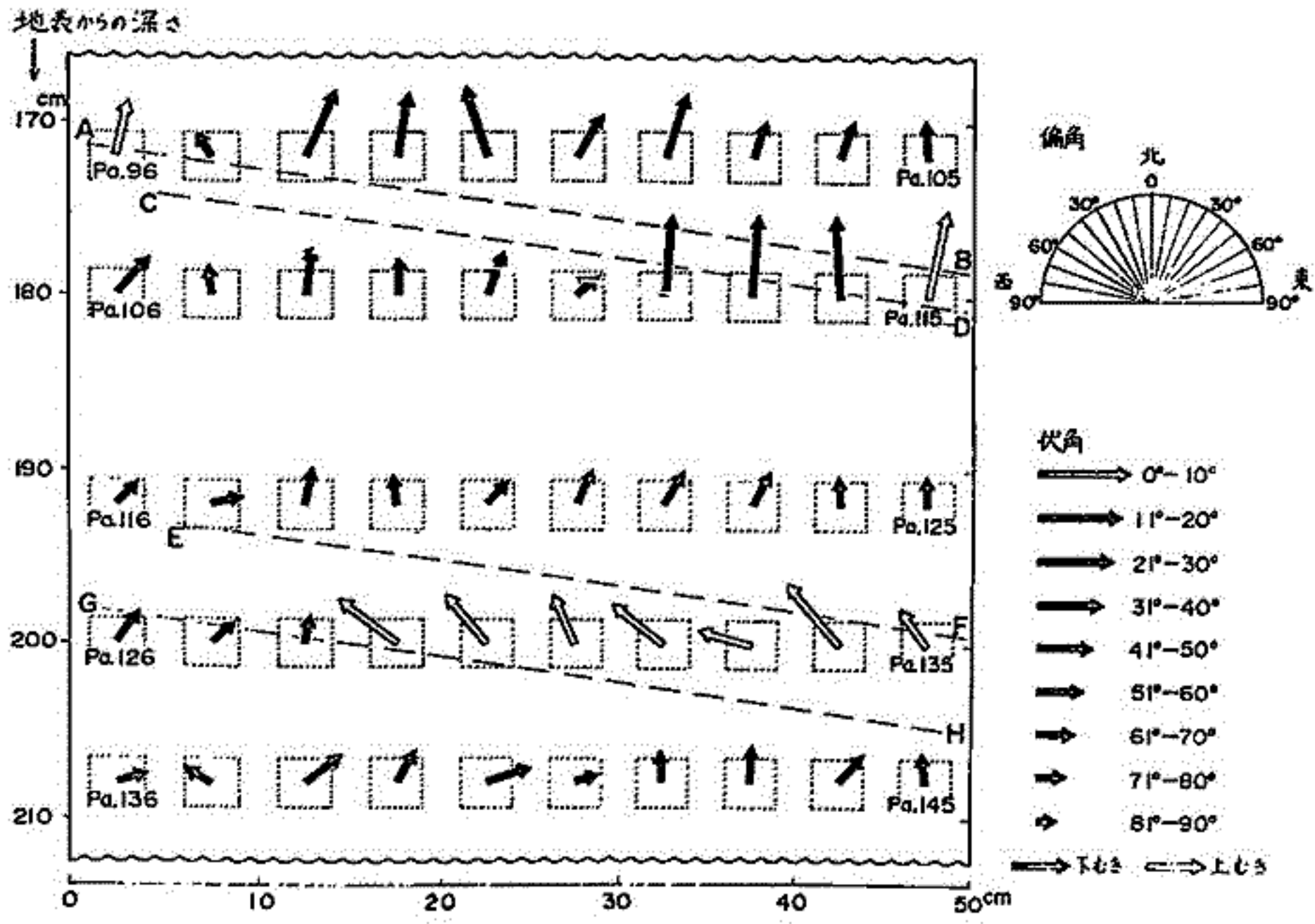

第1図 貫の木の野尻ローム層上部の，試料ひとつ一つの磁化方位。
 矢印の方向は偏角，矢印の長さは伏角を示す。点線のマスは，
 試料の位置と大きさを示す。

*野村のほか，会田信行（北大理），麻生素子（お茶大理），池内君雄（群大教育），
 石橋優子（東教大理），細谷一（新潟，新中高），本間睦夫（東教大理），水島陸男（
 新潟，新中小），百瀬寛一（信大理），吉越正勝（新潟，三条養護）。

広岡公夫・酒井由美子
福井大学教育学部

横山卓雄
同志社大学工学部

関東ローム層は永年において調査がつけられており、地形的、地質学的、火山灰編年学的に詳しく研究され、フィッシュトラップ法などによる年代測定のデータも多い。特に、火山性物質が主要構成要素であるため、磁性鉱物に富み、磁化の安定性もよいため、洪積世末の古地磁気学的研究の絶好の対象と考えられる。

今回は下末台層に相当する平塚市土縄付近の露頭で採集した試料の測定結果について報告する。この露頭は、フィッシュトラップ法による11.7, 9.8, 8.9 × 10⁴年の年代を示す層が含まれており、Blake Eventの時代はよいか、このように考えられるところである(町田・鈴木, 1971)。

測定した結果は、交流消磁による吟味からも安定性は充分で、古地磁気学的に大いに有望であることが判明した。残念ながら、Blake Eventを検出することはできなかったが、永年変化の大きさは、過去2000年間の考古地磁気の研究(Hirooka, 1971)から得られた永年変化の規模と同程度のものであることがわかった。

さらに、堆積物の自然残留磁化強度と飽和磁化強度と比較して、相対的な地球磁場強度の变化と追求するという川井他(Kawai et al., 1975)の試みが、堆積物の質や粒径が層毎に異なる関東ロームのようなものにも適用できる可能性の高いことがわかってきた。関東ロームの測定結果と川井他が求めた琵琶湖底堆積物の同時期の方位および相対磁場強度とくらべてみると、Blake Eventの前および後のところによく一致している。今回露頭採集を行った露頭では、下層Blake Eventにあたる時期の堆積物を欠いていることになる。Blake Eventの直前の地層は、厚いローム層(約1.5m)で、その上に来るバミスが堆積するまでに相当長い時間的な間隙があったことが地質学的にも考えられており、Blake Eventが欠落している事実とも符合する。

References

- Hirooka, K. (1971), Mem. Fac. Sci., Kyoto Univ., Ser. Geol. & Mineral., 38, 167-207.
- Kawai, N., T. Nakajima, K. Yashikawa, M. Torii and N. Natsuhara (1975) Rock Magnetism and Paleogeophysics, 3, 24-31.
- 町田洋, 鈴木正男 (1971), 科学, 41, 263-270.

堂面香雄・宗岡 浩・横山 敏・木村正嗣
山口大学教育学部物理学教室

山口県東南部屋代島赤土岳徳山市廳西北方に分布する新第三紀(第四紀を含む)安山岩(10数地点)よりえた数100箇の試料について古地磁気学的研究を争がっているが、今回は、これらのNRMについての中間報告を行なう。

当地域の古地磁気学的研究は、本教室におけるレーティーン・ワークの一環である山口県下赤土岳の周辺地域の古地磁気学的研究の一部をなすものであるが、数年前より研究を開始している九州島北部新世代噴出岩(本学誌・55回講演予稿集1974・5)と比較して興味あるものである。

伊藤晴明・時敏克安

鳥取大学・文理

胡日山山地(55~61 m.y.)と全華山(109~126 m.y.)に分布する白亜紀・古第三紀花崗岩体、および新第三紀の貫入をみられた山形県内台山石英閃緑岩体と対馬の内山花崗岩体(12 m.y.)の古地磁気学的な研究結果について報告する。

Sampleは、一岩体内でのSampling SiteによるNRM方向の変化を調べたために、岩体内の数十箇所、またほこれ以上のSiteから採取した。測定したSampleは全て200~400 mのA.C fieldで同磁し、今回は安定なNRMをもつSiteのみを取り上げた。

測定の結果、白亜紀・古第三紀花崗岩体では一岩体内でのsiteによるNRM方向の変化はほとんど認められず、一岩体内ではほぼ同一の方向を示していた。しかし岩体相互の間では大きく「違い」が見られた。一方新第三紀花崗岩では、一岩体内でNormalとReverseが共存し、それぞれが地球磁場の反転時に貫入し、関係したことを示している。この測定結果と既知のデータから、花崗岩の生成の日在列島の変動について考察する。

栗野洋三・小嶋 總

東京大学理学部

地球大気の起源を調べる方法として、Ozima and Kudo (1972), Ozima (1975)は、地球大気中に含まれているArの同位体比($^{40}\text{Ar}/^{36}\text{Ar}$)に着目して、地球内部からの脱ガス過程の計算を行なっている。これらの計算では、大陸地殻の影響はあまり考慮されていなかった。大陸地殻のKの含有量を1.9% (Holland and Lambert, 1972) とすると、地球が形成されてから現在までの45.5億年間に地殻に含まれる ^{40}K によって作られた ^{40}Ar の量は $5.2 \times 10^{19} \text{g}$ となっており、現在大気中に含まれている量の約80%にもなる。この ^{40}Ar は、どのような大陸地殻の発展を考慮しても、現在大気と地殻中に含まれていると推定されるので、大陸地殻の形成は地球内部からの脱ガスの過程に大きな影響を与える。我々は、大陸地殻の発展に伴う脱ガスの影響を考慮に入れて脱ガスモデルの再計算を行なった。

大陸地殻発展のモデルとしては、1)地球の歴史の初期に、現在の体積の地殻がマントルから分離し、それが熔融、固化をくり返して、Hurley and Rand (1969)にみられるような年代分布を持つようになった (Armstrong, 1968) とするものや、反対に、2)大陸地殻は現在までの間に連続的にマントルからの物質が付け加わって成長してきた、とする考えもあり、また確定していない。脱ガスモデルの計算は、上の1), 2)の両極端の地殻発展モデルについてそれぞれ行なった。これは大気進化の過程を明らかにすると共に、大陸地殻の発展についても何らかの手がかりを与えてくれる、と考えてのことである。

大陸地殻による地球内部からの脱ガスに対する影響としては、i)地殻物質がマントルから分離するときの、地球内部から大気中への脱ガス、ii)地殻物質の再熔融、熱変成作用、風化等による、地殻から大気中への脱ガスが考えられる。これらの量は、大陸地殻の現在のK含有量、年代分布等を使って表わされる。その他の初期条件や境界条件は、Ozima (1975)と同様のものを用い、マントル及び地殻からの脱ガスを一次の速度過程で近似することによって連立微分方程式系が得られ、解が求められた。

計算結果は、現在の地球のマントルのK含有量と($^{40}\text{Ar}/^{36}\text{Ar}$)比が、とりうる可能な範囲 $50 \text{ ppm} < K < 900 \text{ ppm}$, $(^{40}\text{Ar}/^{36}\text{Ar}) > 2000$ にあるとすれば、地殻発展の過程によらず、以前の結論と同じように、地球形成の初期に地球内部からの大規模な脱ガスを考える必要があること、又大陸地殻の発展については、現在のマントルから大気中への脱ガスの量が有力な手がかりを与えることがわかった。

References

- Armstrong (1968), *Rev. Geophys.*, **6**, 175
 Holland and Lambert (1972), *Geochim. Cosmochim. Acta*, **36**, 673
 Hurley and Rand (1969), *Science*, **164**, 1229
 Ozima (1975), *Geochim. Cosmochim. Acta*, **39**, 1127
 Ozima and Kudo (1972) *Nature Phys. Sci.*, **239**, 23

II-66

日本海溝付近での海洋地殻の沈み込みに関する
磁気学的考察

大島章一
海上保安庁水路部

日本海溝付近では、ほぼ東西の鮮明な縞状地磁気全磁力異常が見られ、その西端は、海溝軸より大陸側100 km付近である。(水路部研究報告第10号, 昭50年10月 pp 39-44)

これは日本海溝付近から、海洋地殻が西方へ沈み込むモデルとよく近似でき、その沈み込みは、縞状異常が識別可能な海溝軸の陸側約100 km付近なれど、これより西方まで、10度程度のゆるやかな角度であるらしい。

加藤愛雄, 道山文雄, 武藤俊明・瀬戸正弘, 早坂 秀
(東海大工) (東北工大)

大気球による高々度での地球磁場観測は地殻近くの小規模な磁気異常による影響が除かれ, 大規模な磁気的地下構造についで論じることができるという利点を持つている。前回の学会で1975年に行つた三陸沖250kmまでの地磁気全磁力及び垂直成分の観測結果についで報告したが, その後, 1972年の東北地方内陸部での観測結果についで再検討を含め, 東北地方内陸部から日本海溝を含む三陸沖までの観測結果と逆明するための磁気的地下構造についで考察を報告する。

四国海盆南部 (27°N ~ 30°N) の 地磁気異常

小林 和男, 中田 正夫
東大 海洋研

GDP-16次航海(望星丸: 1975年11月6日 ~ 11月25日)において、国際深海掘削計画(IPOD)の掘削提案点の予備調査を兼ねた四国海盆(27°~30°N)の精査が行われた。

全コース(右図)にわたって水深、地磁気全磁力、堆積層構造が連続的に測定された。このデータは、これまでの他の航海(KH74-4, GDP-12, その他)の資料を加えてこの海域の地磁気異常分布を解析した。その結果、地磁気異常縞模様がこれまでのデータから推定されていたとほぼ同様な向きに確認された。そのほか水深(海床地形)にもかなり明瞭な走向がみとめられた。

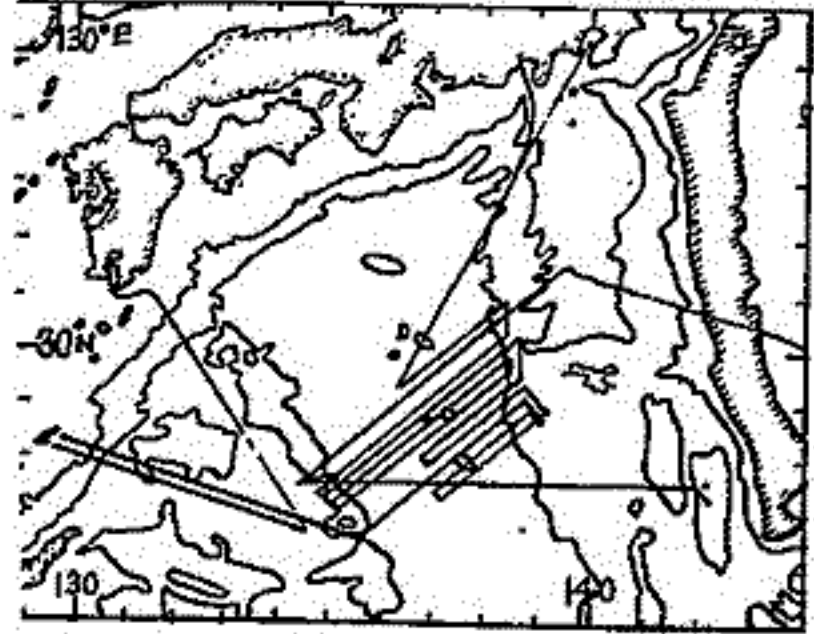

四国海盆中軸部や、東側に列んだ紀南海山列のうち、南部の白鳳海山(仮称)が精査されたが、この海山も、GDP-8航海で知られたや=紀南海山と同様、山の地形に対応する磁気異常がほとんどみられないのが、特長である。山形も、太平洋中部の海山とちがって、海盆の軸に平行な方向にや、伸びた形をしている。従って、これら紀南海山列の海山はいわゆるホットスポット起源のものではなく、四国海盆が一種の海盆拡大によって生成された過程において何らかの原因で形成されたものであって、山体の一部がNormalとReverseに磁化したために見かけ上の磁気異常は小さくなっていると思われる。

このように見かけ上非磁性の海山は、太平洋北部でも磁気縞模様が顕著な海域にはいくつかみられる。いずれも海盆がうろたえ、いかに地球磁場逆転がくりかえされたことに起因するであろう。

日本周辺の地球磁場の経緯度の項式近似について。

植田義夫

海上保安庁 下里水路観測所

日本周辺の磁場分布を表わす方法として、従来、経緯度の二次の項式が用いられて来た。ところが、最近では、磁気測量範囲がより広くなり、又航空磁気測量技術の進歩により測量精度も向上しつつある。この様な事情を考慮し、今回、より精度高く磁場分布を表現するための、経緯度の三次の項式で近似する方法を作成した。

航空磁気測量に於ては、三成分の測量精度は全磁力測量の精度と比べ、一桁以上、劣る。そこで、次の二つの条件、即ち、次式を考慮して、三成分、X、Y、Zの分布式を

$$\left. \begin{aligned} (\text{rot } F)_z &= 0 \\ F^2 &= X^2 + Y^2 + Z^2 \end{aligned} \right\}$$

最小自乗法により決定した。

この方法を用いて、1970年に水路部により実施された、全国磁気測量のデータより、約400個を任意抽出して各成分の分布式を求めた。その結果、F及び、X、Y、Z成分のそれぞれの標準偏差値は、113γ、257γ、137γ、305γであるが、当時の航空磁気測量の精度を考慮すれば、妥当な結果と考えられる。又、上記で得られた分布式と、IGRF 1965との比較を行う。た結果、日本周辺には、数千kmにわたる、長波長の磁気異常が存在している様に思われる。日本海及び、オホーツク海には、負の磁気異常が顕著なものの原因の一つとして、上記の原因が考えられる。

三次式分布、及びIGRF1965と年差補正を施したそのより、それぞれ得られた、磁気異常の水平ベクトルの分布を Fig. 1、及び Fig. 2 に示す。

MAGNETIC ANOMALY OF HORIZONTAL VECTOR (1)

MAGNETIC ANOMALY OF HORIZONTAL VECTOR (2)



渡辺 秀文

東大・理・地球物理学科

核内ダイナモ作用をになつてゐる流体運動として、大別して2つのタイプが考えられてゐる (*small scale turbulent flow*; *large scale laminar flow*)。それぞれが実際のダイナモ作用を行つてゐるかも知るための1つのアプローチとして、それぞれのダイナモ作用と磁場の反作用をも入れて、比較検討することは有効であろう。前回、前々回と乱流ダイナモについて、その α -効果を考へてきた。今回はその他の効果について考察する。

一般に非一様な乱流は、回転によつて非等方かつ鏡映非対称となり、それぞれに起因するダイナモ作用の存在が知られてゐる。鏡映反対称性の持つダイナモ作用 (α -効果) は既に述べたので、今回は非等方性に関連する効果を磁場の作用を入れて考える。簡単のために、一様等方的な乱流を無擾動解とし、回転及び磁場の効果を取り入れた擾動解を求め、その結果得られる乱流の起電力 $\overline{v \times k'}$ は磁場に関して、非線型となるので、磁場強度と乱流速度場の内積として求めることができる。即ち、

$$\frac{\partial \overline{H}}{\partial t} = \text{curl} (\overline{v} \times \overline{H} + \overline{v' \times k'}) + \nu \nabla^2 \overline{H} \Rightarrow |\overline{H}| (\overline{v}; \overline{v})$$

さらに、 α 効果とこの効果と比較することにより、それぞれが卓越したダイナモ作用をもつかが分れば、乱流ダイナモの範囲では一応は満足はするんやことになる。

地球磁場の成因および宇宙抵抗^[1]

朝鮮大・理 全 麒 在

ニュートンの運動方程式の修正 ($\dot{p} = m\dot{v} + m\dot{v} = F$) に基づく宇宙像 (球状・静的) によれば, 全宇宙からする個別粒子への重力作用 (宇宙抵抗 $f = -7.2 \times 10^{-9} \text{ cm/g sec}^2$) の存在性が帰結されるが^[2], この f による地球自転運動へのブレーキ作用とその半互依存性との考察から, 自転速度の永年減速・大陸移動の原動力としての地殻に対する水平力の発生・中性子星パルサーの周期増大などが定量的に決定された^[3].

ここでは, f の影響を地球内部に適用して, コアとマントルとの相対運動・それらの境界層の存在性と境界層における自由電子の f による加速機構, 換言すれば重力による直接的発電作用が考察される。つまり, 地球磁場そして恒星磁場の成因が全宇宙の重力作用によって定式化されて, わいわいの新運動方程式に基づく天体磁場の成因論が提示される。

i 核とマントルの相対運動。 f による地球自転速度 ω の時間変化は 1) $\omega(t) = \omega_0 \exp(-at/R)$, $a \equiv (3/4)^2 \pi f = 1.2 \times 10^{-8} \text{ cm/sec}^2$ (R : 地球半径) であった。同数形 $\omega(t, R)$ と相対速度 $\frac{d\omega}{dt} \Delta R > 0$ から, 地殻や海水 ($\rightarrow \Delta R$) が東向きに加速されることが論じられた。このことから容易に理解されるように, f によるブレーキ作用は天体内部に行くほど大となる。故に地球の場合, 核はマントルよりも遅く回転することになり, 地磁気の西方移動は素直に首肯される。そこで西方移動は核とマントルの相対運動の直接的反映であると見做して, 2) $\Delta\omega \sim 10^{10} \text{ rad/s}$ とおこう。 **ii** 境界層 ΔR 。相対運動の存在から, 必然的に核・マントルの境界層 ΔR の構造問題 (形・大きさ・物理状態・これらの時間変化の有無など) が提起される。形は球殻をとり, 大きさは 3) $\Delta R \sim 3 \text{ km}$ とする。 ΔR の平均粘性率 $\langle \mu \rangle$ は, (1) を用いて, 4) $\langle \mu \rangle = I \dot{\omega} / \pi R_c^2 \Delta\omega \sim 2 \cdot 10^{21} \text{ poise}$ と求まる (証明略)。図は北極 P からみた赤道断面であって, ΔR における自由電子と陽イオン (物質粒子) のマントルに相対的な運動を示す: ΔR の任意鉛直線上の上下の二点 A, B は, $\Delta\omega$ の存在により, 単位時間後に $R_c \Delta\omega$ だけずれて, B が B_1 に来ていた瞬間である。

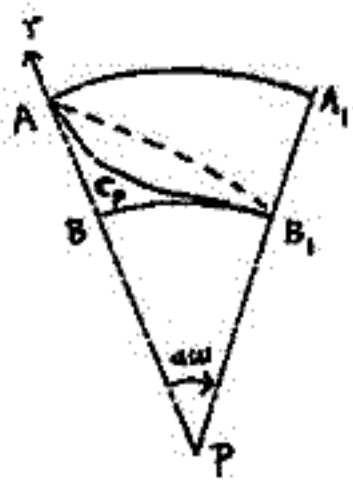

iii 電流の発生。 f による天体磁場の成因論は ΔR 内の自由電子 (概分 AB_1) が陽イオン (例えば曲線 $ACpB_1$) に対して相対的に加速されることに基づく: 核とマントルとは ΔR を通じて粘性結合してると考える。この結合に固執するのは陽イオンであって, 自由電子はこの結合とは独立で加速される状態にある。故に f による緯度方向の水平加速力は, 自由電子を陽イオンに対して相対的に分離して加速し, ここにマントルに対する電流要素が発生する。閉曲線 $ACpB_1A$ の面積は異種電気量の相対運動の指標であり, 電流要素の発生量である。これは重力による直接的発電機構の原理である。 **iv** 逆転。一般に ΔR の粘性構造は核の熱膨動と共に変化し (自由電子は無関係), 膨動の収縮二位相での陽イオン曲線は自由電子のそれの反対側にあると考えられる。 **v** 地磁気の成因。電流要素の ΔR での総和が $\sim 10^9 \text{ A}$ とすれば理論は完結する。 ΔR の子午線断面の半断面 $\pi R_c \Delta R$ を単位時間内を通過する全自由電子による電流 J が答である。半断面 $\pi R_c \Delta R$ 全体の線速度は $\pi R_c \Delta R \cdot \Delta\omega$ 。故に

5) $J = ne \cdot \pi R_c \Delta R \Delta\omega \sim 5 \cdot 10^9 \text{ A}$ 。ここに面積 $ACpB_1A \approx$ 面積 ABB_1A_1A , n は自由電子の数密度, 故に n と ω とは (2), (3), $n \sim 10^{24}$ を用いていい。 **vi** 恒星の双極子磁場 H_p 。 (5) を用いて,

6) $H_p = 2J/R_c \sim 5 \cdot 10^{-5} \rho \Delta R \text{ gauss}$ 。ここに R_c と ΔR は各々, 太陽と磁変星とは輻射・対流二層内の境界層半径とその厚さ, 地球では星殻と中性子ガス接面のそれら。第(5)には, (2) と $n = \rho \times (\text{アボガド定数})$ を用いた。 **参考文献** は恒星モデルから, [文献] [1] 全: 地球自転研究会集録, (1975), p62.

[2] 全: 初回天体力学研究会集録, (1976) 67-74p. [3] 全: 海洋科学, (1975), 10巻, p55.

恒星	ρ (g/cc)	ΔR (cm)	H_p (G)
太陽	10^3	10^8	5
磁変星	10^7	10^3	$5 \cdot 10^3$
パルサー	10^{14}	10^3	$5 \cdot 10^{12}$

水野浩雄

国土地理院

一 等磁気測量の成果による1950年以後の日本の地磁気年変化量分布の変遷との関連で、汎在界的年変化量分布（観測所の年平均値を用いて画いたもの）の変動に認められる特徴は次の二つである。すなわち、鉛直分力については、1950年以前には日本の太平洋沖に $Z=0$ の線が横たわり、日本側が増大、太平洋側が減少であったものが、その後減少域が急速に拡大し、1960年代末にはアジア、シベリアの全域が減少域に転じたことである。また水平分力については、1965~6年に東南アジアに中心と持つ強い負の領域が急にあらわれ、日本付近では年変化量分布が西高東低から西低東高に *undulation* が急変したことである。

この時期に発表された年変化量の Gauss 係数において、これらの現象がどのようにあらわれていようかと調べてみた。用いた Gauss 係数は Cain 等による epoch 1960年、epoch 1965年の IGRF, Hurwity 等による epoch 1970年などである。

鉛直分力

$n=2$ 迄の項だけを用いて算出した年変化量分布には、上述のように変動はみとめられぬ。

$n=3$ 迄を含めると、東アジアにおける減少域の拡大が若干あらわれようが、現実では未だ大きく入らぬ。

手に入れたすべての係数を用いて年変化量分布を計算すると、(Cain 等は $n=7$ 迄、IGRF, Hurwity 等は $n=8$ 迄) 夫しかに減少域の拡大を追跡できようが、そのどの epoch に対応する現実よりは、多少おこくれている。

水平分力

$n=2, n=3$ 迄の係数による年変化量分布には、上述の特徴は全くあらわれない。

手に入れたすべての係数を用いて計算してみると、epoch 1970年の Hurwity 等のものである、南支那海に中心と持つ負の領域の存在と、それに伴って日本付近での西低東高の *undulation* がはっきりとあらわれている。

以上のことから、上述の二つの特徴的変動は $n=3$ に一部反映されるが、大部分はそれ以上少なくとも $n=8$ 程度にいたる Gauss 係数に分散的に反映しているものと考えられる。

水野浩雄

国土地理院

昨年春の講演会で報告したうち、昨年7月及び今年3月に測定と実施した。その結果、穴と埋め戻りの付近の磁場の分布には、はっきりと変化が認められることが結論された。

穴と掘ると、その土に含まれている磁性による分だけ磁場の分布は変化する。穴と埋め戻すと、induced magnetization の分だけ元にもどるが、その変化分の3分の2くらいは残留する。強磁性鉱物を含む粒子が雨水の浸透などで、おぼつかないうち自由度を得、磁化が再び地球磁場の方向に揃い、したがって磁場の分布も穴掘前にもどると思われるが、実測の結果では、1年半程度の間には、このようにすることは無かった。

もしあるならば、野外磁気測定で、磁気異性に標石を埋めるとことは、何ら問題はない。また恒久的な観測施設の工事についても、よほどの特殊な場合を除けば、問題は無いと思われる。

地磁気移動観測班（菅井洋一・石川良宣）

東京大学 地震研究所

1. はじめに

地震予知研究計画の一環として、我々は房総半島において、プロトン磁力計による全磁力くり返し測量を行なっている。これは全日11ヶ所の固定観測所の連続観測と、地理院による1等磁気測量の反復を補完し、更に局地的な全磁力経年変化の異常を検出しようとするものである。1968年、70年、72年、73年、76年とこれ迄5回の測量を行なった。73年測量に際し、従来の測点のうち人工的擾乱を受け易い点を移動し、かつ半島北部にも測点を増やした。今回再測したところ、測点の保守は大むね良好で、前回と比較して、半島中央部に特徴的な経年変化異常を生じていることが分った。

2. 測量結果

測量の前に鹿野山測地観測所で同所のプロトン記録と比較し、校差を検定する。観測は7時5時以降に1分間隔で10回測定し、同時刻の鹿野山の全磁力値との差を補正して、地点差 $\Delta F = \langle F - F_{鹿野山} \rangle$ を求める。 ΔF の変動 $\delta F_{ij} = \Delta F_i - \Delta F_j$ をもって、期間より、期間までの、各測点における経年変化量としている。才1図に δF (1976-73) を示す。変化量がかかりまとまった分布をしているように見えたので、2ヶのコンターを引いてみた。尚73年以前の測量期間では半島南部の観測しか無いが、 δF の変動の大勢は次の通りである。(半島南部のみ)

才1期	1968-70	2ヶ	減少
才2期	70-72	1~2ヶ	増加
才3期	72-73	±1ヶ	増減なし
才4期	73-76	2~4ヶ	増加

3. 考察

IERF検討グループによる最近の日本の全磁力経年変化の大勢によると、関東-東海地方では年変化量にして1~2ヶ/yrの地域的な差が見られ、南へ行く程変化量が大きい。測量域は鹿野山を中心に、南北で約50km弱の幅がりを持つので、3年間では

2~3ヶの南部で増加、北部で減少が見られる。才1図の変化は、このような地域差を反映したものかも知れない。

しかし才1図の局地的なコンターに意味をつけようとすると、定性的には半島中央部でNNE-SSW方向に北向きに傾いた磁気双極子で近似されるような帯磁の変化があった、と見える。この帯磁の変化はNNE-SSW方向での張力増もしくはこれと直交する方向の応力増によって期待される。正負の異常の境界線は、いわゆる木更津-大原線とほぼ一致する。(関東大地震の fringe line であり、近年の地殻変動の様相が、これより北で関東造盆地運動型、南で元禄-大正関東地震に伴う地震性地殻変動型となる、とされる) 73~76年にこの付近に顕著な地震は無い。異常領域で1cm/yr程度の隆起が見られる。境界線を西に延長すると川崎の異常隆起域につながる。

房総半島では最近最もひんばんに水準、光波等の測地測量が行なわれている。8年間での全磁力変動は房総半島の昇降運動と大体良い対応が付き、隆起時に δF が減少し沈降時に増加するようである。

才1図 鹿野山を基準にした全磁力変化 (1973-1976)

() …人工的擾乱を受けた点



II-75 1953年房総沖地震 $M=7.5$ に伴う Induction Vectors の異常変化

菅井洋一・石川良宣・高橋春男
東京大学 地震研究所

1. はじめに

地震に伴って地磁気短周期変化のインダクション・ベクトルが変化するのではないかという疑問は以前から提起され、吉松、久保木等によって ΔH が有意な変化を示すことが報告された。特に柳原が関東大地震前後の、SSC等の振中比から求めた A, B のきわめて大きな変動を明らかにして以来、柿岡グループによって精力的な研究が進められている。筆者等は油壺と柿岡の変化計記録を用いて、1953年房総沖地震の前後2年間について Induction Vector を求め、この地震の前後で顕著な変化を見出した。

2. 油壺・柿岡の A, B の変動

油壺・柿岡の変化計記録から、周期20分~120分の短周期変化をひろえるだけ拾い、(各月で30ヶ~70ヶ) 3成分の最大振中 ΔD , ΔZ を読み取り、最小自乗法で $\Delta Z = A \Delta D + B \Delta D$ の係数 A, B を月毎に求めた。Z と H はほぼ同位相なので問題はない。 ΔD は H の最大振中時の振中を読み位相差は無視したが、極端に H と D の形が違ふものは除外した。

オ1図に油壺での A, B の変動を示す。本震は53年11月26日であり、11月の値は地震直前のものとみなしてよい。本震の2~3ヶ月前から A が急増し、B は漸減する。地

オ1図

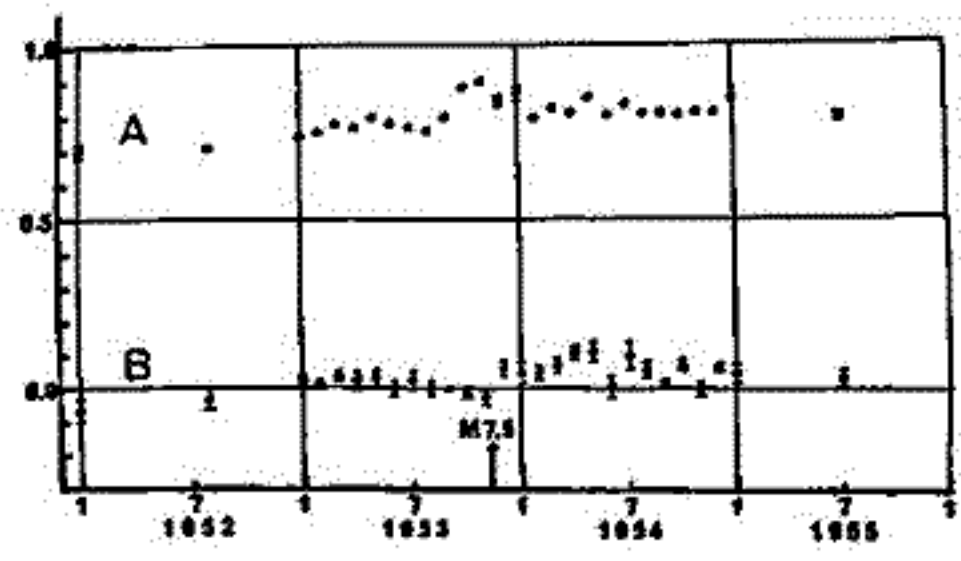

震直後には B の急増が目立つ。柿岡については A が11月に急増し、12月には B が増えた。量的には油壺の半分程度である。53年8月の値を基準として、11月および12月との差ベクトル $\vec{N} = (\Delta A, \Delta B)$ を作ってオ2図に示す。(P:前兆的变化, E:地震直後の変化)

3. 考え得る異常変化の原因

オ2図にこの地震の震源、余震域(黒丸)を示す。弱い津波が発生しており、地震断層は海底に達したと考えられる。地震時に海底の表層で余震域程度の広域に、微小フラックを生じて海水が浸透し、この相対的な良導薄層に大洋中の誘導電流が集中、十分遠方でも $\Delta H \approx 0.1$ 程度の変化を生じたとすれば、説明可能であろう。大島の離島効果を利用して求めた平均的海電流強度は周期10~120分でほぼ一定であり、今回の変化が同様な周期に対して得られていることをうまく説明できる。

油壺で顕著な、前兆的な A の変化は注目すべきであろう。上記モデルに従えば、本震の2~3ヶ月前から「海の底が抜けた」ことを意味する。

オ2図

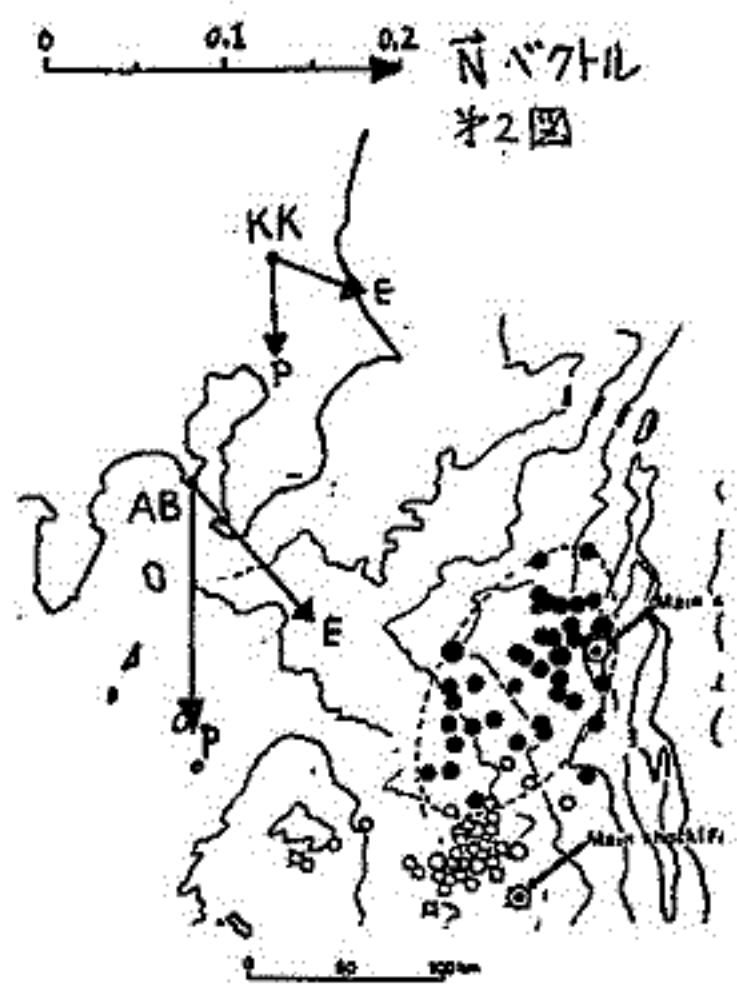

山下 清・横山 泉
(北大理)

いわゆる「東北日本異常」の中心域の北西部に位置する浅虫、宿野部および戸鏡の3点における地磁気短周期変化の観測結果を報告する。これらの結果と前回までに発表した結果および東北日本において他の各層層によって得られた観測結果とから、周期1時間程度の地磁気変化に対するAとBの値の分布を第1図および第2図にそれぞれ示す。また、第3図には「中部日本異常」に属する地域から北海道までの間で得られたAの値が経度線方向にどのように変化しているかを示す。これらのことから以下のことが言える。

- 1) Aの値は $39^{\circ}N$ 付近ではほぼ0となる。
- 2) $39^{\circ}N$ 以南では、Aは正の値をとり「中部日本異常」に対応する。
- 3) 津軽海峡付近では、A値の地点差が著しく大きく、最大0.4最小-1.0に達し、津軽海峡および下北地峡に伝導電流が流れることを示している。
- 4) 渡島半島の地峡部にも、Aの値の大きな地点差が認められ、そこに伝導電流が流れることを示す。
- 5) $40^{\circ}N$ 以北の東北日本では、3)・4)に述べたような局地的異常を除けば、Aの値はほぼ-0.3である。
- 6) Bの値は東北地方では負、北海道南西部では正になるが、A値の分布に比べて全般的にばらつきが大きい。
- 7) 石狩低地帯の西縁の観測点および内浦湾口の南岸にある観測点は6)の傾向とは逆に負のB値をとる。

以上のことから、いわゆる「東北日本異常」を示すような等値線を書くことはできず、その中心域の大きなAの値は伝導電流によるものと考えられる。伝導電流による局地的異常を除けば、 $40^{\circ}N$ 以北の東北日本におけるAの値は標準地球モデルによる計算と傾向が一致する。したがって、 $40^{\circ}N$ 以北には明瞭な電気伝導度異常は存在しないようである。また、B値のばらつきが大きいことから、日本海および太平洋の海岸線効果は内陸部では有意でないと考えられる。

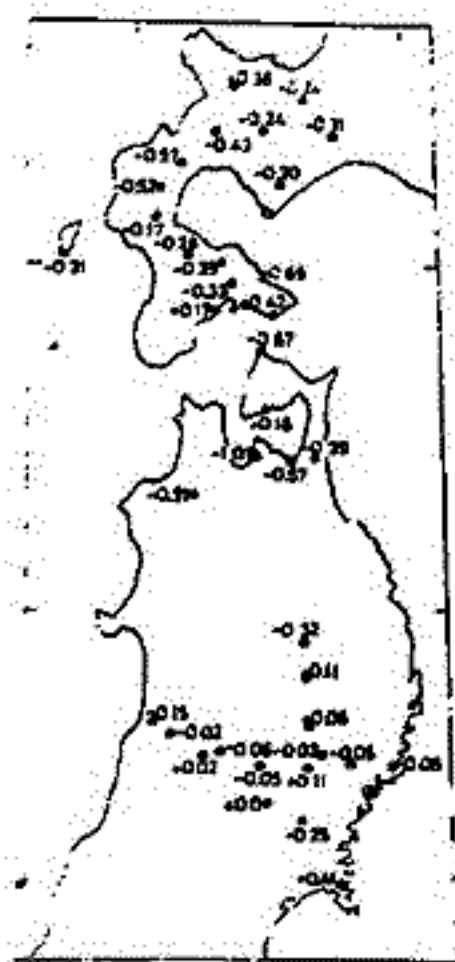

第1図

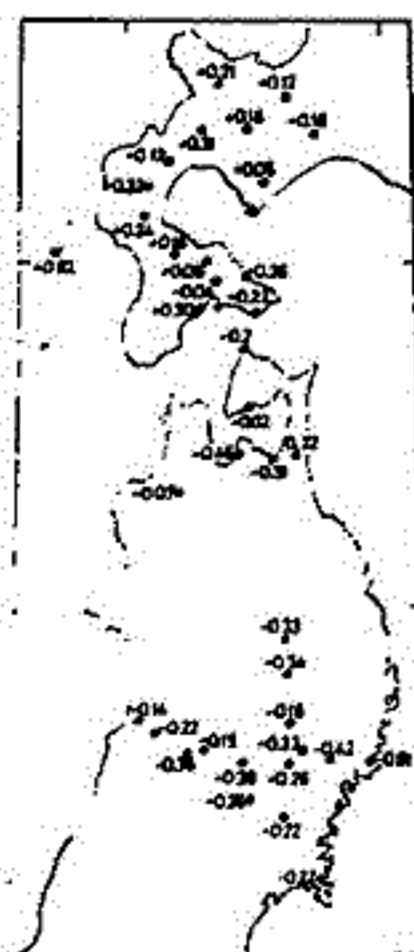

第2図

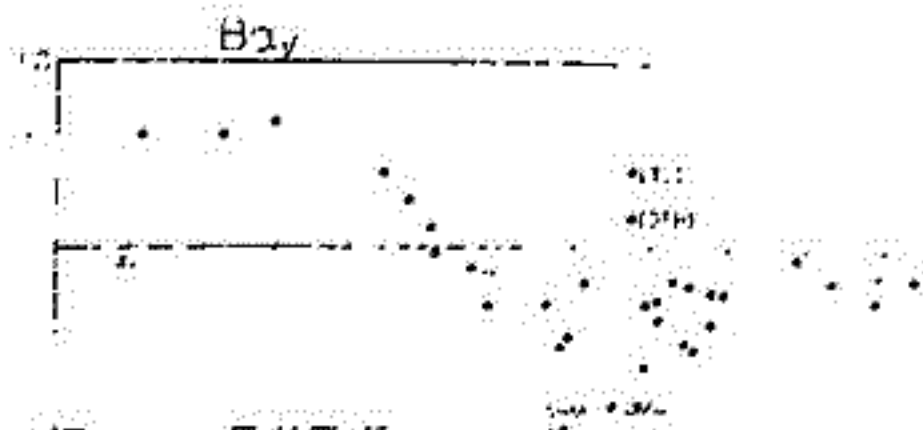

第3図

II-77 柿岡のCA変換函数の日々の変化

白木正規・柳原一夫
地磁気観測所

著者の一人 (Yanagihara 1972) は、柿岡のCA変換函数が時間的に一定なものではなく、地震と関連して変化するらしいことを見出した。この事実は、非常に重大な問題であり、過去の資料から更に詳しい調査が必要であろう。また、今後の問題として、変換函数を定常的にモニターしてゆくことには必要であろうと思われる。

柿岡では、光ホッピング磁力計を用いた地磁気観測システム (KASMMER) により、デジタルで地磁気変化がモニターされている。このシステムにより、1976年1月から毎分値をルー4として磁気テープに集録することが始められた。この毎分値を用いれば、変換函数を定常的にモニターしてゆくことは容易である。この論文は、試験的に、1976年1月の1か月間について変換函数を毎日求めてみた結果について報告する。

変換函数は、1日分の毎分値から、Everett and Hyndman (1967) によって開発されたパワースペクトル解析の方法によって、2-120分の周期について計算する。得られた結果から、この方法を用いて変換函数を今後定常的にモニターしてゆく場合の問題点について議論する。

力武常次

東工大理

日本中部のCAを説明するために、力武は半無限導体の表面に半正三角形の四みのあるモデルを提出したが、このモデルは完全導体を用いていた。その後、有限の電気伝導度をもつモデルを提唱したが、導体の形状はやや簡単に過ぎると思われ。本誌は

この論文では、上述の形状のモデルが有限の電気伝導度をもつ場合を数値計算によって調べ、海を表わす薄い導体をつけ加えた場合には、ほぼ観測結果を説明できるモデルを得た。しかし、このような二次元モデルでは、日本海の影響は最大にみとられる傾向がある。

下図の破線は $\Delta Z/\Delta H$ の周期30分に対する実測で、induction parameter Aの10, 0.25, 0.01の場合、導体の電気伝導度を $0.1 \text{ ohm}^{-1} \text{ m}^{-1}$ として、周期5, 20, および500分に対応する。海水の電気伝導度は $4 \text{ ohm}^{-1} \text{ m}^{-1}$ 、海の深さを1000mと仮定した。

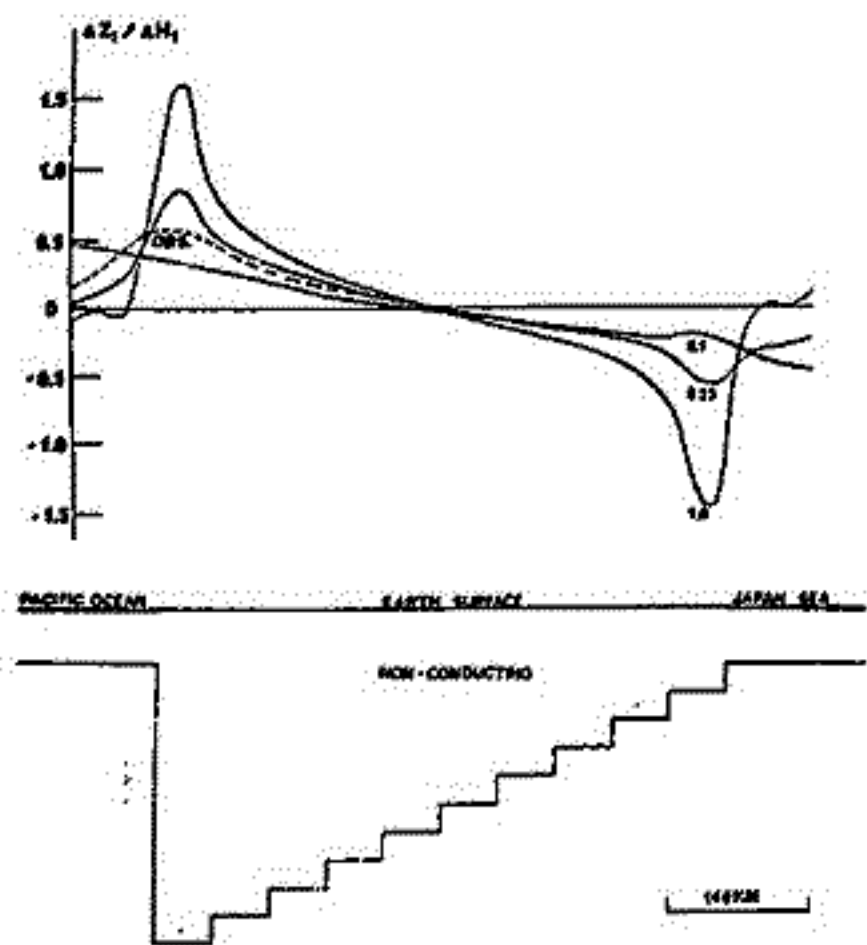

東北日本に於ける誘導地電流(ΔE)及び誘導電磁場の振幅比($\frac{\Delta B}{\Delta H}$)の分布と地下構造

佐藤七郎

加藤愛雄

(岩手大資源開発)(東海大航空宇宙)

著者の一人(佐藤)は数年に渉り東北日本の32ヶ所に於て誘導地電流 ΔE 及び ΔH の観測を行つて来た。その結果地電流の変動方向の分布に系統的の分布として居り又 ΔE の値も明らかなる系統的分布を示して居る。

又誘導電磁場の振幅比($\frac{\Delta B}{\Delta H}$)の分布から地下構造を推定した。その結果「東北日本異常」に見られる地下構造——空岡氷沢付近の地下で上部マントルが著しく上昇し登るから南西方向の地下で上部マントルが落ちこんで居る——とよく一致する構造を考へると都合がよい事が解つた。

本紙執筆，吉野登志男，行武毅，瀬戸才夫
東北電研室，同土地理院

1976年12月16日，秋田県南東部でM=6.2の地震が発生したが，その前後約1ヶ月間毎年5回震央から約12km離れた観測点(M₁)で地磁気，地電流の観測が行った。M₁は東北主地電流変化の一として地電調査所が開かれたCA研究会でその報告した通りである。データの数が少なく，地電流の振幅，方向も精確に決まらなかったが，そのため，得られた地震前後の地電流変化は統計的に有意であると見られる。地震発生前後に起こった地殻内比較的帯電化と誘導電流の増減を調べると，その可能性が指摘された。

一般に震央付近の観測点では変化が急激な地域以外で観測された可能性は十分にあるが，この場合は地震の規模が小さく，不可解である。そこで今回，震央から約40km離れた同土地理院の観測所(M₂)のデータを記録し，同じく調べた。解析した記録はM₁とM₂のデータを同一期間のものと見做した。地磁気水準成分の記録はM₂とM₁とは異なるため，M₁の記録を代用した。

両観測点のデータはそれぞれ異なる振幅，方向で決まっていた。その差を調べると，両観測点の記録を打ち合わせた後，一方が一般に精確に決まらなかった。これは帯電関数にまつてはよく知られている。しかしながら，地電流の振幅について両観測点付近の地殻内分布は，大きく異なる可能性がある。そこで次のような操作を行った。両観測点のデータを振幅を比較してAM₁，AM₂とそれぞれM₁，M₂のデータを地電流の振幅とした。次に係数αを導入して

$$\bar{\delta} = AM_1 - \alpha AM_2$$

とし，δは前記のデータと係数αを用いたデータの記録から決定する。今の場合，α=2.62となる。このようにしてAM₁とαAM₂を比較すればよいことになる。

1. 結果，次のように示すことができる。

1. M₁とM₂の振幅の差は地震発生前後約10%変化して見られる。M₂の振幅はバラバラと反映して見られる。地震による帯電化の断定は困難である。このように見ると，その原因の一つとして，M₁の地磁気記録を代用したことが挙げられる。従って，微小な変化を検出することができず，地磁気，地電流も同一地点で観測する必要があると見られる。
2. M₁とM₂の地電流の方向の差は，断定はできないが，2~3°変化しているように見られる。M₂の方向の帯電化は観測されたが，その変化は小さいと見られる。

以上のデータ不足から地電流の振幅，方向も精確に決定できないが，確定的な結果を得ることができた。しかしながら，以上の結果は筆者一人(本紙)によるものでない。今後，東北，関東，中部，近畿，中国，四国，九州の地殻内比較的帯電帯による誘導電流の増減について，地震前後の増減を調べると，その可能性が示される。

行武毅・吉野登志男・木本栄次・下村高史・渡辺秀文・歌田又司
 東京大学地震研究所

昨年に引き続き、本年も3月に三原山周辺の電気抵抗測定を実施した。目的は地下の電氣的構造を明らかにすることと、電気抵抗の時間変化の調査である。

Schlumberger法とdipole法とを併用した。大地に流した電流は交代直流(0.1 Hz)で800 V 約0.1 Aであった。

カルデラ底、内輪内火口テラス、火口を通る測線について測定を行なった。

カルデラ底では、Schlumberger法によって地表付近の浅い部分の比抵抗分布を調べた。昨年のdipole法測定結果とも併せて考慮すると、地表から数10~100mの深さに10 K Ω m以上の高抵抗層があり、それより深くなると急激に比抵抗値が減少し、1 K Ω m以下にまでなると推定される。

これに対して火口テラスでは、比抵抗の鉛直分布の全般的傾向はカルデラ底と似ているように思われるが、比抵抗値が地表近くでかなり小さい。見掛け比抵抗がカルデラ底に比べて1桁小さくなる($\rho_a = 1$ K Ω m)場合がある。

火口測線については、昨年と全く同じ場所に電流電極、電位電極を設置して測定をおこなった。遠距離の測線より得られた比抵抗は僅か1%の変化しか認められないのに対し、近距離の測線では、14%に及ぶ比抵抗の減少が得られた。これは地表の浅い部分の比抵抗が変化していることを意味する。

過去1年間、火山活動はむしろ衰頹の傾向にあり、上に得られた比抵抗減少は、降雨等の気象条件による表層部分のみの変化ではないかと推定される。

(山崎断層, 電磁気綜合実験班)

乗富一雄(秋大鉱山), 横山泉・山下清・田中守(北大理), 鍋谷祐夫(弘前大理), 三品正明・青木一郎(東北大理), 柳原一夫・大地洗・森俊雄(地磁気観), 行武毅・山崎良雄・本蔵義守・吉野登志男・小山茂(東大電研), 河野長・赤野洋三・石戸恒雄(東大理), 瀬戸孝夫・井内登(国土地理院), 陶山淳治・小野吉考・駒井二郎・高木慎一郎・花岡尚之・村上裕(地質調), 加藤愛雄・大西信人(東海大工), 早坂孝(東北工大), 鈴木亮(京大理), 住友則孝(京大教養), 宮腰潤一郎(鳥取大教養)

地震活動に伴う電磁気異常の検出に関する基礎実験を, 兵庫県宍粟郡山崎断層周辺において実施した。実験観測テーマ, 及びそれぞれについて得られた結果は次の通りである。

1) 地磁気三成分連続観測

山陰から山陽にわたる広域の地殻・マントル上部の電気伝導度を求めるために, 鳥取から新宮に至る測線上に9点の観測点を設け, Flux-gate型三成分磁力計により地磁気変化の一斉協同観測を実施した。観測記録を整理した結果, 次の事柄が明らかになった。(a)この一帯では, マントル上部の電気的導体面が極めて浅い。(b)山崎断層と直接に関連を示すベクトルの異常変化は認められない。

2) 地磁気短周期変化観測

山崎断層付近で頻発する地震の震源の深さは, 15~20kmに集中している。この深さ付近の電気伝導度を知る目的で, 誘導磁力計三成分により連続観測(三晝夜)を行った。その結果によれば, 30秒~100秒の周期の変化ではZ成分は殆んど0であり, この地帯の浅部の地下構造は電気伝導度が極めて良いことが分った。

3) 磁気測量

断層周辺に予想される応力集中に伴うピエゾ磁気効果検出のための磁気観測点(磁気異常)の設定と, 第1回目の測定調査を実施した。又, 磁気ノイズの評価, 各磁気異常の全磁力差の測定も行った。(a)山崎断層に沿う方向(東西30km), (b)同断層に直交する方向(南北90km)の2測線上に18の磁気異常をおき, 数台のプロトン磁力計により, 分割同時測定を行った結果, 日変化については, 各異常間の位相差は認められなかった。しかし, 短周期変化では, (a)の方向では認められなかったが(b)の方向では, 北の鳥取に対して南の山崎付近は, 約2割大きい。

4) 比抵抗法による深部構造探査

山崎断層地域の深部比抵抗を明らかにすると共に, 岩石歪に伴う比抵抗変化を観測するための基礎資料を得るために, 相対型双極子法及びシュランベルジャー法により, 比抵抗垂直探査を実施した。電流双極子AB(長さ約2576m, 電流約24A)は宍粟町南端部に設け, 電位測定は, 山崎断層を横切る南北方向に展開した。送受信間の距離は最大10km程度であった。浅部構造(AB付近)では, 第1層の厚さ130m, その比抵抗(ρ)は520 ohm-m, 第2層の ρ は2100 ohm-mという結果が得られた。深部構造については, 水平方向の比抵抗の不均質性のため, 明確に得られなかったが, これと平均化して推定すれば, 3200m程度の深さにおける連続面が推定されるが, もしくは境界面が深いとの仮定も成立する。

5) 人工電流分布の調査実験

上記比抵抗探査の電源を利用して, その電流分布に対する断層の影響を調べた。その結果, 均質媒質構造と仮定した場合の電流分布からズレが, 断層北部において著しかった。

6) 地電流連続観測

断層上の点と, 断層を挟む2点の計3点で地電流観測を行った。電流ベクトルは, ほぼ南北方向であるが, 断層を挟む両側において, 変化振幅及び指向性の相違が見出された。

